Содержание

Введение	2
Коротко	6
Ключи, двери и окна	21
Сиденья, системы защиты	46
Места для хранения	69
Приборы и средства управления	84
Освещение	124
Климат-контроль	136
Вождение и управление автомобилем	146
Уход за автомобилем	179
Сервис и техническое обслуживание	225
Технические данные	230
Информация о клиенте	281
Предметный указатель	284

Введение

Топливо

Обозначение

Моторные масла

Качество

Вязкость

Давление наполнения шин

Типоразмер шин

спереди

сзади

Летние шины

Зимние шины

Весовые данные

Допустимая общая масса

- Собственная масса базовой модели

= Загрузка

Технические данные автомобиля

Запишите параметры Вашего автомобиля на предыдущей странице и храните их в легко доступном месте. Найти эту информацию можно в разделах "Техническое обслуживание" и "Технические данные", а также на типовой табличке автомобиля.

Введение

Ваш автомобиль - это оптимальное сочетание передовой технологии, безопасности, экологичности и экономичности.

Настоящее Руководство пользователя содержит всю необходимую для уверенного и эффективного управления Вашим автомобилем информацию.

Кроме Вас, и пассажиры тоже должны знать о возможных при неправильной эксплуатации автомобиля несчастных случаях и травмах. Расскажите им об этом.

Обязательно выполняйте действующие законы и предписания той страны, в которой находитесь. Соответствующее законодательство может отличаться от приведенной в настоящем Руководстве информации.

При необходимости посещения станции техобслуживания, мы рекомендуем обращаться в авторизованный сервисный центр Opel.

Все авторизованные сервисные центры Opel предложат Вам первоклассный сервис по умеренным ценам. Опытные специалисты, прошедшие обучение на фирме Opel, обслужат Ваш автомобиль, руководствуясь оригинальными технологическими инструкциями компании.

Пакет с литературой для клиента должен всегда находиться в автомобиле.

Как пользоваться настоящим Руководством

- В настоящем руководстве содержатся описания всех опций и функций, доступных для этой модели. **Некоторые описания, включая функции дисплея и меню, могут не относиться к вашему автомобилю по причине выбранного варианта модели, технических характеристик страны поставки, наличия специального оборудования или принадлежности.**
- Предварительный обзор Вы найдете в главе "Коротко".
- В содержании в начале данного руководства и в каждом разделе указано местоположение информации.
- Конкретную информацию можно найти с помощью Алфавитного указателя.

- В настоящем Руководстве пользователя описаны автомобили с левым расположением рулевого колеса. Обслуживание автомобилей с правым рулевым колесом выполняется аналогично.
- В Руководстве пользователя использованы заводские обозначения двигателя. Соответствующие торговые обозначения приведены в разделе "Технические данные".
- Указания направления, например, влево - вправо или вперед - назад всегда приводятся относительно направления движения.
- Экранные дисплеи автомобиля могут не поддерживать конкретный язык пользователя.
- Сообщения, отображаемые на дисплее, а также надписи внутри салона приводятся **жирным шрифтом**.

Опасность, Предупреждение и Внимание

Опасность

Текст, отмеченный  **Опасность**, содержит информацию, связанную с риском смертельного исхода. Пренебрежение этими сведениями может оказаться опасным для жизни.



Предупреждение

Текст, помеченный  **Предупреждение**, содержит информацию, связанную с риском несчастного случая или травмы. Пренебрежение этими сведениями может стать причиной травмы.

Внимание

Текст, помеченный **Внимание**, информирует о том, что автомобиль может быть поврежден. Пренебрежение этой информацией может привести к повреждению автомобиля.

Символы

Ссылки на страницы обозначаются с помощью .  означает "см. стр.". Желаем Вам счастливого пути.

Adam Opel GmbH

Коротко



Исходные сведения,
необходимые при
вождении

Отпирание автомобиля



Чтобы отпереть двери и багажное отделение, нажмите на кнопку . Откройте двери, потянув за ручки. Чтобы открыть заднюю дверь, потяните за кнопку под молдингом.

Нажмите на кнопку . При этом разблокируется и открывается только багажное отделение.



Пульт дистанционного управления  22, центральный замок  23, багажное отделение  27.

Регулировка сидений

Установка сиденья в требуемое положение



Потяните ручку, сдвиньте сиденье, отпустите ручку.

Положение сиденья  47, регулировка сиденья  48.

⚠ Опасность

Чтобы избежать травмирования во время срабатывания подушки безопасности, не придвигайтесь к рулевому колесу ближе чем на 25 см.

Спинки сидений

Потяните рычаг, отрегулируйте наклон и отпустите рычаг. Сиденье должно зафиксироваться в новом положении с характерным щелчком.

Положение сиденья ⇨ 47, регулировка сиденья ⇨ 48.

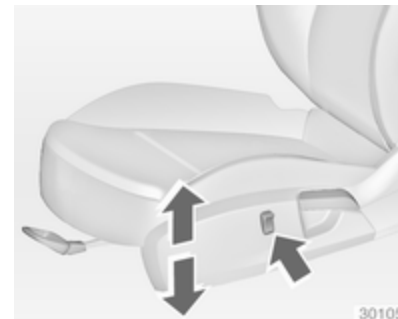
Высота сиденья

Нажмите на клавишу выключателя
вверх = поднять сиденье
вниз = опустить сиденье

Положение сиденья ⇨ 47, регулировка сиденья ⇨ 48.

Наклон сиденья

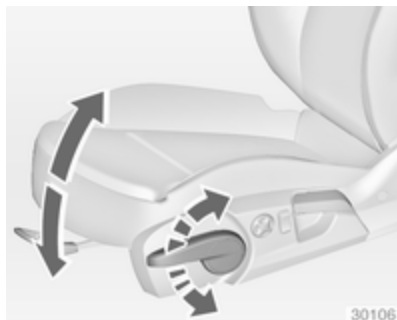

Для изменения высоты сиденья выполните рычагом качающие движения

вверх = поднять передний край подушки

вниз = опустить передний край подушки

Положение сиденья ⇨ 47, регулировка сиденья ⇨ 48.

Электрический привод регулировки сидений



Используйте выключатели.

положение = сдвинуть переключатель (1) вперед/назад

высота = сдвинуть переключатель (1) вверх/вниз

наклон = сдвинуть передний переключатель (1) вверх/вниз

спинка = сдвинуть переключатель (2) вперед/назад

Регулировка подголовника

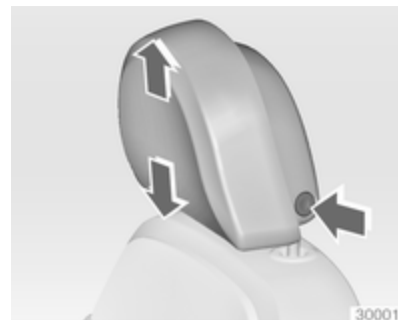

Нажмите на разблокирующую кнопку, отрегулируйте высоту, заблокируйте подголовник.

Подголовники ⇨ 46.

Ремень безопасности



Вытяните ремень безопасности и зафиксируйте его в замке. Ремень безопасности должен быть неперекручен и плотно подогнан к телу. Нельзя откидывать спинку слишком далеко (не более 25°).

Для того чтобы снять ремень, нажмите красную кнопку на его замке.

Положение сидений ⇨ 47, ремни безопасности ⇨ 54, подушки безопасности ⇨ 58.

Регулировка зеркал

Внутреннее зеркало

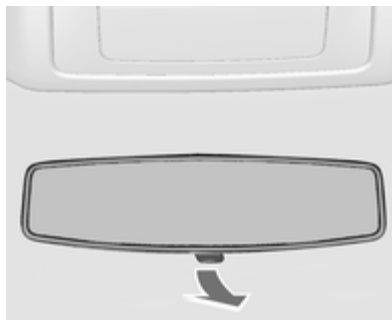

Для уменьшения риска ослепления измените положение рычага в нижней части зеркала.

Внутреннее зеркало ⇨ 38, автоматическое неослепляющее внутреннее зеркало ⇨ 38.

Наружные зеркала



Выберите и отрегулируйте соответствующее наружное зеркало.

Выпуклые наружные зеркала ⇨ 36, электронная регулировка ⇨ 36, складные наружные зеркала ⇨ 37, обогрев наружных зеркал ⇨ 37.

Регулировка положения рулевого колеса

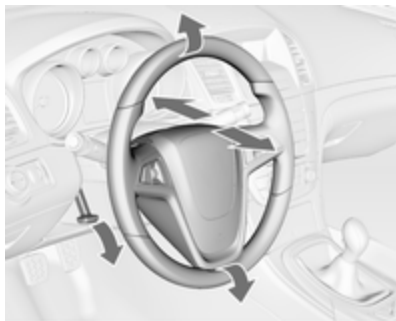

Откройте рычаг, отрегулируйте рулевое колесо, затем зафиксируйте рычаг и убедитесь, что он полностью заблокирован. Выполняйте регулировку только на стоящем автомобиле с разблокированным рулевым колесом.

Подушки безопасности ⇨ 58, положения зажигания ⇨ 147.

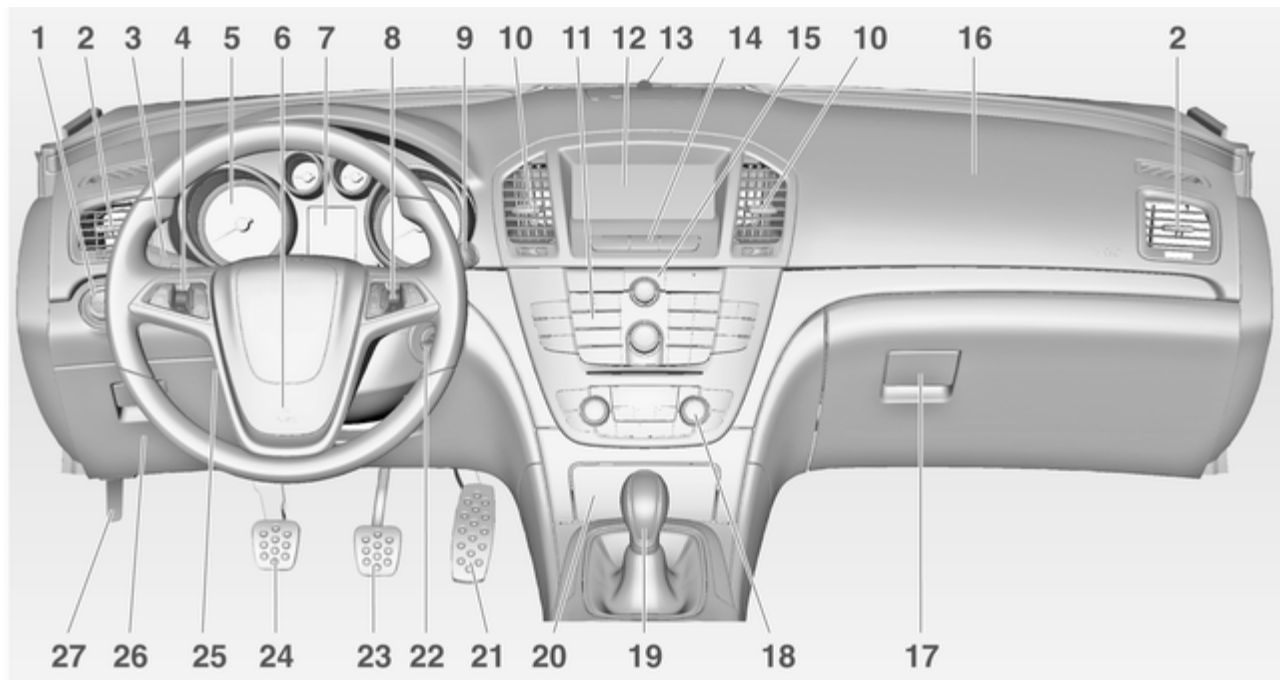

Краткое описание приборной панели

- | | | |
|--|---|--|
| <p>1 Выключатель осветительных приборов . 124</p> <p>Регулировка угла наклона фар 126</p> <p>Передние противотуманные фонари 131</p> <p>Задний противотуманный фонарь 131</p> <p>Подсветка приборной панели 132</p> <p>2 Боковые рефлекторы обдува 143</p> <p>3 Сигналы поворота и смены ряда движения, мигание фар, ближний и дальний свет 130</p> <p>Освещение нижней части дверного проёма 134</p> <p>Стояночный свет 131</p> <p>Driver Information Center 103</p> <p>4 Круиз-контроль 164</p> <p>5 Приборы 91</p> | <p>6 Звуковой сигнал 85</p> <p>Подушка безопасности водителя 59</p> <p>7 Driver Information Center 103</p> <p>8 Органы управления на рулевом колесе 84</p> <p>9 Стеклоочистители, стеклоомыватели ветрового стекла, омыватели передних фар, задний стеклоочиститель 85</p> <p>10 Центральные рефлекторы обдува 143</p> <p>11 Информационно-развлекательная система 11</p> <p>12 Информационный дисплей 105</p> <p>13 Светодиод индикации состояния противоугонной сигнализации 34</p> | <p>14 Центральный замок 23</p> <p>Аварийная световая сигнализация 130</p> <p>Индикатор отключения подушки безопасности 97</p> <p>Индикатор непристегнутого ремня безопасности переднего пассажира 96</p> <p>15 Спортивный режим 162</p> <p>Режим TOUR 162</p> <p>Система контроля тягового усилия 160</p> <p>Электронная система динамической стабилизации 161</p> <p>Система помощи при парковке 166</p> <p>Расширенная система помощи при парковке 166</p> <p>Сигнал системы предупреждения о сходе с полосы движения 170</p> <p>16 Подушка безопасности переднего пассажира 59</p> <p>17 Перчаточный ящик 69</p> <p>18 Климат-контроль 136</p> |
|--|---|--|

- 19 Рычаг селектора, механическая коробка передач 156
 Автоматическая коробка передач 151
- 20 Пепельница 90
- 21 Педаль акселератора 146
- 22 Замок зажигания с блокировкой рулевого колеса 147
- 23 Педаль тормоза 157
- 24 Педаль сцепления 146
- 25 Регулировка положения рулевого колеса 84
- 26 Багажное отделение, блок предохранителей 200
- 27 Ручка отпирания капота ... 181

Наружное освещение



Поверните выключатель освещения

AUTO = Система автоматического управления освещением: включение и выключение фар происходит в автоматическом режиме

☰ = Включение и отключение автоматического управления освещением

0 = Выкл.

☞☞ = Боковые огни

☞☞☞ = Фары

Нажать кнопку выключателя света
 ☞☞ = Передние противотуманные фары
 ☞☞☞ = Задний противотуманный фонарь

Освещение ☞ 124.

Мигание фарами, ближний и дальний свет

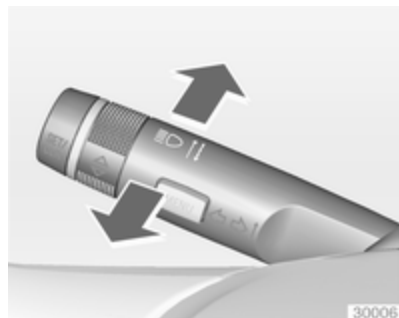

- Мигание фарами = Потяните рычаг
- Дальний свет = Нажмите рычаг
- Ближний свет = Нажмите или потяните рычаг

Автоматическое управление освещением ⇨ 125, фары дальнего света ⇨ 126, мигание фарами ⇨ 126.

Сигналы поворота и смены ряда движения



- вправо = Рычаг вверх
- Влево = Рычаг вниз

Сигналы поворота и смены ряда движения ⇨ 130, стояночный свет ⇨ 131.

Аварийная световая сигнализация



Включается с помощью кнопки ▲. Аварийная световая сигнализация ⇨ 130.

Звуковой сигнал



Нажмите .

Омыватели и стеклоочистители

Очиститель ветрового стекла

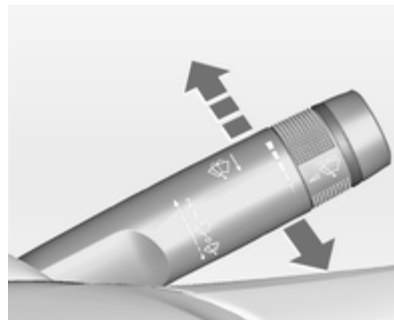

2 = быстро

1 = медленно

 = прерывистый режим или автоматическая очистка стекла с использованием датчика дождя

○ = выкл.

Чтобы при выключенном стеклоочистителе сделать один взмах стеклоочистителем по стеклу, следует нажать рычаг вниз.

Стеклоочистители ветрового стекла ⇨ 85, замена щеток стеклоочистителей ⇨ 186.

Стеклоомыватели ветрового стекла и передних фар



Потяните рычаг.

Стеклоомыватели ветрового стекла и фар ⇨ 85, промывочная жидкость ⇨ 183.

Стеклоочиститель и стеклоомыватель заднего стекла

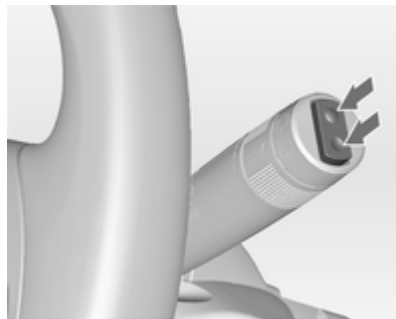

Нажмите на клавишу выключателя, чтобы включить задний стеклоочиститель:

вверх = непрерывный режим
вниз = прерывистый режим

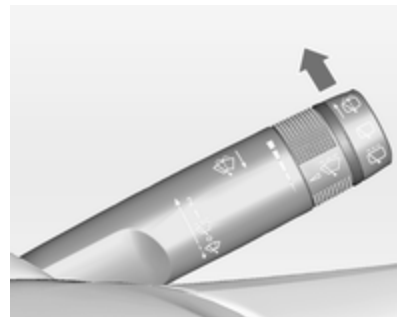

Нажмите рычаг.

Жидкость из омывателя разбрызгивается на заднее стекло, а стеклоочиститель делает несколько взмахов по стеклу.

Климат-контроль

Обогрев заднего стекла,
обогрев наружных зеркал



Обогрев включается при нажатии на кнопку .

Обогреваемое заднее стекло
⇨ 41.

Удаление влаги и инея со стекол



Нажмите на кнопку .

Установите регулятор на самую
высокую температуру.

Включите охлаждение .

Обогрев заднего стекла  включен.

Климат-контроль ⇨ 136.

Коробка передач

Механическая коробка передач



Задний ход: при неподвижном автомобиле выжать педаль сцепления, нажать кнопку освобождения на рычаге селектора диапазонов и включить передачу.

Если передача не включается, установите рычаг в нейтральное положение, отпустите и снова выжмите педаль сцепления; еще раз включите передачу.

Механическая коробка передач
⇨ 156.

Автоматическая коробка передач



- P** = стоянка
- R** = задний ход
- N** = нейтральное положение
- D** = передача

Режим ручного переключения:
сдвиньте рычаг селектора из положения **D** влево.

- +** = переход на более высокую передачу
- = переход на более низкую передачу

Из положения **P** рычаг селектора можно вывести только при включенном зажигании и нажатой педали тормоза. Чтобы включить передачу **P** или **R**, следует нажать кнопку освобождения.

Автоматическая коробка передач
↻ 151.

Начало движения

Перед тем, как тронуться с места, проверьте

- Давление в шинах и их состояние
↻ 204, ↻ 246.
- Уровень моторного масла и уровни жидкостей ↻ 181.
- Стекла, зеркала, наружное освещение и номерные знаки должны быть чистыми, без снега и наледи и работоспособными.
- Правильное положение зеркал, сидений и ремней безопасности
↻ 36, ↻ 47, ↻ 55.
- Работа тормозной системы на малой скорости, особенно если тормозные механизмы мокрые.

Запуск двигателя

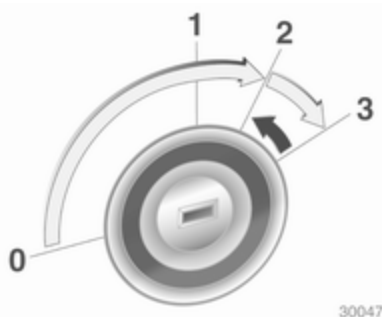

30047

- Установите ключ в положение 1
- Немного поверните рулевое колесо, чтобы вывести его из состояния блокировки
- Нажмите на педали сцепления и тормоза
- Установите селектор диапазонов автоматической коробки передач в положение **P** или **N**
- не следует нажимать на педаль акселератора

- Дизельный двигатель: для предварительного прогрева установите ключ в положение 2, подождите, пока не погаснет индикатор .
 - Установите ключ в положение 3 и отпустите его
- Запуск двигателя ⇨ 147.

Стоянка

- Всегда следует затягивать стояночный тормоз. Затянуть ручной стояночный тормоз, не нажимая кнопку его освобождения. На спусках или подъемах затягивайте стояночный тормоз как можно сильнее. Одновременно нажать педаль ножного тормоза, чтобы уменьшить рабочее усилие.

На автомобилях с электрическим стояночным тормозом следует потянуть вверх клавишу выключателя .

- Заглушить двигатель. Повернуть ключ в замке зажигания в положение "0" и извлечь его. Покачайте рулевое колесо, пока не почувствуете, что сработал его блокиратор.

У автомобилей с автоматической коробкой передач ключ можно вынуть только в том случае, если рычаг селектора находится в положении **P**.

- Если автомобиль стоит на ровной поверхности или подъеме, перед тем, как выключить

зажигание, включите первую передачу или переведите рычаг селектора в положение **P**. Остановившись на подъеме, поверните передние колеса в сторону от бордюрного камня.

Если автомобиль стоит на спуске, перед тем, как выключить зажигание, включите заднюю передачу или переведите рычаг селектора в положение **P**. Поверните передние колеса к бордюроному камню.

- Заприте автомобиль с помощью кнопки  пульта дистанционного управления.

Включите противоугонную сигнализацию ⇨ 34.

- Не оставляйте автомобиль стоять над легко воспламеняющимися объектами. В этом случае причиной пожара может стать высокая температура системы выпуска отработавших газов автомобиля.
- Закрывать окна и потолочный люк.

- Вентиляторы охлаждения двигателя могут работать и после выключения двигателя ⇨ 180.
- После работы двигателя на высоких оборотах или при больших нагрузках перед глушением двигателя следует дать поработать при малой нагрузке или на нейтральной передаче в течение примерно 30 секунд, чтобы защитить турбокомпрессор.

Ключи, блокировка ⇨ 21, Постановка автомобиля на стоянку на длительный промежуток времени ⇨ 179.

Ключи, двери и окна

Ключи, замки	21
Двери	27
Защита автомобиля	33
Наружные зеркала	36
Внутренние зеркала	38
Окна	39
Крыша	42

Ключи, замки

Ключи

Запасные ключи

Номер ключа указан в паспорте автомобиля или на съемной бирке.

Поскольку ключ относится к системе иммобилайзера, его номер необходимо указать при заказе запасных ключей.

Замки ↪ 222.

Ключ со складной бородкой



Для раскрытия нажмите на кнопку. При складывании ключа, сначала нажмите кнопку.

Паспорт автомобиля

В паспорте автомобиля указаны сведения о противоугонной защите автомобиля, поэтому паспорт нужно хранить в надежном месте. Эти данные могут потребоваться при обращении на станцию техобслуживания для проведения некоторых работ.

Пульт дистанционного управления



Используется для управления:

- Центральный замок
- Противоугонная система
- Противоугонная сигнализация
- Багажное отделение
- Электрические стеклоподъемники
- Вентиляционный люк крыши

Пульт дистанционного радиоуправления имеет дальность действия примерно до 50 метров.

Дальность действия может быть ограничена внешними условиями. Работа пульта дистанционного управления подтверждается миганием.

С пультом следует обращаться бережно, защищать от влаги и высокой температуры, не включать без необходимости.

Неисправности

Если управление центральным замком с помощью пульта невозможно, причина неисправности может заключаться в следующем:

- превышена дальность действия пульта
- напряжение батареи пульта упало ниже допустимого уровня
- частое включение пульта за пределами его радиуса действия, которое требует его синхронизации
- при частых включениях и выключениях может возникнуть перегрузка центрального замка, при этом его электропитание может кратковременно прерваться

- мощные электромагнитные помехи от внешних источников

Разблокирование ⇨ 23.

Системные установки

Изменить некоторые системные установки можно в меню **Настройки** информационного дисплея. Сохранение индивидуальных настроек ⇨ 117.

Замена батарейки пульта дистанционного управления

Замените батарейку пульта, как только радиус его действия начнет уменьшаться.



Не допускается утилизация батареи с обычным бытовым мусором. Батареи следует сдавать для утилизации в специальных пунктах сбора.

Ключ со складной бородкой

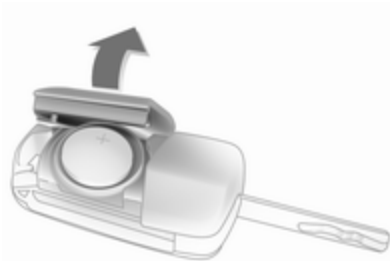

Раскройте ключ и откройте корпус. Заменить батарейку (тип CR 2032), обращая внимание на ее правильное положение при установке. Закройте пульт и выполните синхронизацию.

Синхронизация пульта

После замены батарейки откройте дверь водителя с помощью ключа. После включения зажигания пульт дистанционного управления синхронизируется.

Сохраненные установки

После извлечения ключа из замка зажигания указанные ниже установки автоматически записываются в память для этого ключа:

- Электронный климат-контроль
- Освещение
- Информационно-развлекательная система
- Электропривод регулировки сидений
- Электропривод регулировки зеркал
- Центральный замок
- Установки спортивного режима
- Установки комфорта

Сохраненные установки будут автоматически использованы в следующий раз, когда учтенный в памяти ключ вставляют в замок зажигания и поворачивают в положение "1".

Сиденья с электроприводом уже переведены в сохраненное положение после отпирания замка и открывания водительской двери учтенным в памяти ключом.

Предварительное условие: активизация **Персонализация вод.** или в зависимости от типа дисплея **Персонал.с дист.управлением** в персональных установках информационного дисплея. Эту установку необходимо задавать для каждого используемого ключа. Сохранение индивидуальных настроек ↻ 117.

Центральный замок

Открывает и закрывает двери, багажное отделение и крышку заливной горловины топливного бака.

Если потянуть за внутреннюю ручку двери, произойдет отпирание замка соответствующей двери. Если потянуть ручку повторно, дверь откроется.

Примечание

При аварии со срабатыванием надувных подушек безопасности или преднатяжителей ремней безопасности замки дверей автомобиля автоматически отпираются.

Разблокирование

Нажмите на кнопку .

Можно выбрать две установки:

- Чтобы отпереть замок водительской двери, багажника и откидной крышки заправочной горловины топливного бака, следует один раз нажать кнопку . Чтобы

отпереть замки всех дверей, следует дважды нажать кнопку .

или

- чтобы отпереть замки всех дверей, багажника и откидной крышки заправочной горловины топливного бака, следует один раз нажать кнопку .

Установку можно изменить в меню **Настройки** на информационном дисплее. Сохранение индивидуальных настроек автомобиля  117.

Установку можно сохранить для используемого ключа. Сохраненные установки  23.

Запирание

Закройте двери, багажное отделение и крышку заливной горловины топливного бака.



Нажмите на кнопку .

При незакрытой двери водителя центральный замок не работает. Сохранение индивидуальных настроек  117.

Отпирание замка и открывание задней торцевой откидной двери

5-дверный седан, универсал



Нажмите кнопку  при выключенном зажигании. Задняя торцевая откидная дверь освобождается для отпирания и открывания нажатием сенсорного выключателя под молдингом этой двери.

4-дверный седан, универсал с электроприводом задней торцевой откидной двери



При выключенном зажигании нажать кнопку  и дождаться автоматического открывания задней торцевой откидной двери. Все остальные двери остаются закрытыми.

Задняя торцевая откидная дверь с электроприводом  27.

Кнопки центрального замка

Запирает или отпирает все двери, багажник и откидную крышку правочной горловины топливного бака из пассажирского салона.



Нажмите клавишу , чтобы включить блокировку замков.

Нажмите клавишу , чтобы разблокировать замки.

Неисправность пульта дистанционного управления

Разблокирование



Разблокируйте дверь водителя вручную, повернув ключ в замке. Чтобы отпереть замки всех дверей, багажника и откидной крышки заправочной горловины топливного бака, следует включить зажигание и нажать кнопку центрального замка . Для отключения противоугонной системы включите зажигание.

Запирание

Запирите дверь водителя вручную, повернув ключ в замке.

Неисправность центрального замка

Разблокирование

Разблокируйте дверь водителя вручную, повернув ключ в замке. Другие двери можно открыть с помощью внутренних ручек. Для этого ручку необходимо потянуть дважды. Багажное отделение и крышка горловины топливного бака не могут быть открыты. Для отключения противоугонной системы включите зажигание  34.

Запирание

Утопите кнопки блокировки замков всех дверей, кроме водительской. Затем закройте дверь водителя и запирите ее снаружи с помощью ключа. Крышка горловины топливного бака и задняя дверь не запираются.

Замки для безопасности детей



Предупреждение

Используйте замки системы безопасности детей, если на заднем сиденье находится ребенок.

Ключом или подходящей отверткой поверните кнопку блокировки замка задней двери в горизонтальное положение. Дверь открыть изнутри будет невозможно. Для отключения блокировки поверните кнопку замка в вертикальное положение.

Двери

Багажное отделение

Задняя дверь

Открывание

5-дверный седан, универсал

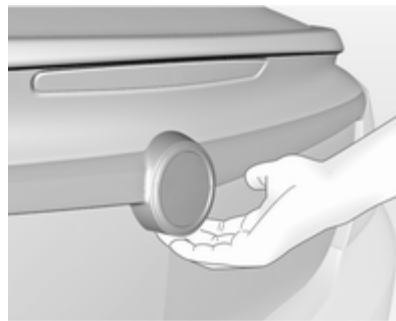

После отпирания замков дверей потянуть за кнопку под молдингом задней торцевой откидной двери и открыть эту дверь вручную.

4-дверный седан



На пульте дистанционного радиоуправления нажать кнопку  и дождаться автоматического открывания задней торцевой откидной двери. Или после отпирания замков дверей потянуть за кнопку под молдингом задней торцевой откидной двери.

Центральный замок ⇨ 23.

Закрывание



Используйте внутреннюю ручку.

Не следует тянуть за кнопку под молдингом при закрывании, поскольку после этого вновь будет открыт замок задней торцевой откидной двери.

Центральный замок  23.



Задняя дверь с электроприводом

 Предупреждение

Будьте внимательны при использовании задней двери с электроприводом. При их работе возможно травмирование, особенно детей.

Внимательно следите за перемещением задней двери во время ее работы. Убедитесь в том, что в результате работы задней двери в ней не будут зажаты какие-либо объекты, а также в том, что на ее пути не возникнет препятствий.

Для управления задней дверью с электроприводом используются:

- Кнопка пульта дистанционного радиуправления 
- Выключатель  в панели водительской двери
- Сенсорный выключатель и кнопка  в задней торцевой откидной двери.

На автомобилях с автоматической коробкой передач управление задней торцевой откидной дверью возможно только при неподвижном автомобиле с затянутым стояночным тормозом, когда рычаг переключения автоматической коробки передач находится в положении парковки **P**.

Во время открывания и закрывания задней торцевой откидной двери с электроприводом мигают задние фонари и подается звуковой сигнал.

Примечание

Открытие и закрытие задней двери с электрическим приводом не оказывает влияния на работу центрального запорного устройства. Чтобы открыть заднюю торцевую откидную дверь пультом дистанционного управления, нет необходимости отпирать двери автомобиля. Вначале отпирите двери автомобиля, используя сенсорный выключатель или выключатель в двери водителя. После закрытия двери автомобиля следует запереть.

Центральный замок ⇄ 23.

Порядок работы при управлении с пульта дистанционного управления

Нажмите и удерживайте кнопку  до начала открывания или закрывания задней торцевой откидной двери.

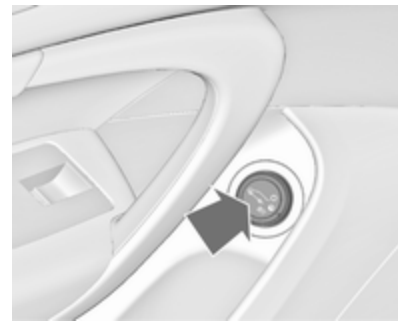
Порядок работы при управлении при помощи кнопки на двери водителя

Нажмите и удерживайте кнопку  до начала открывания или закрывания задней торцевой откидной двери.

Порядок работы при управлении при помощи переключателей на задней двери





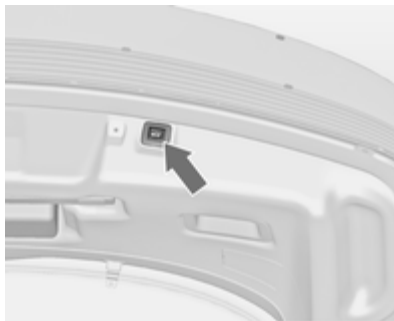

Чтобы открыть заднюю торцевую откидную дверь, нажмите и удерживайте сенсорный выключатель под молдингом задней торцевой откидной двери, пока дверь не начнет перемещаться.



Чтобы закрыть заднюю торцевую откидную дверь, нажмите и удерживайте кнопку  на открытой задней торцевой откидной двери, пока дверь не начнет перемещаться.

Останов или изменение направления движения

Если нажать кнопку  или  или сенсорный выключатель во время перемещения задней торцевой откидной двери, дверь остановится в текущем положении. При повторном нажатии на кнопку  или , она начинает двигаться в обратную сторону.

Режимы работы

Задняя дверь с электроприводом может работать в одном из трех режимов работы, управление которыми осуществляется при помощи переключателя на двери водителя. Для того чтобы изменить режим работы, необходимо изменить положение переключателя:

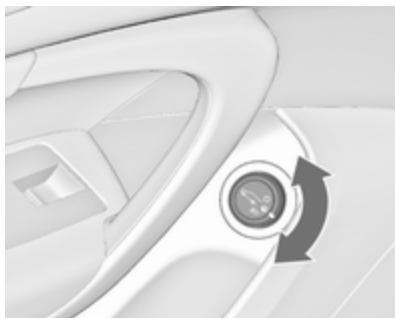

- Штатный режим 0: задняя дверь с электроподъемником открывается на полную высоту.
- Промежуточный режим 1/2: задняя дверь открывается не на полную высоту, причем эта высота может регулироваться
- Режим **Off**: заднюю торцевую откидную дверь можно открыть или закрыть только вручную.

Регулировка высоты открытия задней подъемной двери в промежуточном режиме работы

1. Установите переключатель режима работы в положение 0 или 1/2.
2. Откройте заднюю дверь при помощи любого из переключателей.
3. Повторным нажатием на переключатель остановите движение двери на нужной высоте. При необходимости вручную переместите остановленную заднюю торцевую откидную дверь в требуемое положение
4. Нажмите и в течение 3 секунд удерживайте нажатой кнопку, расположенную на внутренней стороне открытой задней двери.



Звуковая сигнализация указывает новую установку.

Теперь, при установке переключателя на двери водителя в положение, соответствующее промежуточному режиму работы 1/2, задняя дверь с электроприводом будет открываться до вновь установленной высоты.

Заднюю торцевую откидную дверь можно удерживать в открытом положении, только если превышена минимальная высота открывания. Ниже этой высоты нельзя запрограммировать высоту открывания.

Защита от заземления

Если при открывании или закрывании задней торцевой откидной двери с электроприводом в ее проем попадает мешающий предмет, направление движения двери автоматически изменяется на противоположное, и дверь совершает в этом направлении небольшое перемещение. Если во время одного цикла открытия/закрытия происходит столкновение с несколькими препятствиями, защита от заземления отключается. В этом случае необходимо открыть или закрыть заднюю дверь вручную.

На боковых краях задней торцевой откидной двери с электроприводом имеются датчики заземления.

Если эти датчики определяют, что между дверью и кузовом имеются препятствия, задняя дверь открывается и остается в таком положении до поступления следующей команды или закрытия вручную.

Функция обеспечения безопасности указывается предупреждающим звуковым сигналом.

Для возобновления работы системы в штатном режиме, удалите все препятствия на пути двери.

Если автомобиль оборудован буксировочным оборудованием, установленным на заводе-изготовителе, а прицеп электрически подключен к автомобилю, то заднюю торцевую откидную дверь с электроприводом можно открыть сенсорным выключателем или закрыть кнопкой , если эта дверь открыта. Проверить, что в зоне движения отсутствуют какие-либо препятствия.

Советы по работе с дверью багажного отделения

Предупреждение

Не допускается движение с полностью или частично открытой задней дверью, например, при перевозке крупногабаритных грузов, так как в этом случае в салон могут попасть токсичные отработавшие газы, не имеющие цвета и запаха. Это может привести к потере сознания и даже к смерти.

Внимание

Перед тем как открыть заднюю дверь, убедитесь в том, что над ней нет никаких препятствий. В противном случае дверь может быть повреждена. Всегда проверяйте наличие препятствий над и за задней дверью.

Примечание

Задняя торцевая откидная дверь с электроприводом: в случае пропададения давления в гидравлических подъемниках открывания задней торцевой откидной двери начнут мигать задние фонари и будет подан звуковой сигнал. Задняя дверь еще некоторое время остается открытой, а затем плавно закрывается. Обратитесь за помощью на станцию техобслуживания.

Примечание

При низком заряде аккумуляторной батареи работа электропривода задней двери блокируется. При этом заднюю дверь можно открывать и закрывать вручную.

Примечание

При отключенном электроприводе задней торцевой откидной двери и при отпертых замках всех дверей заднюю торцевую откидную дверь можно открыть и закрыть вручную. В этом случае для закрывания задней торцевой откидной двери потребуется значительно большее усилие.

Примечание

При установке на заднюю дверь некоторых тяжелых приспособлений, она не может фиксироваться в открытом положении.

Защита автомобиля**Противоугонная система****⚠ Предупреждение**

Не включать, если в автомобиле находятся люди! Отпирание изнутри невозможно.

Система намертво запирает все двери. Система не включится, если не закрыты все двери.

Если включалось зажигание, то для запираения автомобиля нужно один раз открыть и закрыть водительскую дверь.

При отпирании автомобиля выключается механическое противоугонное устройство. Для кнопки центрального замка это не работает.

Включение



Дважды нажмите кнопку  на пульте с интервалом не более 15 секунд.

Противоугонная сигнализация

Противоугонная сигнализация объединена с противоугонной системой.

Она отслеживает:

- Боковые двери, дверь багажного отделения, капот
- Салон, включая багажное отделение
- Наклон автомобиля, например, при его поднятии
- Зажигание

Включение

- Сигнализация включается автоматически через 30 секунд после запирания автомобиля (инициализация системы),
- Повторным нажатием кнопки  на пульте после блокировки замков,



Примечание

Охрана салона может ухудшиться при изменении интерьера, например, при использовании чехлов на сиденьях, а также при открытых окнах или люке крыши.

Включение сигнализации без контроля салона и наклона автомобиля



Следует выключить контроль пассажирского салона и наклона автомобиля, если внутри салона вы оставили животное, так как вредные для него ультразвуковые сигналы имеют высокую мощность, а движение животного может привести к срабатыванию противоугонной сигнализации. Систему следует выключить также при перевозке автомобиля на пароме или железнодорожным транспортом.

1. Закройте багажное отделение, капот, окна и потолочный люк.
2. Нажмите кнопку . Светодиод подсветки кнопки  загорится максимум на 10 минут.
3. Закройте двери.
4. Включите противоугонную сигнализацию.

На дисплее Driver Information Center отобразится сообщение о состоянии системы.

Светодиод индикатора состояния



Светодиод индикации состояния встроен в датчик, расположенный на верхней части приборной панели.

Индикация состояния в течение первых 30 секунд после включения противоугонной сигнализации:

светодиод включен	= проверка, задержка включения.
светодиод мигает быстро	= не закрыта боковая дверь, задняя дверь или капот двигателя или неисправность в системе.

Индикация состояния после включения системы:

светодиод мигает медленно	= система включена.
после разблокирования	= система отключена.
светодиод мигает 3 раза с коротким интервалом	

При неисправностях обратитесь за помощью на станцию техобслуживания.

Отключение

При отпирании автомобиля противоугонная сигнализация отключается.

Сигнализация

При срабатывании сигнализации, посредством sireны с независимым питанием, подается звуковой сигнал. Одновременно начинают мигать огни аварийно-световой сигнализации. Количество и продолжительность сигналов тревоги регламентированы законодательно.

Сигнал можно прервать нажатием любой кнопки на пульте дистанционного управления или включением зажигания.

Отключить противоугонную сигнализацию можно, только нажав кнопку  или включив зажигание.

Иммобилайзер



Эта система является частью замка зажигания; она проверяет, можно ли выполнить запуск двигателя автомобиля с используемым ключом.

Иммобилайзер активизируется автоматически после извлечения ключа из замка зажигания.

Если индикатор  мигает при включенном зажигании, это свидетельствует о наличии неисправности; пуск двигателя невозможен. Выключите зажигание и повторите попытку запуска.

Если индикатор А продолжает мигать, попытайтесь запустить двигатель с помощью запасного ключа и обратитесь на станцию техобслуживания.

Примечание

Система электронной блокировки пуска двигателя не запирает двери. Поэтому после выхода из автомобиля необходимо всегда запирать автомобиль и включать устройство противоугонной сигнализации  23,  34.

Индикатор   102.

Наружные зеркала

Панорамное зеркало

Панорамное внутреннее зеркало уменьшает мертвые зоны. При этом изображения объектов зеркала уменьшаются, что затрудняет возможность оценки расстояния до них.

Электрическая регулировка



Выберите нужное наружное зеркало поворотом переключателя влево (L) или вправо (R). После

этого отрегулируйте положение зеркала, изменяя положение рычага выключателя.

Если переключатель установлен в положение **0**, ни одно из зеркал не выбрано.

Складывание



Для обеспечения безопасности пешеходов, внешние зеркала складываются от удара определенной силы. Для того чтобы вернуть зеркало в рабочее положение, нужно слегка надавить на его корпус.

С помощью электропривода



Поверните выключатель в положение **0** и нажмите на рычаг выключателя сверху вниз. При этом оба наружных зеркала складываются.

При повторном нажатии на выключатель оба зеркала вернуться в исходное положение.

Если сложное при помощи электропривода наружное зеркало было открыто вручную, при нажатии выключателя электропривод откроет только другое зеркало.

Подогрев



Включается при нажатии кнопки .

Обогрев включается только при работающем двигателе и через короткое время отключается.

Функция помощи при парковке

При работе системы облегчения парковки после включения передачи заднего хода наружное зеркало со стороны пассажира будет

автоматически нацелено на заднее колесо автомобиля, кроме ситуации парковки с прицепом.

Включить или отключить эту функцию можно в меню **Настройки** информационного дисплея. Сохранение индивидуальных настроек ⇨ 117.

Внутренние зеркала

Ручное включение режима предотвращения бликов



Для уменьшения бликов поверните рычаг на нижней части корпуса зеркала.

Режим автоматического противоослепления



В темное время суток автоматически снижается ослепление водителя фарами едущих сзади автомобилей.

Окна

Управление стеклоподъемниками вручную

Дверные стекла опускаются и поднимаются с помощью стеклоподъемников.

Электрические стеклоподъемники

⚠ Предупреждение

Будьте внимательны при использовании электрических стеклоподъемников. При их работе возможно травмирование, особенно детей.

Если на задних сиденьях находятся дети, включите систему безопасности детей для электростеклоподъемников.

Внимательно следите за стеклами во время закрывания. Удостоверьтесь в отсутствии предметов, которые могут быть зажаты.

Включить зажигание, чтобы можно было управлять стеклоподъемниками.



Потяните или нажмите клавишу выключателя стеклоподъемника, чтобы поднять или опустить стекло.

Слегка нажать или потянуть до первого фиксированного положения: стеклоподъемник будет подниматься или опускаться, пока переключатель включен.

Если клавишу выключателя стеклоподъемника потянуть или нажать в крайнее положение и затем отпустить, окно откроется или закроется в полностью автоматическом режиме, при этом включится функция защиты от защемления.

Для прекращения движения стекла вытяните или нажмите выключатель еще раз.

Защита от заземления



Если при автоматическом подъеме стекла в верхней половине окна возникнет сопротивление его движению, движение немедленно прекратится и окно вновь откроется.

Отключение функции защиты от заземления

Если ход стекла затруднен, например из-за наледи, потяните и удерживайте клавишу выключателя. Окно закроется, при этом функция защиты от заземления будет отключена. Для того чтобы прекратить перемещение, отпустите и вновь потяните за выключатель.

Система безопасности детей, задние стеклоподъемники





Для включения блокировки стекол задних дверей можно воспользоваться выключателем , при этом загорится светодиод индикатора. При повторном нажатии выключателя  блокировка отключится.

Управление окнами снаружи

Дистанционное управление стеклоподъемниками снаружи автомобиля невозможно.



Для того чтобы открыть окна, нажмите и удерживайте нажатой клавишу .

Для того чтобы закрыть окна, нажмите и удерживайте нажатой клавишу .

Отпустите клавишу, чтобы прекратить движение стеклоподъемника.

Перегрузка

При слишком частом подъеме и опускании стекол, электропитание стеклоподъемников на некоторое время отключается.

Инициализация электрических стеклоподъемников

Если стеклоподъемники не работают в автоматическом режиме (например, после отключения аккумуляторной батареи), на дисплее Driver Information Center отобразится предупреждающее сообщение или код.

Информационные сообщения
↔ 108.

Активируйте электронную систему, выполнив следующие действия:

1. Закройте двери.
2. Включите зажигание.
3. Потянуть переключатель, удерживая его до закрывания окна стеклоподъемником, не отпустить переключатель еще 2 секунды.
4. Повторите процедуру для каждого окна.

Обогрев заднего стекла



Включается при нажатии кнопки .

Обогрев включается только при работающем двигателе и через короткое время отключается.

В зависимости от типа двигателя, обогрев заднего стекла автоматически включается во время очистки дизельного сажевого фильтра.

Солнцезащитные козырьки

Для защиты от яркого света солнцезащитные козырьки могут опускаться и поворачиваться в сторону.

Поворачивающиеся в сторону солнцезащитные козырьки имеют регулировку по длине.

Если в солнцезащитный козырек встроено зеркало, во время движения оно должно быть закрыто крышкой.

Солнцезащитные шторы

Чтобы сократить попадание солнечного света на задние сиденья, потяните шторку вверх за ручку и зафиксируйте ее вверху, вставив в проем рамы двери.

Крыша

Вентиляционный люк

⚠ Предупреждение



Во время работы потолочного люка будьте осторожны. При его работе возможно травмирование, особенно детей.



Будьте особенно внимательны при работе с двигающимися частями. Удостоверьтесь в отсутствии предметов, которые могут быть зажаты.

Потолочный люк, седан/хэтчбэк





Открытие и закрытие

Нажмите клавишу  или  с небольшим усилием: электропривод потолочного люка будет работать (с функцией защиты от заземления), пока вы не отпустите клавишу выключателя.

Нажмите клавишу  или  до упора и затем отпустите: люк откроется или закроется в автоматическом режиме (с функцией защиты от заземления). Для прекращения движения нажмите клавишу выключателя еще раз.

Подъем и закрытие

Нажмите клавишу  или : люк поднимется или закроется в автоматическом режиме (с функцией защиты от заземления).

Если потолочный люк поднят, его можно открыть одним движением, нажав клавишу .

Солнцезащитная шторка

Солнцезащитная шторка имеет ручной привод.

Чтобы закрыть или открыть шторку, ее необходимо сдвинуть в соответствующем направлении. При открытом потолочном люке шторка всегда открыта.

Потолочный люк, кузов-универсал





Открыть

Нажмите на  до первого упора: потолочный люк устанавливается в положение спойлера.

Нажмите на  до второго упора, а затем отпустите: потолочный люк автоматически открывается (с функцией защиты от защемления). Для прекращения движения нажмите клавишу выключателя еще раз.

Закрыть



Слегка нажать кнопку  до первого фиксированного положения: потолочный люк будет закрываться из полностью открытого или наклоненного положения с включенной функцией обеспечения безопасности, пока кнопку удерживают в нажатом положении.

Нажмите на  до второго упора, а затем отпустите: потолочный люк автоматически полностью закрывается (с функцией защиты от защемления). Для прекращения движения нажмите клавишу выключателя еще раз.

Солнцезащитная шторка

Солнцезащитная шторка оснащена электрическим приводом.



Для закрытия и открытия солнцезащитной шторки используются кнопки  и .

Защита от защемления

Если при автоматическом закрывании шторки возникнет сопротивление ее движению, движение немедленно прекратится и шторка вновь откроется.

Общие советы

Режим ожидания

Включить зажигание, чтобы можно было управлять потолочным люком.

Защита от заземления

Если при автоматическом закрывании потолочного люка возникнет сопротивление его движению, движение немедленно прекратится и люк вновь откроется.

Отключение функции защиты от заземления

Если ход стекла затруднен, например из-за наледи, нажмите клавишу выключателя  до упора и удерживайте ее в этом положении. Потолочный люк закроется, при этом функция защиты от заземления будет отключена. Для прекращения движения отпустите клавишу выключателя.

Закрывание потолочного люка снаружи

Потолочный люк можно закрыть снаружи с помощью пульта дистанционного управления.

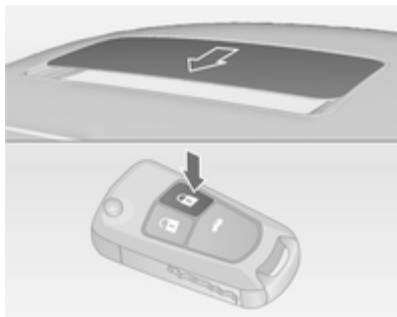



Для того чтобы закрыть люк, нажмите и удерживайте клавишу .

Для того чтобы прекратить перемещение, отпустите кнопку.



Инициализация потолочного люка

Если люк не закрывается (например, после отключения аккумуляторной батареи), следует активировать его электронную систему, выполнив следующие действия:

- Если потолочный люк закрыт, удерживайте клавишу выключателя  нажатой в течение 10 секунд.
- Если потолочный люк открыт, удерживайте переключатель  нажатым до тех пор, пока он полностью не закроется. После этого ненадолго отпустите переключатель, а затем вновь нажмите на 10 секунд.



Возобновление работы функции защиты от заземления

Если потолочный люк после инициализации не закрывается надлежащим образом:

1. Полностью откройте потолочный люк нажатием на переключатель .
2. Отпустить переключатель, а затем слегка нажать переключатель  еще раз до первого фиксированного положения, удерживая его примерно в течение 30 секунд. Затем закрыть

потолочный люк, нажав переключатель  и удерживая его до полного закрывания потолочного люка.

Инициализация и возобновление работы функции защиты от заземления солнцезащитной шторки с электроприводом

Выполните описанные выше действия с использованием переключателей  (закрытие) и  (открытие).

Сиденья, системы защиты

Подголовники	46
Передние сиденья	47
Задние сиденья	53
Ремни безопасности	54
Система подушек безопасности	58
Системы безопасности детей ...	63

Подголовники

Положение

⚠ Предупреждение

Езьте только с правильно отрегулированным подголовником.

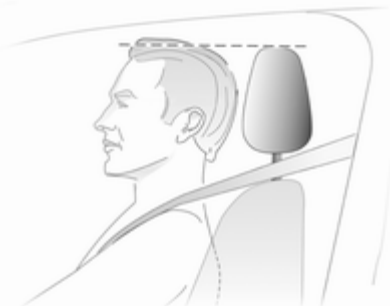

Верхний край подголовника должен находиться вровень с верхним уровнем головы пассажира. Если это невозможно, то для очень высоких людей следует установить самое высокое положение, а для

людей низкого роста - опустить подголовник в самое низкое положение.

Регулировка

Подголовники передних сидений

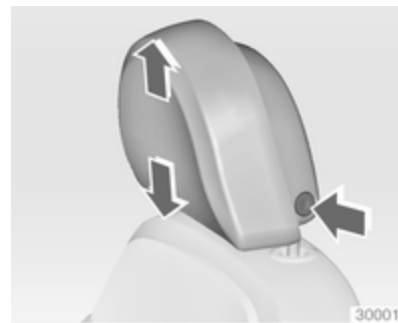

Регулировка высоты

Нажмите кнопку, отрегулируйте высоту подголовника и отпустите кнопку.



Регулировка наклона

Сдвиньте нижний край подголовника вперед или назад.

Активные подголовники передних сидений

В случае удара в автомобиль сзади передняя часть активных подголовников слегка перемещается вперед. Таким образом обеспечивается поддержка головы и снижение опасности повреждения шеи вследствие удара в автомобиль сзади.

Примечание

Разрешенные к применению принадлежности можно прикреплять, только если сиденье не используется.

Подголовники задних сидений



Регулировка высоты

Потяните подголовник вверх или нажмите пружину фиксатора и опустите подголовник вниз.

Передние сиденья

Положение сиденья

⚠ Предупреждение

Езьте только с правильно отрегулированными сиденьями.



- Сидите на сиденье как можно глубже. Отрегулируйте расстояние между сиденьем и педалями таким образом, чтобы при нажатии на педали ноги были слегка согнуты. Сдвиньте переднее пассажирское сиденье назад настолько возможно.
- Сидите, как можно ближе прижав плечи к спинке сиденья. Установите спинку сиденья таким образом, чтобы можно было легко дотянуться до рулевого колеса слегка согнутыми руками. При вращении рулевого колеса плечи должны опираться на спинку

сиденья. Не допускается откидывать спинки сидений слишком далеко назад. Мы рекомендуем, чтобы угол наклона спинки не превышал 25°.

- Регулировка рулевого колеса ⇨ 84.
- Установите такую высоту сиденья, чтобы обеспечить круговой обзор и хорошо видеть приборную панель. Зазор между головой и рамой крыши должен быть не меньше ладони. Бедра должны легко касаться сиденья, не давя на него.
- Регулировка подголовника ⇨ 46.
- Регулировка высоты ремней безопасности ⇨ 55.
- Отрегулируйте опору для бедер таким образом, чтобы расстояние между краем сиденья и подколенной впадиной составляло примерно два пальца.
- Отрегулируйте поясничный упор так, чтобы сохранить естественную форму позвоночника.

Регулировка сидений

⚠ Опасность

Чтобы избежать травмирования во время срабатывания подушки безопасности, не придвигайтесь к рулевому колесу ближе чем на 25 см.

⚠ Предупреждение

Никогда не регулируйте сидение при движении автомобиля, поскольку оно может сместиться произвольно.

Установка сиденья в требуемое положение



Потяните ручку, сдвиньте сиденье, отпустите ручку.

Спинки сидений



Потяните рычаг, отрегулируйте наклон и отпустите рычаг. Спинка сиденья должна зафиксироваться в новом положении с характерным щелчком.

Высота сиденья

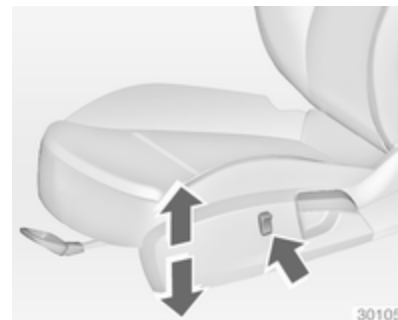

Нажмите на клавишу выключателя
вверх = поднять сиденье
вниз = опустить сиденье

Наклон сиденья

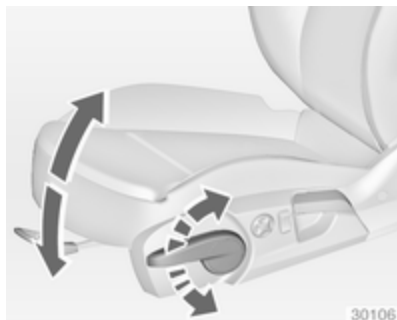

Для изменения высоты сиденья выполните рычагом качающие движения

вверх = поднять передний край подушки

вниз = опустить передний край подушки

Поясничный упор



Отрегулируйте поясничную опору четырехпозиционным переключателем, чтобы настроить регулировку в соответствии с личным предпочтением.

Изменение высоты упора: сдвиньте рукоятку регулятора вверх или вниз. Изменение глубины упора: сдвиньте рукоятку регулятора вперед или назад.

Регулируемая опора для бедер

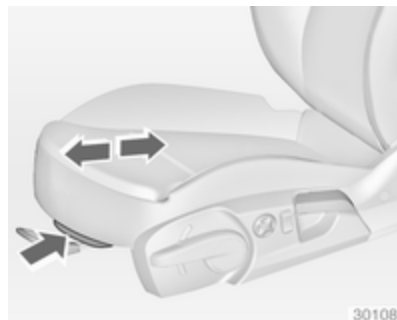

Потяните рычаг и переместите опору для бедер.

Электрический привод регулировки сидений

⚠ Предупреждение

При задействовании электропривода регулировки сидений следует проявлять осторожность. Использование данной функции, особенно детьми, может привести к травмированию. Возможно защемление.

Внимательно следите за перемещением сиденья во время регулировки. Пассажиров также следует проинформировать об этом.

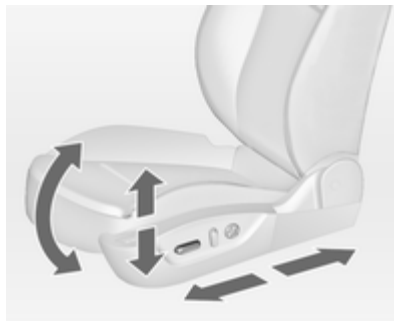

Установка сиденья в требуемое положение

Переместите переднюю часть переключателя вперед/назад.

Высота сиденья

Сдвиньте клавишу выключателя вверх/вниз.

Наклон сиденья

Сдвиньте передний край клавиши выключателя вверх/вниз.

Спинки сидений



Поверните клавишу выключателя вперед/назад.

Сохранение настроек сиденья и наружных зеркал с электроприводом

В памяти могут храниться настройки двух различных положений сиденья и зеркал.

Сохраненные установки ↻ 23, сохранение индивидуальных настроек ↻ 117.



Сохранение настроек

- Сначала отрегулируйте положение сиденья водителя, а затем наружных зеркал.
- Удерживая нажатой кнопку **MEM**, нажмите нужную кнопку позиционирования (**1** или **2**). После того как настройки будут сохранены, подается акустический сигнал.

Восстановление сохраненных настроек

- Удерживайте нажатой кнопку **1** или **2** до тех пор, пока сиденье и зеркала не установятся в нужное положение.

Функция облегчения выхода

Для более удобного выхода из автомобиля сиденье водителя, оснащенное электроприводом, отодвигается в крайнее заднее положение, как только автомобиль остановится, ключ зажигания будет извлечен из замка и дверь водителя откроется.

Включить или отключить эту функцию можно в меню **Настройки** информационного дисплея. Сохранение индивидуальных настроек ⇨ 117.

Перегрузка

В случае перегрузки электропривода регулировки сиденья его питание автоматически отключится на некоторое время.

Примечание

После аварии со срабатыванием надувных подушек безопасности кнопки положений будут отключены.

Подлокотник

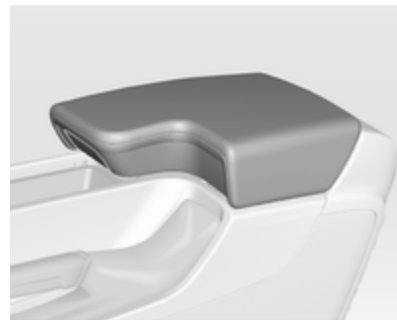

Нажмите кнопку и сложите подлокотник вверх. Под подлокотником расположено отделение для хранения мелких вещей.

Описание дополнительных устройств приведено в разделе описания информационно-развлекательной системы.

Подогрев

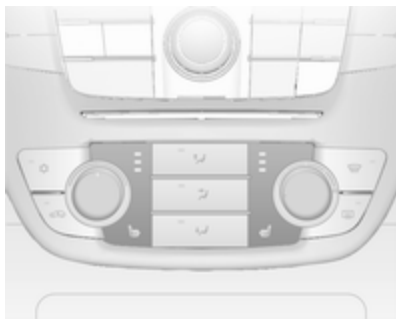

Для установки нужного подогрева сиденья нажмите один или несколько раз на кнопку  соответствующего сиденья при включенном зажигании. Состояние настройки можно определить по контрольному индикатору, встроенному в кнопку, а также по сообщениям на информационном дисплее.

Людей с чувствительной кожей долгое время пользоваться максимальным подогревом не рекомендуется.

Подогрев сидений осуществляется только при работающем двигателе.

Вентиляция



Для установки нужного уровня вентиляции сиденья нажмите один или несколько раз на кнопку  сиденья водителя при включенном зажигании.

Выборный уровень указывается на индикаторе дисплея.

Вентиляция сиденья водителя осуществляется только при работающем двигателе.

Задние сиденья

Подлокотник



Откройте подлокотник вниз. В подлокотнике размещены подстаканники и дополнительное отделение для мелких вещей.

Ремни безопасности



Ремни безопасности сиденья блокируются при резком разгоне или замедлении автомобиля, удерживая пассажиров в сидячем положении. Тем самым существенно снижается опасность получения травмы.

⚠ Предупреждение

Перед каждой поездкой необходимо пристегнуть ремень безопасности.

Не пристегнутые ремнями лица при авариях представляют собой угрозу всем другим пассажирам и самим себе.

Ремень безопасности сиденья предназначен для пользования только одним пассажиром. Ремни безопасности не предназначены для людей ростом менее 150 см. Система детских кресел безопасности ⇨ 63.

Необходимо периодически проверять все детали ремней безопасности на отсутствие повреждений и работоспособность.

Компоненты с сильными повреждениями следует заменить. После аварии ремни безопасности и сработавшие преднатяжители ремней следует заменить в мастерской.

Примечание

Убедитесь, что ремни не повреждены обувью или острыми предметами и не пережаты. Исключите попадание грязи во втягивающий механизм ремня.

Напоминание о ремне безопасности ⇨ 96.

Ограничители натяжения ремней

На передних сиденьях усилие, действующее на туловище, снижается постепенным освобождением ремня безопасности во время столкновения.

Преднатяжители ремней безопасности

При фронтальном столкновении или наезде сзади определенной жесткости ремни безопасности автоматически натягиваются.

⚠ Предупреждение

Неверное обращение с преднатяжителями ремней безопасности (например, снятие или установка ремней безопасности) может привести к срабатыванию преднатяжителей.

На срабатывание преднатяжителей ремней безопасности указывает горящий контрольный индикатор   96.

Сработавшие преднатяжители ремней безопасности следует заменить в мастерской. Преднатяжители ремней безопасности срабатывают только один раз.

Примечание

Запрещается прикреплять или устанавливать принадлежности или другие объекты, которые могут мешать работе преднатяжителей ремней безопасности. Запрещается вносить какие-либо изменения в компоненты преднатяжителей ремней безопасности, так как это сделает недействительным разрешение на эксплуатацию автомобиля данного типа.

Трехточечный ремень безопасности

Пристегивание ремня безопасности



Вытянуть ремень безопасности из подматывающего механизма, не перекручивая направить его поперек туловища и вставить язычок защелки ремня безопасности в пряжку. Во время движения автомобиля следует регулярно подтягивать поясную часть ремня, вытягивая ремень за плечевую часть.

Индикатор напоминания о непристегнутых ремнях безопасности сидения ⇨ 96

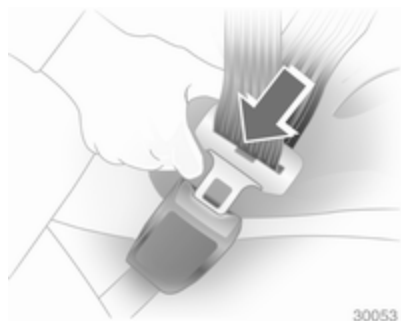

Свободная или громоздкая одежда мешают плотному прилеганию ремня. Не оставляйте между ремнем и телом посторонних предметов, таких как сумки и мобильные телефоны.

⚠ Предупреждение

Ремень не должен проходить поверх имеющих в карманах одежды твердых или бьющихся предметов.

Insignia OPC

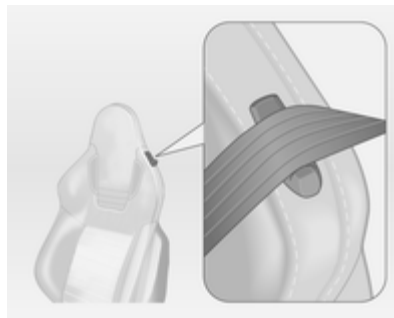

При пристегивании ремня безопасности сиденья направить ремень через крепежную скобу на спинке сиденья.

Регулировка высоты



1. Слегка вытяните ремень.
2. Нажмите на кнопку.
3. Отрегулируйте высоту и зафиксируйте положение.



При правильно отрегулированной высоте ремень должен проходить через плечо. Он не должен касаться горла или предплечья. Запрещается регулировать высоту ремня во время движения.

Демонтаж



30054

Для того чтобы снять ремень, нажмите красную кнопку на его замке.

Insignia OPC

При отстегивании ремня безопасности сиденья направить ремень через крепежную скобу на спинке сиденья.

Ремни безопасности задних сидений

Ремень безопасности среднего сиденья вытягивается с натяжителя только в том случае, если спинка сиденья установлена в заднее положение.

Пользование ремнем безопасности во время беременности



⚠ Предупреждение

Во избежание давления на нижнюю часть живота поясной ремень должен проходить через область таза как можно ниже.

Система подушек безопасности

В зависимости от оснащения автомобиля оборудованием в состав системы надувных подушек безопасности могут входить несколько отдельных систем.

Сработавшие подушки безопасности наполняются за несколько миллисекунд. Кроме того, она так быстро сбрасывает давление, что в момент столкновения срабатывания подушек зачастую не замечают.

⚠ Предупреждение

При непрофессиональном вмешательстве подушка безопасности может взрывоподобно сработать.

Примечание

Системы надувных подушек безопасности и электронные схемы управления преднатяжителями ремней безопасности находятся в зоне центральной консоли. Не следует подносить к ним намагниченные предметы.

Не приклеивайте посторонние предметы к панелям, прикрывающим подушки безопасности, и не закрывайте их другими материалами.

Каждая подушка безопасности срабатывает однократно. Замените сработавшие подушки безопасности на станции техобслуживания. Помимо этого, возможно, придется заменить рулевое колесо, приборную панель, элементы обшивки, уплотнители дверей, ручки и сиденья.

Не допускается внесение изменений в систему подушек безопасности, в этом случае автомобиль теряет разрешение на эксплуатацию.

При срабатывании надувных подушек безопасности выходящий из них горячий газ может привести к ожогам.

Индикатор ✖ системы подушек безопасности ⇨ 96.

Система передних подушек безопасности

Система передних подушек безопасности состоит из двух подушек: одной в рулевом колесе и одной - в приборной панели со стороны переднего пассажира. Наличие подушек безопасности можно определить по надписи **AIRBAG**.



30036

Кроме того, сбоку на панели приборов имеется предупреждающая табличка, которая видна при открывании двери переднего пассажира.

Система передних подушек безопасности срабатывает в случае удара спереди при достаточно серьезной аварии. Необходимо включить зажигание.

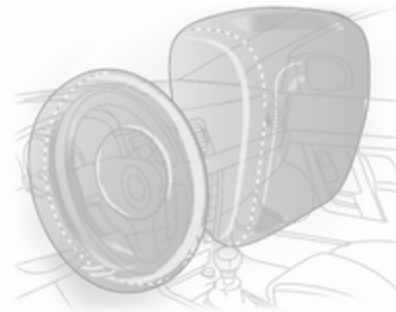

Надутые воздушные подушки безопасности амортизируют удар, тем самым они снижают опасность значительного травмирования верхней части туловища и головы переднего пассажира и водителя.

⚠ Предупреждение

Оптимальная защита обеспечивается только в том случае, если сидение установлено в правильном положении ⇨ 47.

В области раскрытия подушки безопасности не должно быть каких-либо препятствий.

Правильно установите и надежно закрепите ремень безопасности. Только в этом случае можно рассчитывать на защиту подушкой безопасности.

Система боковых подушек безопасности



Система боковых подушек безопасности состоит из подушек, установленных в спинках передних сидений и крайних сидений заднего ряда. Эти подушки можно определить по надписи **AIRBAG**.

Система боковых подушек безопасности срабатывает в случае бокового удара при достаточно серьезной аварии. Необходимо включить зажигание.

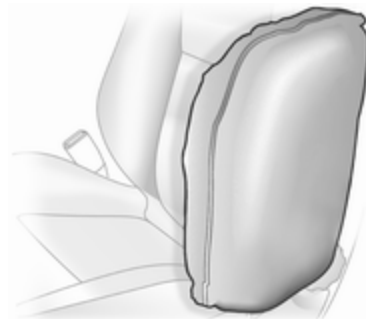

Надутые воздушные подушки безопасности амортизируют удар, тем самым они снижают опасность травмирования верхней части туловища и таза в случае серьезного бокового удара.

⚠ Предупреждение

В области раскрытия подушки безопасности не должно быть каких-либо препятствий.

Примечание

Используйте только разрешенные для автомобиля чехлы сидений. Не закрывайте подушки безопасности.

Система шторок безопасности для защиты головы

Система шторок безопасности включает подушки безопасности, установленные в раме крыши с каждой стороны. Эти подушки можно определить по надписи **AIRBAG** на стойках крыши.

Система подушек безопасности головы срабатывает в случае бокового удара при достаточно серьезной аварии. Необходимо включить зажигание.

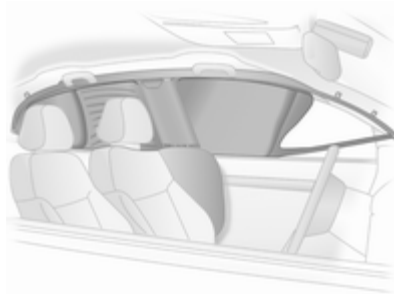

Надутые воздушные подушки безопасности амортизируют удар, тем самым они снижают опасность травмирования головы в случае серьезного бокового удара.

⚠ Предупреждение

В области раскрытия подушки безопасности не должно быть каких-либо препятствий.

На крюки ручек, расположенных над дверьми, можно вешать только легкие предметы одежды (без вешалок). В этой одежде не должно быть посторонних предметов.



Отключение подушки безопасности

При установке детского кресла на переднем пассажирском сиденье необходимо отключить фронтальную и боковую подушки безопасности переднего пассажира. Система подушек безопасности головы, преднатяжители ремней безопасности и все системы воздушных подушек безопасности водителя останутся активными.



Систему воздушных подушек безопасности переднего пассажира можно отключить ключом, вставив его в выключатель с замком, который расположен с правой стороны приборной панели.

Установите выключатель в необходимое положение с помощью ключа зажигания:

 = подушки безопасности переднего пассажира отключены, в момент столкновения они не сработают. Контрольный индикатор  горит постоянно. Детская система безопасности может быть установлена в соответствии с инструкциями, указанными в разделе Места, где можно устанавливать детские сиденья ⇨ 65. Взрослому пассажиру не разрешается занимать сиденье переднего пассажира.

 = подушки безопасности переднего пассажира включены. Не следует устанавливать детские кресла безопасности.

⚠ Опасность

Существует смертельная опасность для ребенка в детском кресле безопасности на сиденье при срабатывании надувной подушки безопасности переднего пассажира.

Существует смертельная опасность для взрослого пассажира на сиденье, если надувная подушка безопасности переднего пассажира отключена.



Если контрольный индикатор  не горит, подушки безопасности переднего пассажира сработают при столкновении.

Если одновременно загораются оба контрольных индикатора, это означает выход системы из строя. Состояние системы не распознается, поэтому никому не разрешается занимать сиденье переднего пассажира. Следует незамедлительно обратиться в мастерскую.

Если ни один из двух контрольных индикаторов не загорается, следует незамедлительно обратиться в мастерскую.

Изменять положение выключателя необходимо только на стоящем автомобиле при выключенном зажигании.

Это состояние сохраняется до следующего изменения.

Контрольный индикатор отключения подушек безопасности  97.

Системы безопасности детей

Мы рекомендуем использовать систему детских кресел безопасности Opel, которая разработана специально для этого автомобиля.

При использовании системы безопасности детей соблюдайте приведенные ниже инструкции по установке и использованию, а также рекомендации производителя системы.

Всегда соблюдайте местные или национальные законы и правила. В отдельных странах установка детских сидений на некоторых местах запрещена.

Опасность

При использовании детского кресла безопасности на сиденье переднего пассажира системы надувных подушек безопасности для сиденья переднего пассажира должны быть выключены; если этого не сделать, то при срабатывании надувные подушки безопасности создают смертельную опасность для ребенка.

В особенности это справедливо, если на сиденье переднего пассажира используют обращенное назад детское кресло безопасности.

Правильный выбор системы

Дети должны в течение максимального времени сидеть в автомобиле лицом против направления движения. Это обеспечивает уменьшенное усилие на слабый позвоночник ребенка в случае аварии.

Детям младше 12 лет и ростом ниже 150 см разрешается находиться в автомобиле только в предназначенных для детей креслах безопасности. Можно применять детские кресла безопасности, которые соответствуют нормам ECE 44-03 или ECE 44-04. Поскольку для ребенка ростом ниже 150 см редко можно обеспечить надлежащее положение ремня безопасности, мы настоятельно рекомендуем использовать соответствующие детские кресла безопасности, даже если по возрасту и по закону ребенок уже может находиться на сиденье автомобиля, не пользуясь таким креслом.

Убедитесь, что устанавливаемая система безопасности детей совместима с используемой в автомобиле системой креплений.

Убедитесь в правильности выбора места установки системы безопасности детей.

Посадка и высадка детей из автомобиля разрешается только со стороны тротуара.

Если система безопасности детей не используется, закрепите кресло с помощью ремня безопасности или снимите его с автомобиля.

Примечание

Системы безопасности детей запрещается обклеивать и покрывать любыми другими материалами.

После аварии сработавшую систему безопасности детей необходимо заменить.

Места, где можно устанавливать детские сиденья

Допустимые варианты крепления детских сидений

Классификация по массе тела и возрасту	На переднем пассажирском сиденье		На крайних сиденьях заднего ряда	На среднем сиденье заднего ряда
	подушка безопасности включена	подушка безопасности отключена		
Группа 0: до 10 кг или примерно до 10 месяцев	X	U ¹	U ²	U ²
Группа 0+: до 13 кг или примерно до 2 лет	X	U ¹	U ²	U ²
Группа I: от 9 до 18 кг или примерно от 8 месяцев до 4 лет	X	U ¹	U ²	U ²
Группа II: от 15 до 25 кг или примерно от 3 до 7 лет	X	X	U	U
Группа III: от 22 до 36 кг или примерно от 6 до 12 лет	X	X	U	U

¹ = Только при отключенной подушке безопасности переднего пассажира. Если система безопасности детей крепится ремнем безопасности с трехточечным креплением, то с помощью регулятора высоты установите наибольшую высоту сиденья и убедитесь, что плечевая ветвь ремня безопасности проходит от верхнего крепления ремня вперед.

² = Сиденья с системами крепления ISOFIX и Top-Tether.

U = Универсально для использования с трехточечным ремнем безопасности.

X = Для этой весовой категории использование систем безопасности детей не разрешается.

Допустимые варианты крепления детских сидений ISOFIX

Весовая категория	Размер	Крепление	На переднем пассажирском сиденье	На крайних сиденьях заднего ряда	На среднем сиденье заднего ряда
Группа 0: до 10 кг	E	ISO/R1	X	IL	IL
Группа 0+: до 13 кг	E	ISO/R1	X	IL	IL
	D	ISO/R2	X	IL	IL
	C	ISO/R3	X	IL	IL
Группа I: от 9 до 18 кг	D	ISO/R2	X	IL	IL
	C	ISO/R3	X	IL	IL
	B	ISO/F2	X	IL, IUF	IL, IUF
	B1	ISO/F2X	X	IL, IUF	IL, IUF
	A	ISO/F3	X	IL, IUF	IL, IUF

IL = Допускается при использовании системы крепления ISOFIX, разработанной специально для данного автомобиля, ограниченной применяемости или полууниверсального типа. Система крепления ISOFIX должна быть одобрена для данной модели автомобиля.

IUF = Можно применять детские кресла безопасности с креплением ISOFIX, устанавливаемые в направлении движения автомобиля, универсальной категории, предназначенные для применения для данного весового класса.

X = Для этой весовой категории использование систем ISOFIX не допускается.

Группа размера системы ISOFIX и тип детского кресла

- A - ISO/F3 = Устанавливаемое лицом по ходу автомобиля кресло для детей в верхнем сегменте весовой категории от 9 до 18 кг.
- B - ISO/F2 = Устанавливаемое лицом по ходу автомобиля кресло для детей в нижнем сегменте весовой категории от 9 до 18 кг.
- B1 - ISO/F2X = Устанавливаемое лицом по ходу автомобиля кресло для детей в нижнем сегменте весовой категории от 9 до 18 кг.
- C - ISO/R3 = Устанавливаемое лицом против хода автомобиля кресло для детей в верхнем сегменте весовой категории до 13 кг.
- D - ISO/R2 = Устанавливаемое лицом против хода автомобиля кресло для детей в нижнем сегменте весовой категории до 13 кг.
- E - ISO/R1 = Устанавливаемое лицом против хода автомобиля кресло для маленьких детей в весовой категории до 13 кг.

Системы крепления ISOFIX детских кресел безопасности



Прикрепить разрешенную для применения в автомобиле систему крепления ISOFIX детских кресел безопасности к монтажным кронштейнам ISOFIX. Позиции крепления ISOFIX детских кресел безопасности, применяемые для конкретного автомобиля, отмечены в таблице сокращением IL.

На задних сиденьях можно установить одновременно не более двух креплений ISOFIX детских кресел

безопасности, при этом они не должны располагаться рядом одно с другим.

Места расположения крепежных скоб системы ISOFIX отмечены на спинке сиденья.

Верхние проушины крепления ремней детских кресел безопасности

Верхние проушины крепления ремней детских кресел безопасности промаркированы символом детского кресла .



Открыть откидную крышку требуемой проушины крепления с маркировкой символом детского кресла.



Помимо системы крепления Isifix прикрепить верхний ремень детского кресла безопасности к проушинам крепления. Лента должна проходить между двумя направляющими стойками подголовника.

Позиции крепления ISOFIX детских кресел безопасности универсальной категории применения, отмечены в таблице сокращением IUF.

Места для хранения

Вещевые ящики	69
Багажное отделение	71
Багажник, устанавливаемый на крыше	81
Сведения о разрешенных нагрузках	82

Вещевые ящики

Перчаточный ящик



В вещевом ящике имеется держатель авторучки и держатель для мелочи.

Во время движения перчаточный ящик должен быть закрыт.

Держатели стаканов



Держатели стаканов расположены на центральной консоли.



Дополнительные подстаканники располагаются в заднем подлокотнике. Опустить вниз подлокотник.

Передний ящик для хранения вещей

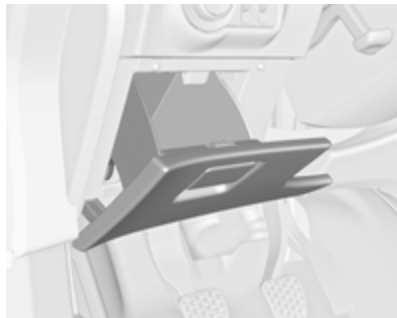

Отсек для хранения вещей находится рядом рулевым колесом.

Бокс для хранения солнцезащитных очков

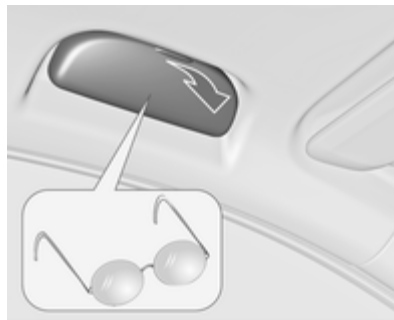

Сложите и откройте.
Не используйте для хранения тяжелых предметов.

Вещевое отделение в подлокотнике

Вещевое отделение в переднем подлокотнике

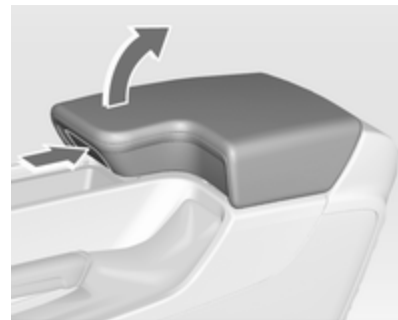

Нажмите кнопку, чтобы откинуть подлокотник вверх.

Вещевое отделение в заднем подлокотнике



Откройте подлокотник вниз и откройте крышку.

Закройте крышку, прежде чем снова сложить подлокотник.

Багажное отделение

Складывание спинок сидений заднего ряда

Спинка заднего сиденья состоит из двух секций. Каждая из этих секций может быть сложена независимо от другой.

При необходимости снять полку багажника с автомобиля.

Нажать и удерживать защелку, затем нажать вниз на подголовники.

Убрать вверх задний подлокотник.



Поместить ремни безопасности наружных сидений в направляющие для ремней.

Потянуть за рычаг освобождения с одной или с двух сторон и сложить вниз спинки сидений на подушку сиденья.

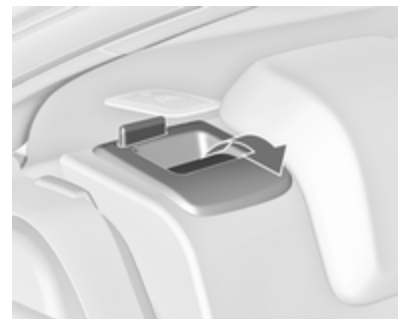

Чтобы поднять спинки сидений, их следует разложить вверх и установить в вертикальное положение до фиксации со щелчком.

Проверить, что ремни безопасности наружных сидений помещены в соответствующие направляющие для ремней.



Спинки сидений зафиксированы правильно, если оба красных маркера сбоку рядом с рычагом освобождения не видны.

⚠ Предупреждение

Начинать движение на автомобиле можно только после того, как спинки сиденья будут надежно зафиксированы в штатном положении. В противном случае существует опасность личной травмы, повреждения груза или автомобиля в случае резкого торможения или столкновения.

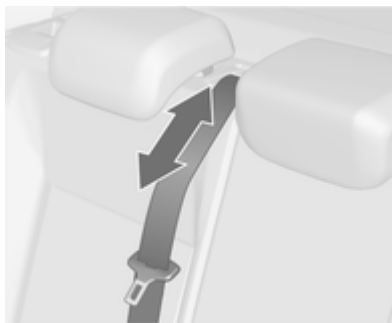

Ремень безопасности среднего сиденья может заблокироваться при слишком быстром подъеме спинки

сиденья вверх. Чтобы разблокировать подматывающий механизм, втяните или вытяните ремень примерно на 20 миллиметров, а затем отпустите его.

Открытие прохода в спинке центрального заднего сиденья

Откиньте подлокотник заднего сиденья вниз.

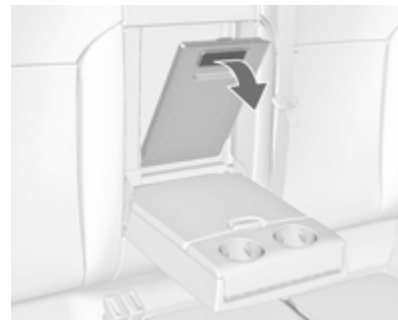

Возьмитесь за углубление и откройте крышку.

Это положение может использоваться для перевозки узких длинномерных грузов.

Убедитесь в том, что при установке крышки в исходное положение она зафиксировалась.



Закрытую крышку можно закрепить сбоку багажного отделения. Повернуть ручку на 90°:

- | | |
|------------------------|---|
| ручка
горизонтально | = крышку можно
закрепить
сбоку пасса-
жирского са-
лона |
| ручка
вертикально | = крышка не за-
креплена |

Место для хранения в багажном отделении

В зависимости от оборудования под полкой багажника располагаются ящики для хранения вещей.

Крышка багажного отделения

Не кладите на крышку посторонние предметы.

5-дверный салон

Демонтаж



Открепите соединительные тросики от двери багажного отделения.

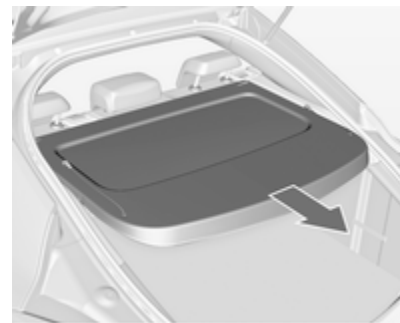

Извлеките крышку из боковых направляющих.

Установка

Вставьте крышку в боковые направляющие и сложите ее вниз. Прикрепите крепежные ленты к задней торцевой откидной двери.

Кузов-универсал

Закрывание

Потяните крышку за ручку назад до тех пор, пока она не будет зафиксирована в боковых держателях.

Открывание

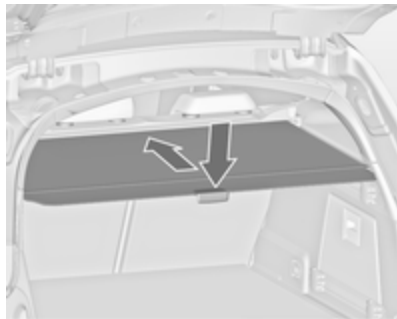

Опустить вниз ручку на торце полки. Она сворачивается автоматически.

Демонтаж

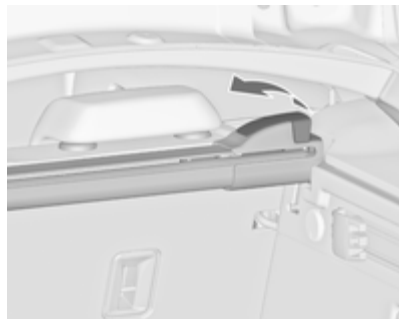

Откройте крышку багажного отделения.

Потянуть рычаг освобождения с правой стороны вверх и зафиксировать его. Вначале поднять полку с правой стороны и освободить ее из фиксаторов.

Снятую крышку можно поместить под полом багажного отделения \varnothing 77.

Установка

Вставить левую сторону полки багажника в паз, потянуть рычаг освобождения вверх и зафиксировать его, вставить правую сторону полки багажника и закрепить ее.

Шторка на задней двери

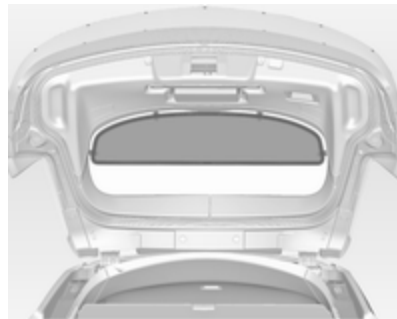

Чтобы полностью закрыть багажник, следует установить шторку на четыре крепежные точки с внутренней стороны задней торцевой откидной двери.

Крепежные проушины

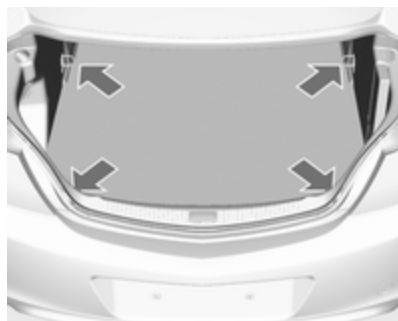

Крепежные проушины предназначены для предотвращения смещения предметов, например, с помощью крепежных ремней или багажной сетки.

Система управления грузом

FlexOrganizer - это система универсального применения для разделения багажника.

Система состоит из

- переходников,
- багажных сеток,

- крюков,
- вспомогательного блока,
- набора ремней.

Компоненты устанавливаются в двух имеющихся на обеих боковых панелях направляющих с помощью переходников и крюков.

Установка переходников на направляющих

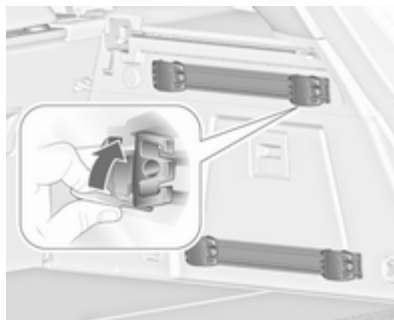

Откинуть планку ручки, вставить переходник в верхнюю и нижнюю канавки направляющей и передвинуть переходник в требуемое положение. Повернуть планку ручки

вверх, чтобы заблокировать переходник. Для снятия повернуть планку ручки вниз и выдвинуть переходник из направляющей наружу.

Регулируемая сетка-перегородка

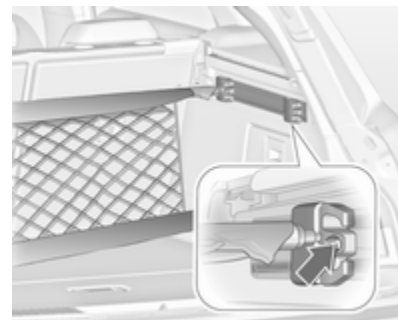

Вставить переходники в требуемые положения в направляющих. Прикрепить вместе половинки стержней сетки.

Чтобы установить, слегка сжать стержни вместе и вставить их в соответствующие отверстия переходников.

Чтобы снять, сжать стержни сетки вместе и извлечь их из переходников.

Сетка-карман

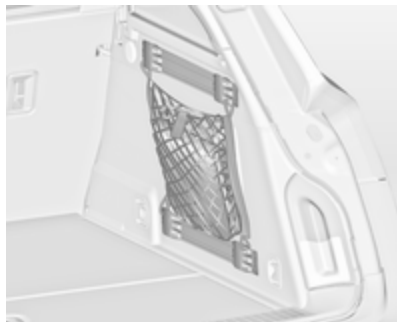

Вставить переходники в требуемые положения в направляющих. Сетчатую авоську можно подвесить на переходники.

Установка крючков на направляющих



Вначале вставить крюк в требуемое положение в верхнюю канавку направляющей, а затем прижать его в нижнюю канавку. Чтобы снять, вначале вытянуть крюк из верхней канавки.

Вспомогательный блок

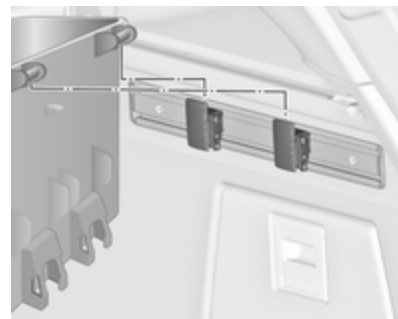

Установите два крючка на верхней направляющей. Вставить верхние кронштейны ящика сверху в крючки.

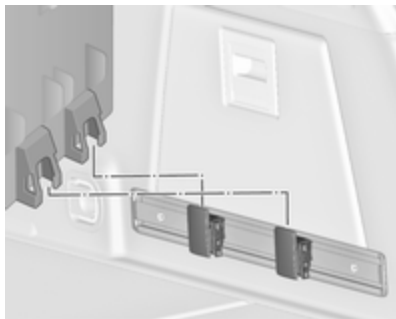

Можно также установить два крючка в нижнюю направляющую. Вставьте нижние кронштейны блока сверху в нижние крючки.

Набор ремней

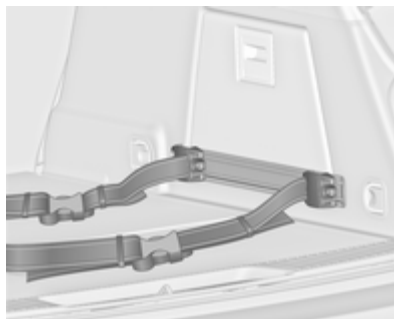

Вставьте переходники набора ремней в направляющую. Убедитесь, что ремень не перекручен.

На наборе ремней имеется два замка, которые нужно открыть. Ремень можно натянуть.

Багажная сетка

За передними или задними сиденьями можно установить багажные сетки двух видов.

Перевозка людей за защитной перегородкой запрещена.

Багажная сетка за передними сиденьями

Нажать и опустить подголовники задних сидений, сложить вниз спинки задних сидений ↻ 71.

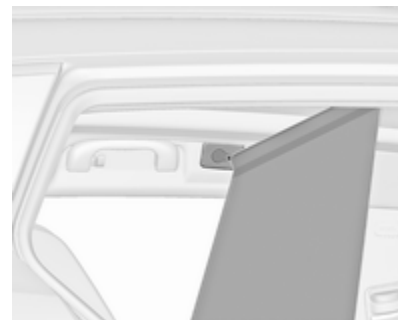

Передние установочные отверстия в раме крыши: вставьте стержень с одной стороны, согните стержень и вставьте в отверстие с другой стороны.

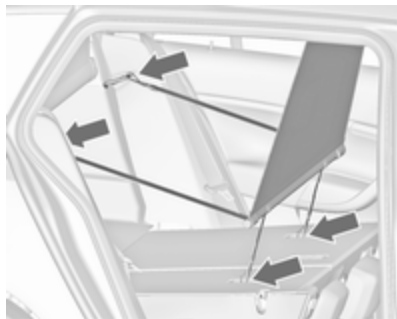

Установите крючки узких ремешков в установочные петли Top-Tether, расположенные на задней стороне сложенных спинок задних сидений.

Установите крючки широких ремешков на стопорах, расположенных на спинках задних сидений.

Картридж с багажной сеткой находится за задними сиденьями

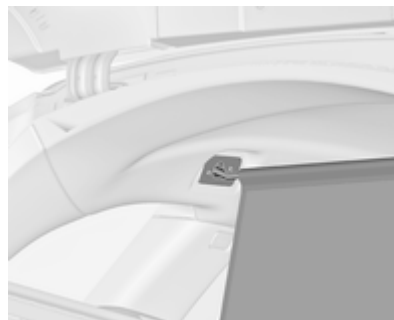

Вытяните сетку из кассеты и зафиксируйте стержень сетки с одной стороны в заднем монтажном отверстии в раме крыши. Сожмите стержень и зафиксируйте его с другой стороны.

Снятие картриджа

Смотайте багажную сетку.

Снимите крышку багажного отделения ⇨ 73.

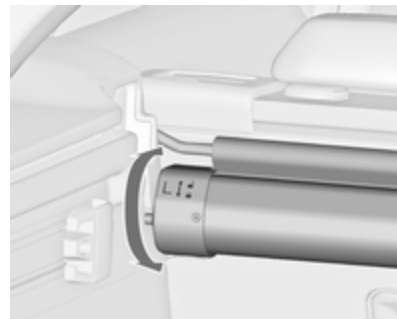

Чтобы освободить кассету, немного поверните ее назад и снимите вверх с фиксаторов.

Установка картриджа

Снимите крышку багажного отделения.

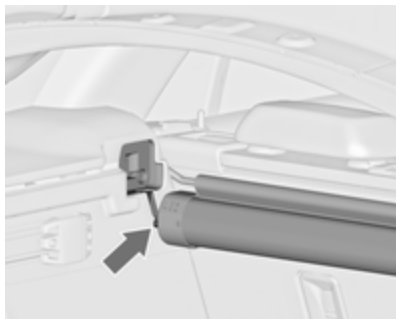

Вставьте картридж в держатели с левой и правой сторон. Обратите внимание на обозначения **L** (левая сторона) и **R** (правая сторона), нанесенные на кассету в целях облегчения ее установки.

Слегка поверните картридж перед, чтобы зафиксировать его.

Хранение защитных сеток и полки багажника

Кассету с задней защитной сеткой можно сложить вместе с полкой багажника и свернутой в рулон защитной сеткой под пол багажника.

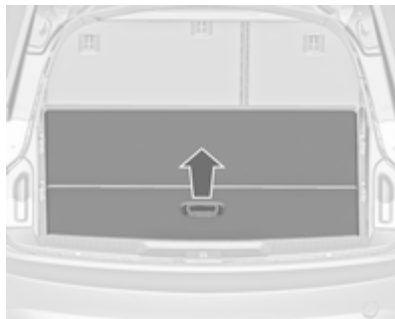

Откройте пол багажного отделения, потянув за ручку. Сложите пол и поместите его за задними сиденьями.

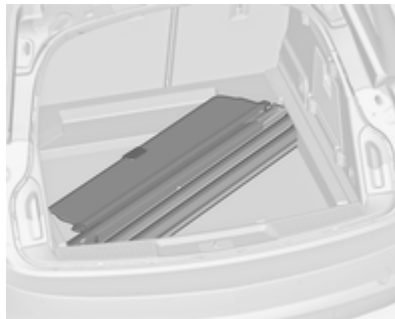

Установить полку багажника в пазы верхней стороной вниз, при этом рычаг освобождения должен находиться спереди у правого края.

Знак аварийной остановки

Седан/хэтчбек

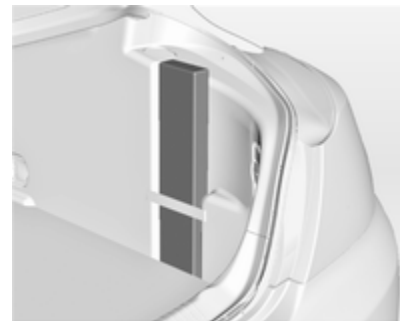

Храните знак аварийной остановки в кармане за ремнем на правой стенке багажного отделения.

Кузов-универсал



Храните знак аварийной остановки в кармане за ремнями на внутренней стороне задней двери.

Дорожная аптечка

Седан/хэтчбэк

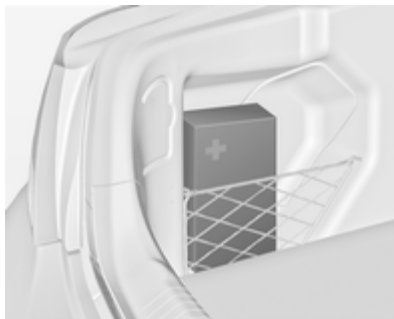

Поместить аптечку первой помощи в гнездо за сеткой с левой стороны багажника.

Кузов-универсал



Храните аптечку в пространстве за ремнем на внутренней стороне заднего фонаря.

Багажник, устанавливаемый на крыше

Багажник на крыше

Из соображений безопасности и во избежание повреждения крыши рекомендуется использовать только разрешенные для автомобиля конструкции багажников.

Если багажник не используется, снимите его с крыши в соответствии с инструкцией по установке.

Установка багажника на крыше Седан/хэтчбэк

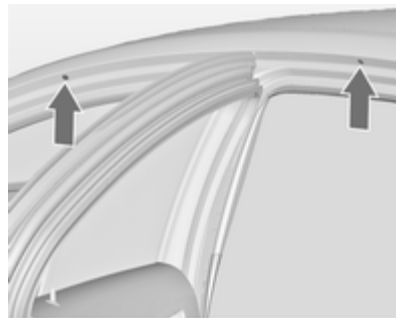

Откройте все двери

Точки крепления расположены на продольных брусках крыши кузова в проеме каждой двери.

Снимите заглушки с крепежных отверстий и закрепите багажник с помощью прилагаемых винтов.

Кузов-универсал с багажником на крыше

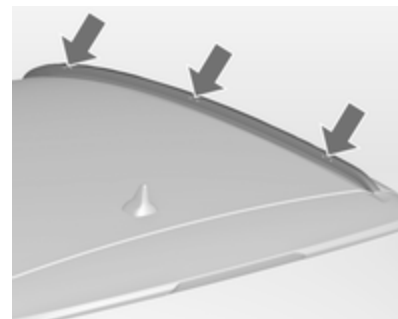

Для крепления багажника на крыше вставьте монтажные болты в указанные на рисунке отверстия.

Сведения о разрешенных нагрузках



- Тяжелые предметы в багажном отделении должны быть размещены как можно ближе к спинкам сидений. Проверить, что спинки сидений надежно закреплены, то есть красные маркеры сбоку рядом с рычагом освобождения не видны. Если объекты можно укладывать в штабель, самые тяжелые следует располагать снизу.

- Закрепите вещи в крепежных проушинах $\varnothing 75$ с помощью ремней.
- Незакрепленные объекты в багажнике следует прикрепить во избежание их сдвига.
- При перевозке груза в багажном отделении спинки заднего ряда сидений не должны быть наклонены вперед.
- Багаж не должен выступать за верхнюю кромку спинок сидений.
- Не размещайте никаких предметов на крышке багажного отделения или на приборной панели, не закрывайте датчик на приборной панели.
- Груз не должен мешать управлению педалями, стояночным тормозом и рычагом переключения передач, а также ограничивать свободу движений водителя. Не оставляйте в салоне автомобиля незакрепленные предметы.
- Движение с открытым багажным отделением запрещено.

⚠ Предупреждение

Всегда следует проверять, что груз надежно уложен в автомобиле. В противном случае объекты могут быть выброшены внутрь салона автомобиля и причинят травму или смерть пассажирам, повредят груз или автомобиль.

- Нагрузка определяется как разность между допустимой общей массой (см. идентификационную табличку $\varnothing 230$) и массой снаряженного автомобиля согласно стандарту ЕС.

Чтобы рассчитать полезную нагрузку, проверьте данные вашего автомобиля по таблице веса в начале этого руководства.

Снаряженная масса по нормативам ЕС включает в себя массу водителя (68 кг), багажа (7 кг)

и всех жидкостей (заполнение топливного бака на 90%).

Дополнительное оборудование и принадлежности увеличивают снаряженную массу автомобиля.

- При движении с багажником на крыше снижается боковая ветровая устойчивость автомобиля, управляемость автомобиля ухудшается из-за более высокого центра тяжести. Распределите груз равномерно и закрепите его должным образом крепежными стропами. Отрегулируйте давление в шинах и соблюдайте скорость в соответствии с загрузкой автомобиля. Чаще проверяйте и подтягивайте крепления груза.

Допустимая масса груза, перевозимого на крыше, составляет 100 кг. Нагрузка на крышу складывается из массы багажника на крыше и массы груза.

Приборы и средства управления

Органы управления	84
Сигнализаторы, измерительные приборы и индикаторы	91
Информационные дисплеи	103
Информационные сообщения	108
Бортовой компьютер	115
Сохранение индивидуальных настроек	117

Органы управления

Регулировка положения рулевого колеса

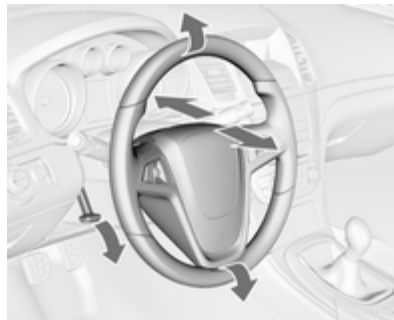

Разблокируйте рычаг, отрегулируйте рулевое колесо, затем зафиксируйте рычаг и убедитесь, что он полностью заблокирован.

Выполняйте регулировку только на стоящем автомобиле с разблокированным рулевым колесом.

Органы управления на рулевом колесе



Управление информационно-развлекательной системой и системой автоматического поддержания скорости движения можно осуществлять органами, расположенными на рулевом колесе.

Дополнительная информация приведена в руководстве по информационно-развлекательной системе.

Круиз-контроль ⇨ 164.

Звуковой сигнал



Нажмите .

Очиститель/омыватель
ветрового стекла

Очиститель ветрового стекла

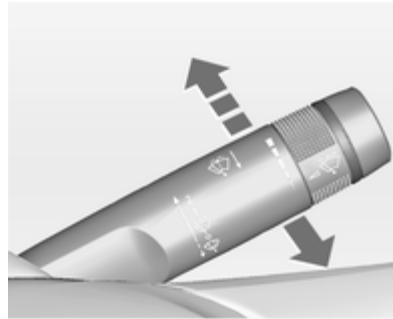

- 2** = быстро
- 1** = медленно
-  = интервальная очистка
- O** = выкл.

Чтобы при выключенном стеклоочистителе сделать один взмах стеклоочистителем по стеклу, следует нажать рычаг вниз.

Не включать, если ветровое стекло обледенело.

Выключать на мойках.

Регулируемый интервал очистки

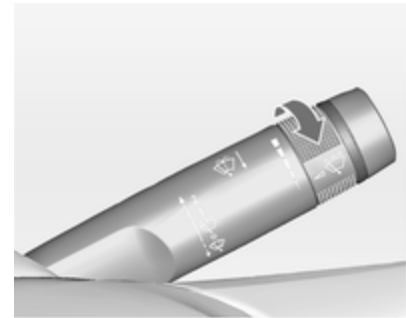



Рычаг стеклоочистителя в положении .

Поверните маховичок для изменения режима работы стеклоочистителя:

- короткий интервал = поверните маховичок вверх
- длинный интервал = поверните маховичок вниз

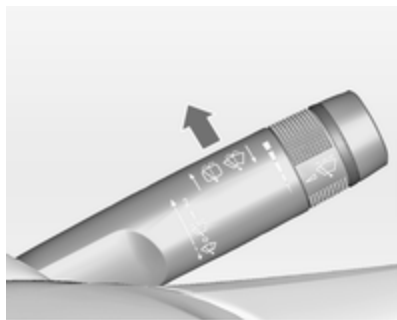
Автоматические стеклоочистители с датчиком дождя



 = Автоматические стеклоочистители с датчиком дождя

Датчик дождя определяет количество воды на ветровом стекле и автоматически регулирует частоту работы стеклоочистителей.

Регулировка чувствительности датчика дождя



Поверните кольцо для изменения уровня чувствительности:

низкая чувствительность	= поверните маховичок вниз
высокая чувствительность	= поверните маховичок вверх

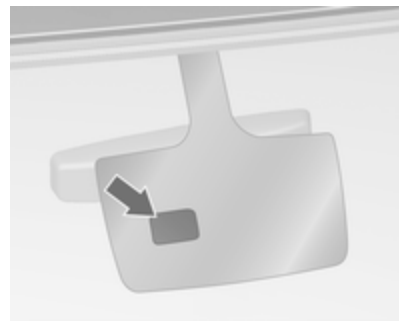

Не допускайте попадания на датчик пыли, грязи и льда.

Омыватель ветрового стекла и фар

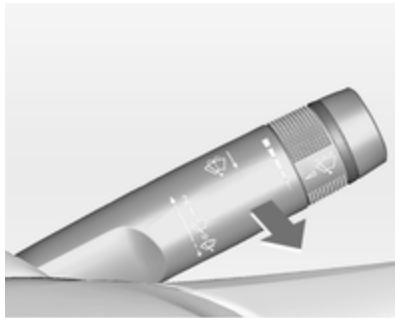

Потяните рычаг. Жидкость из омывателя разбрызгивается на ветровое стекло, а стеклоочиститель делает несколько взмахов по стеклу.

Если фары включены, жидкость из омывателя также разбрызгивается и на фары. После этого система омывателя фар прекращает работу на 2 минуты.

Очиститель/омыватель заднего стекла

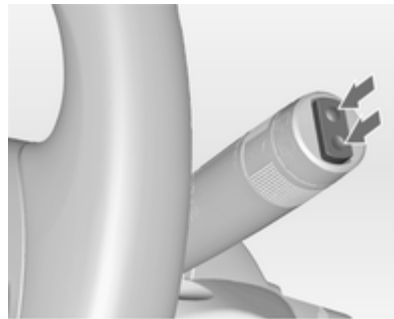

Нажмите на клавишу выключателя, чтобы включить задний стеклоочиститель:

вверх = непрерывный режим
вниз = прерывистый режим
по центру = выкл.

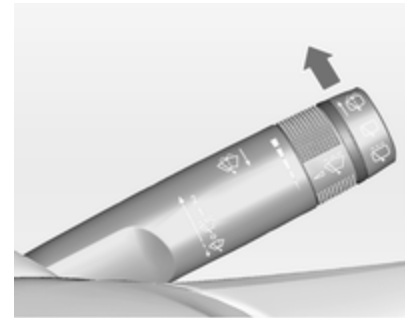

Нажмите рычаг. Жидкость из омывателя разбрызгивается на заднее стекло, а стеклоочиститель делает несколько взмахов по стеклу.

При включении заднего хода и работающих стеклоочистителях стеклоочиститель заднего стекла включается автоматически.

Включить или отключить эту функцию можно в меню **Настройки** информационного дисплея.

Сохранение индивидуальных настроек ⇨ 117.

При снижении уровня жидкости в бачке омывателя ниже допустимого предела омыватель заднего стекла отключается автоматически.

Наружная температура



20153

На понижение температуры воздуха указатель реагирует сразу, а на повышение – с задержкой.

Для предупреждения о возможном обледенении дороги при падении наружной температуры ниже 3 °C на дисплее Driver Information

Center верхнего уровня или на Info-Display отображается значок ❄️. Значок ❄️ горит до тех пор, пока температура не превысит 5 °C.



При этом на дисплее Driver Information Center верхнего уровня также отображается предупреждающее сообщение.

⚠️ Предупреждение

Дорога может быть покрыта льдом, даже если дисплей показывает несколько градусов выше 0 °C.

Часы

Дата и время выводятся на Info-Display.

Установка даты и времени

Нажмите клавишу **CONFIG**. На экране появится меню **Настройки**. Выберите **Время и дата**.

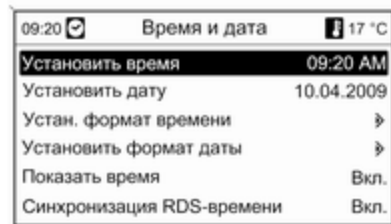

Выбираемые опции установок:

- **Установить время:** Изменяет время, отображаемое на дисплее.
- **Установить дату:** Изменяет дату, отображаемую на дисплее.

- **Устан. формат времени:** Переключает индикацию часов между **12 часов и 24 часа**.
- **Установить формат даты:** Переключает индикацию даты между **ММ/ДД/ГГГГ** и **ДД.ММ.ГГГГ**.
- **Показать время:** Включает/выключает отображение времени на дисплее.
- **Синхронизация RDS-времени:** Сигнал RDS большинства передатчиков ОБЧ автоматически устанавливает время. Для синхронизации времени RDS могут потребоваться несколько минут. Некоторые передатчики правильный сигнал времени не посылают. В таких случаях рекомендуется выключить автоматическую синхронизацию времени.

Сохранение индивидуальных настроек ↻ 117.

Штепсельные розетки



Розетки на 12 В расположены на передней и задней центральных консолях.



Максимальная потребляемая мощность не должна превышать 120 Ватт.



Розетка для обеспечения питания напряжением 230 В расположена на центральной консоли. Если зажигание включено и устройство подсоединено, светодиод розетки будет гореть зеленым светом.

Максимальная потребляемая мощность не должна превышать 150 Ватт.

⚠ Опасность

Розетка находится под высоким напряжением!

При выключенном зажигании питание розеток отключается. Питание розеток также отключается при падении заряда аккумулятора ниже определенного уровня.

Подключенные дополнительные приборы должны отвечать требованиям по электромагнитной совместимости в соответствии с DIN VDE 40 839.

Не подключайте генерирующие электрический ток приборы, например, зарядные устройства или аккумуляторы.

Не повредите розетки неподходящими вилками.

Прикуриватель

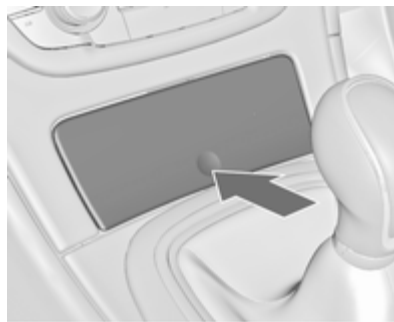

Прикуриватель располагается под крышкой пепельницы.

Чтобы открыть крышку пепельницы, на нее следует нажать.



Нажать на прикуриватель. Он выключится автоматически после нагревания спирального элемента. Извлеките прикуриватель.

Пепельницы

Внимание

Предназначены только для пепла, а не для горящих окурков.



Нажмите на крышку пепельницы, чтобы открыть ее.



Чтобы очистить пепельницу, сожмите съемный контейнер с обеих сторон и извлеките его.

Сигнализаторы, измерительные приборы и индикаторы

Спидометр



Показывает скорость движения автомобиля.

Одометр



Нижняя строка показывает пробег.

Счетчик текущего пробега

Верхняя строка показывает расстояние, пройденное автомобилем после последнего сброса счетчика.

Для сброса при включенном зажигании нажмите кнопку сброса на несколько секунд.

Тахометр



Отображение скорости движения.

При движении на каждой передаче следует поддерживать минимальное число оборотов (если возможно).

Внимание

Если указатель переходит в красную зону предупреждения, это означает, что превышена максимальная разрешенная частота вращения двигателя. Двигатель может быть поврежден.

Указатель уровня топлива



Отображает уровень топлива в баке.

Индикатор ● загорается, если уровень в баке низкий. Немедленно заправьте автомобиль.

Категорически запрещается движение до полного опустошения бака.

Из-за остающегося в баке топлива объем дозаправки может быть меньше указанной емкости бака.

Индикатор температуры охлаждающей жидкости двигателя



Отображает температуру охлаждающей жидкости двигателя.

левая часть шкалы = двигатель пока не прогрелся до рабочей температуры

центральная часть шкалы = рабочая температура

правая часть шкалы = слишком высокая температура

Внимание

Если температура охлаждающей жидкости поднялась выше допустимого предела, следует остановить автомобиль и заглушить двигатель. Опасность повреждения двигателя. Проверьте уровень охлаждающей жидкости.

Дисплей технического обслуживания

Система контроля ресурса масла позволяет определить, когда следует заменить масло и фильтр. Периодичность индикации необходимости замены масла и фильтра может значительно изменяться в зависимости от условий эксплуатации.

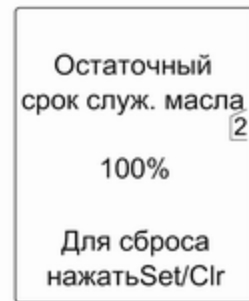

На дисплее верхнего уровня оставшийся ресурс масла отображается в Меню информации автомобиля.

На дисплее среднего уровня контрольный индикатор  показывает оставшееся время эксплуатации моторного масла, для этого зажигания должно быть включено, но двигатель не должен работать.

Для выбора меню и функций используются клавиши на рычаге указателей поворота.

Чтобы вывести на экран оставшееся время эксплуатации моторного масла:

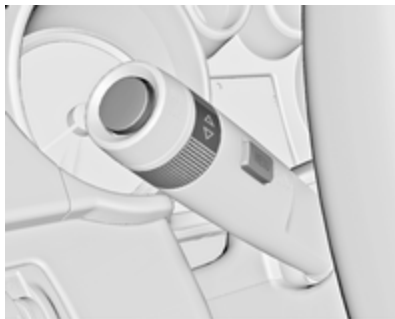

Нажмите клавишу **MENU**, чтобы выбрать **Меню информации автомобиля**.

Повернуть колесико регулятора в положение **Остаточный срок службы масла**.

Систему для ее правильной работы следует сбрасывать в исходное состояние каждый раз при замене моторного масла. Обратитесь за помощью на станцию техобслуживания.

Для сброса нажмите на кнопку **SET/CLR**, одновременно нажимая на педаль тормоза. Для этого зажигание должно быть включено, но двигатель не должен работать.

Если по расчетам системы масло выработало свой ресурс, на дисплее Driver Information Center отобразится сообщение **Скоро замена масла в двигателе** или предупреждающий код. Моторное масло и масляный фильтр следует заменить в мастерской в течение одной недели или не превышая пробега в 500 км (в зависимости от того, какое событие наступит первым).

Driver Information Center  103.

Информация по обслуживанию  225.

Индикаторы

Описанные ниже индикаторы на некоторых версиях автомобиля могут отсутствовать. Описание распространяется на все версии исполнения приборов. При включении зажигания на короткое время загорится большинство индикаторов, что можно рассматривать как проверку их работоспособности.

Цвета индикаторов обозначают:

- Красный = опасность, важное напоминание
- Желтый = предупреждение, справка, неисправность
- Зеленый = подтверждение включения
- Синий = подтверждение включения
- Белый = подтверждение включения

Контрольные индикаторы панели приборов

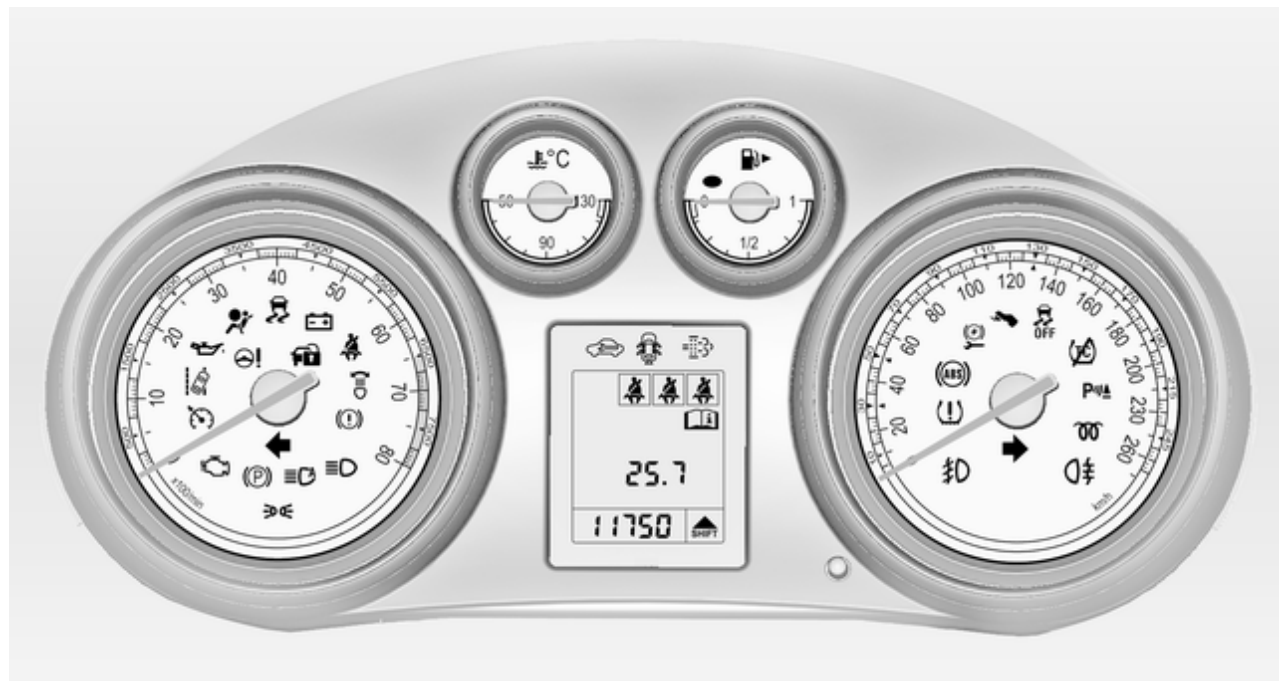

Контрольные индикаторы на центральной консоли



Указатель поворота

Загорается или мигает зеленым светом ↻.

Кратковременно загорается

Включены стояночные огни.

Мигание

Включены сигналы поворота или аварийная световая сигнализация.

Частое мигание: выход из строя лампы указателя поворотов или соответствующего предохранителя, выход из строя лампы указателя поворотов прицепа.

Замена ламп ↻ 187, предохранителей ↻ 196.

Указатели поворота ↻ 130.

Напоминание о ремне безопасности

Напоминание о необходимости пристегнуть ремни безопасности на передних сиденьях

Индикатор  сиденья водителя загорается или мигает красным светом.

Индикатор  сиденья переднего пассажира загорается или мигает красным светом, если на сиденье находится человек.

Непрерывное горение

После включения зажигания до пристегивания ремня безопасности сиденья.

Мигание

После запуска двигателя в течение максимум 100 секунд до пристегивания ремня безопасности сиденья.

Состояние ремней безопасности на задних сиденьях

Мигает или загорается индикатор .

Непрерывное горение

После включения зажигания, когда пристегивают ремень безопасности сиденья.

Мигание

После начала движения, если ремни безопасности отстегнуты.

Пристегивание ремня безопасности ↻ 55.

Подушка безопасности и натяжители ремней безопасности

Загорается красным светом .

При включении зажигания индикатор горит в течение примерно 4 секунд. Если индикатор не загорается, не гаснет через 4 секунды или загорается во время движения автомобиля, это означает неисправность в системе надувных подушек безопасности. Обратитесь за помощью на станцию техобслуживания. Надувные подушки безопасности и преднатяжители ремней безопасности могут не сработать при аварии.

На срабатывание преднатяжителей ремней безопасности или надувных подушек безопасности указывает горящий индикатор .

Предупреждение

Немедленно обратитесь на станцию техобслуживания для устранения неисправности.

Преднатяжители ремней безопасности, система надувных подушек безопасности ⇨ 54, ⇨ 58.

Отключение подушки безопасности

 горит желтым светом.

Надувная подушка безопасности переднего пассажира включена.

 горит желтым светом.

Надувная подушка безопасности переднего пассажира выключена ⇨ 61.

Опасность

Существует смертельная опасность для ребенка в детском кресле безопасности при одновременном срабатывании надувной подушки безопасности переднего пассажира.

Существует смертельная опасность для взрослого пассажира, если надувная подушка безопасности переднего пассажира не работает.

Система зарядки

Загорается красным светом .

Включается после включения зажигания и выключается вскоре после запуска двигателя.

Включение при работающем двигателе

Остановиться, остановить двигатель. Аккумуляторная батарея не заряжается. Может быть нарушено охлаждение двигателя. Работа усилителя рулевого управления может быть неэффективна. Обратитесь за помощью на станцию техобслуживания.

Сигнализатор неисправности

 горит или мигает желтым светом.

Включается после включения зажигания и выключается вскоре после запуска двигателя.

Включение при работающем двигателе

Неисправность системы снижения токсичности отработавших газов. Возможно превышены допустимые пределы параметров отработавших газов. Немедленно обратитесь за помощью на станцию техобслуживания.

Мигание при работающем двигателе

Неисправность, которая может привести к повреждению катализатора. Уменьшите давление на педаль акселератора, пока мигание не прекратится. Немедленно обратитесь за помощью на станцию техобслуживания.

Скоро потребуется выполнить очередное техническое обслуживание автомобиля

 горит желтым светом.

Дополнительно отображается предупреждающее сообщение или предупреждающий код.

Автомобилу требуется техническое обслуживание.

Обратитесь за помощью на станцию техобслуживания.

Информационные сообщения
↻ 108.

Тормозная система и сцепление

Загорается красным светом (Ⓢ).

Горит при отпущенном механическом стояночном тормозе, если уровень жидкости в тормозной системе и сцеплении слишком низкий
↻ 184.

Предупреждение

Остановитесь. Не продолжайте движение. Проконсультируйтесь на станции техобслуживания.

Горит после включения зажигания при включенном механическом стояночном тормозе ↻ 158.

Электрический стояночный тормоз

Ⓢ загорается или мигает красным светом.

Непрерывное горение

Электрический стояночный тормоз включен ↻ 158.

Мигание

Электрический стояночный тормоз включен или выключен не полностью. Нажать педаль ножного тормоза и вначале следует попытаться выполнить сброс системы, освободив, а затем затянув электрический стояночный тормоз. Если Ⓢ продолжит мигать, не возобновляйте движение и обратитесь за помощью на станцию техобслуживания.

Неисправность электрического стояночного тормоза

☹ горит или мигает желтым светом.

Непрерывное горение

Электрический стояночный тормоз работает менее эффективно
 ↪ 158.

Мигание

Электрический стояночный тормоз в режиме обслуживания. Для сброса необходимо остановить автомобиль, включить и отключить стояночный тормоз.

Предупреждение

Немедленно обратитесь на станцию техобслуживания для устранения неисправности.

Антиблокировочная тормозная система (ABS)

☹ горит желтым светом.

Загорается на несколько секунд после включения зажигания. Система готова к работе, когда индикатор гаснет.

Если индикатор не гаснет спустя несколько секунд или горит во время движения, это означает неисправность системы ABS. Тормозная система продолжает функционировать, но без ABS.

Антиблокировочная тормозная система ↪ 157.

Переключение на повышенную передачу

☹ горит зеленым светом.

Для экономии топлива рекомендуется переключиться на повышенную передачу.

Адаптивное рулевое управление

☹ горит желтым светом.

Неисправность системы адаптивного рулевого управления. Это может привести к увеличению или

уменьшению усилия, необходимого для поворота рулевого колеса. Проконсультируйтесь на станции техобслуживания.

Предупреждение о выходе за пределы полосы движения

☹ горит зеленым или желтым светом, мигает желтым светом.

Горит зеленым светом

Система включена и готова к работе.

Мигает желтым светом

Система распознает непреднамеренное перестроение из одной полосы движения в другую.

Горит желтым светом

Выход за пределы полосы движения не зафиксирован.

Ультразвуковая система помощи при парковке

☹ горит желтым светом.

Неисправность в системе или

Неисправность в результате попадания на датчики грязи, льда или снега

или

Помехи от внешних источников ультразвука. Как только источник помех будет устранен, система работает нормально.

Устраните причину неисправности системы на станции техобслуживания.

Ультразвуковая система помощи при парковке ⇨ 166.

Электронная система динамической стабилизации

☞ горит или мигает желтым светом.

Непрерывное горение

Обнаружена неисправность системы. Можно продолжить поездку. Однако в зависимости от состояния дорожного полотна может снизиться устойчивость.

Устраните причину неисправности на станции техобслуживания.

Мигание

Система активно вмешивается в процесс управления. Мощность двигателя может упасть, и автомобиль может притормаживаться автоматически. Электронная система динамической стабилизации ⇨ 161.

Электронная система динамической стабилизации отключена

☞ горит желтым светом.

Система выключается.

Система контроля тягового усилия отключена

☞ горит желтым светом.

Система выключается.

Предварительный подогрев

☞ горит желтым светом.

Включен предпусковой подогрев. Включается только при пониженной температуре наружного воздуха.

Сажевый фильтр дизельного двигателя

☞ горит или мигает желтым светом.

Требуется чистка сажевого фильтра дизельного двигателя.

Можно продолжать движение, пока не погаснет индикатор ☞. По возможности не следует доводить частоту вращения коленчатого вала двигателя до величины ниже 2000 об/мин.

Непрерывное горение

Сажевый фильтр дизельного двигателя заполнен. Незамедлительно следует начать процесс очистки.

Мигание

Достигнут максимальный уровень засорения фильтра. Во избежание повреждения двигателя следует незамедлительно начать процесс очистки.

Сажевый фильтр дизельного двигателя ↻ 149.

Система контроля давления в шинах

⚠ горит или мигает желтым светом.

Непрерывное горение

Падение давления в шине. Немедленно остановитесь и проверьте давление в шинах.

Мигание

Неисправность в системе или установлено колесо без датчика давления (например запасное колесо). Через 60 - 90 секунд контрольный индикатор начинает гореть непрерывно. Проконсультируйтесь на станции техобслуживания.

Давление моторного масла

Загорается красным светом .

Включается после включения зажигания и выключается вскоре после запуска двигателя.

Включение при работающем двигателе

Внимание

Может быть нарушена смазка двигателя. Это может привести к повреждению двигателя и/или блокировке ведущих колес.

1. Выжмите сцепление.
2. Включите нейтральную передачу, переведите рычаг селектора передач в положение **N**.
3. Как можно быстрее выведите автомобиль из потока, не мешая другим автомобилям.
4. Выключите зажигание.

Предупреждение

При выключенном двигателе для торможения и поворота рулевого колеса требуются значительно большие усилия.

Не вынимайте ключ до полной остановки автомобиля, в противном случае блокировка рулевого колеса может привести к возникновению аварийной ситуации.

Проверьте уровень моторного масла, прежде чем обращаться за помощью на станцию техобслуживания ↻ 181.

Недостаточно топлива

● горит желтым светом.

Слишком низкий уровень топлива в баке.

Каталитический нейтрализатор ↻ 150.

Удаление воздуха из дизельной топливной системы ↻ 185.

Иммобилайзер

Мигает желтый индикатор .

Неисправность в системе иммобилайзера. Двигатель невозможно запустить.

Нажмите педаль тормоза

 горит желтым светом.

Чтобы освободить электрический стояночный тормоз, необходимо нажать на педаль тормоза ⇨ 158.

Наружное освещение

 горит зеленым светом.

Наружные габаритные фонари горят ⇨ 124.

 горит зеленым светом.

Включена система автоматического управления освещением ⇨ 125.

Дальний свет

 горит синим светом.

Горит при включенном дальнем свете и при мигании фарами ⇨ 126.

Система адаптивных фар

 горит или мигает желтым светом.

Непрерывное горение

Неисправность в системе.

Обратитесь за помощью на станцию техобслуживания.

Мигание

Система переключена на симметричный ближний свет.

Мигание индикатора  в течение примерно 4 секунд после включения зажигания напоминает о том, что система включена ⇨ 126.

Автоматическое управление освещением ⇨ 125.

Противотуманная фара

 горит зеленым светом.

Передние противотуманные фары горят ⇨ 131.

Задний противотуманный фонарь

 горит желтым светом.

Задний противотуманный фонарь горит ⇨ 131.

Система автоматического поддержания скорости движения

 зажигает белый или зеленый индикатор.

Зажигает белый индикатор

Система включена.

Горит зеленым светом

Определенная скорость движения записывается в память.

Круиз-контроль ⇨ 164

Открытая дверь

Загорается красным светом .

Открыта боковая или задняя торцевая откидная дверь.

Информационные дисплеи

Driver Information Center



Информационный центр водителя (DIC) располагается в блоке приборов между спидометром и тахометром. Он выводится как дисплей среднего уровня или дисплей верхнего уровня.

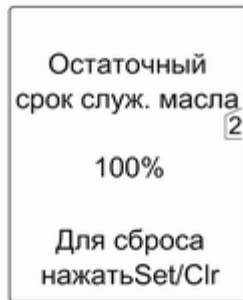

В зависимости от конфигурации автомобиля можно выбрать указанные ниже главные меню:

- Меню информации автомобиля
- Меню информации маршрут/топл.
- Меню параметров

Некоторые из отображенных функций отличаются во время движения и неподвижного положения автомобиля, а некоторые функции активны только во время движения автомобиля.

Сохранение индивидуальных настроек ↪ 117. Записанные в память установки ↪ 23

Настройка меню и функций

Для выбора меню и функций используются клавиши на комбинированном переключателе указателей поворота.



Используйте клавишу **MENU** для перехода между меню или для возврата из подменю на предыдущий уровень.



Поверните маховичок, чтобы выделить нужный пункт меню или установить числовое значение.



Нажмите клавишу **SET/CLR**, чтобы выбрать функцию или подтвердить сообщение.

Меню информации автомобиля

Нажмите клавишу **MENU**, чтобы выбрать **Меню информации автомобиля**.

Поворачивайте маховичок для выбора одного из подменю. Нажмите клавишу **SET/CLR**, чтобы подтвердить сделанный выбор.

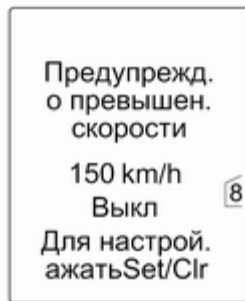

Следуйте инструкциям, которые приведены в подменю.

Возможные подменю:

- **Ед.измер.:** изменение отображаемых единиц измерения.
- **Давл.в шинах:** ↻ 205.
- **Остаточный срок службы масла:** ↻ 93
- **Предупрежд. о превышен. скорости:** При превышении заданной скорости включается предупреждающий звуковой сигнал.
- **Язык:** изменение языка системы.

Выбор и индикация могут быть разными для дисплея среднего уровня и дисплея верхнего уровня.

Меню информации маршрут/ топл.



Меню данных поездки/топлива, путевой компьютер ↪ 115.

Система обнаружения дорожных знаков ↪ 112.

Система контроля давления воздуха в шинах ↪ 205.

Усовершенствованная система облегчения парковки ↪ 166.

Меню параметров



Имеются следующие подменю:

- **Темп.масл:** Дисплей температуры масла.
- **Давл.масл:** Дисплей давления масла.
- **Дав.надд:** Дисплей давления турбонаддува.
- **Таймер круга:** Дисплей числа кругов, максимальной скорости, средней скорости и среднего времени. Необходимо выполнять инструкции, указанные в подменю.

- **Темп.охл.жидк.:** Дисплей температуры охлаждающей жидкости.
- **Аккумулятор:** отображает напряжение аккумуляторной батареи.

Графический информационный дисплей, цветной информационный дисплей

В зависимости от конфигурации в автомобиле может устанавливаться графический или цветной информационный дисплей. Информационный дисплей находится на приборной панели над информационно-развлекательной системой.

Графический информационный дисплей



В зависимости от типа установленной информационно-развлекательной системы автомобиль может комплектоваться графическим информационным дисплеем одного из двух типов.



20153

Графический информационный дисплей отображает:

- время ↻ 88
- температуру наружного воздуха ↻ 88
- дату ↻ 88
- данные информационно-развлекательной системы, см. описание информационно-развлекательной системы
- индивидуальные настройки автомобиля ↻ 117

Цветной информационный дисплей



Цветной информационный дисплей отображает в цвете:

- время ↻ 88
- температуру наружного воздуха ↻ 88
- дату ↻ 88
- данные информационно-развлекательной системы, см. описание информационно-развлекательной системы

- навигацию, см. описание информационно-развлекательной системы
- системные установки
- сообщения автомобиля ⇨ 108
- индивидуальные настройки автомобиля ⇨ 117

Вид информации и способ отображения данных зависит от оборудования автомобиля и выполненных настроек.

Выбор меню и установок

Доступ к меню и установкам осуществляется с помощью дисплея.

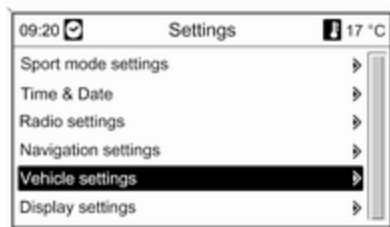

Выбор осуществляется с помощью:

- меню
- функциональных клавиш и многофункциональной рукоятки информационно-развлекательной системы
- функциональных клавиш и колеса контроллера многофункционального блока управления на центральной консоли.

Выбор с помощью органов управления информационно-развлекательной системы



Выбрать функцию с помощью кнопок информационно-развлекательной системы. Отображается меню выбранной функции.

Колесо контроллера используется для выбора элемента меню и подтверждения сделанного выбора.

Выбор с помощью многофункционального блока управления



Выбрать функцию с помощью кнопок многофункционального блока. Отображается меню выбранной функции.

Колесо контроллера используется для выбора элемента меню и подтверждения сделанного выбора.

Многофункциональная ручка

Многофункциональная ручка является центральным средством управления для меню:

Повернуть

- Чтобы отметить опцию меню
- Чтобы задать числовое значение или отобразить опцию меню

Нажать (наружное кольцо)

- Чтобы выбрать или включить отмеченную опцию
- Чтобы подтвердить заданное значение
- Чтобы включить/выключить функцию системы

Кнопка **BACK**

Нажать кнопку, чтобы:

- выйти из меню без изменения установок
- возвратиться из подменю на более высокий уровень меню
- удалить последний символ в последовательности символов

Нажать и удерживать кнопку несколько секунд, чтобы удалить всю запись.

Сохранение индивидуальных настроек автомобиля ↻ 117, Сохраненные установки ↻ 23.

Информационные сообщения

Сообщения выводятся в основном в информационный центр водителя (DIC), в некоторых случаях они сопровождаются предупреждающим и сигнальным зуммером.

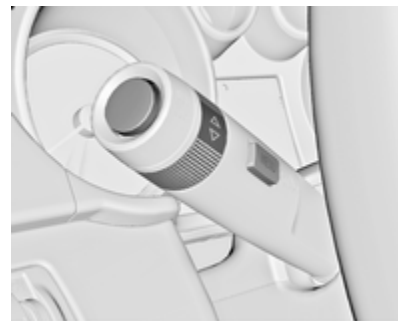

Чтобы подтвердить сообщение, необходимо нажать кнопку **SET/CLR**, кнопку **MENU** или повернуть колесико регулятора.

Сообщения автомобиля на дисплее среднего уровня



Информационные сообщения выводятся в виде цифровых кодов.

№ Информационное сообщение

- 1 Замените моторное масло.
- 2 Пульт дистанционного управления не обнаружен, выжмите педаль сцепления для повторного запуска.
- 3 Низкий уровень охлаждающей жидкости двигателя.
- 4 Кондиционер выключен.

№ Информационное сообщение

- 5 Рулевое колесо заблокировано.
- 6 Выжмите педаль тормоза, чтобы отключить электрический стояночный тормоз.
- 7 Поверните рулевое колесо, выключите и снова включите зажигание.
- 8 Выключите и снова включите зажигание, повторите проверку еще раз.
- 9 Поверните рулевое колесо и снова включите двигатель.
- 11 Тормозные колодки изношены.
- 12 Автомобиль перегружен.
- 13 Перегрев компрессора.
- 15 Неисправность дополнительного стоп-сигнала.
- 16 Неисправность стоп-сигнала
- 17 Неисправность системы регулирования уровня передних фар.

№ Информационное сообщение

- 18 Неисправность ближнего света левой фары.
- 19 Неисправность заднего противотуманного фонаря.
- 20 Неисправность ближнего света правой фары.
- 21 Неисправность левого переднего бокового фонаря.
- 22 Неисправность правого переднего бокового фонаря.
- 23 Неисправность фонаря заднего хода.
- 24 Неисправность освещения номерного знака.
- 25 Неисправность левого переднего указателя поворота.
- 26 Неисправность левого заднего указателя поворота.
- 27 Неисправность правого переднего указателя поворота.
- 28 Неисправность правого заднего указателя поворота.

№ Информационное сообщение

- 29 Проверьте стоп-сигнал прицепа.
- 30 Проверьте фонарь заднего хода прицепа.
- 31 Проверьте левый указатель поворота прицепа.
- 32 Проверьте правый указатель поворота прицепа.
- 33 Проверьте задний противотуманный фонарь прицепа.
- 34 Проверьте задний фонарь прицепа.
- 35 Замените батарею в пульте дистанционного управления.
- 48 Очистите линзу системы обзора боковой мертвой зоны.
- 49 Отсутствует сигнал системы предупреждения о сходе с полосы движения.
- 50 Система защиты пешеходов включена. Выполните сброс капота.
- 51 Компас не обнаружен.

№ Информационное сообщение

- 53 Затяните пробку заливной горловины топливного бака.
- 54 Конденсат в фильтре дизельного топлива.
- 55 Сажевый фильтр дизельного двигателя заполнен ↻ 149
- 56 Разность давления в шинах передних колес.
- 57 Разность давления в шинах задних колес.
- 58 Обнаружены шины без датчиков давления воздуха.
- 59 Откройте и затем закройте окно двери водителя.
- 60 Откройте и затем закройте окно двери переднего пассажира.
- 61 Откройте и затем закройте окно задней левой двери.
- 62 Откройте и затем закройте окно задней правой двери.
- 65 Предпринята попытка взлома.

№ Информационное сообщение

- 66 Выполните техническое обслуживание противоугонной сигнализации.
- 67 Выполните техническое обслуживание замка рулевого колеса.
- 68 Выполните техническое обслуживание усилителя рулевого управления.
- 69 Выполните техническое обслуживание подвески.
- 70 Выполните техническое обслуживание системы регулировки дорожного просвета.
- 71 Выполните техническое обслуживание заднего моста.
- 73 Выполните техническое обслуживание системы постоянного полного привода.
- 74 Выполните техническое обслуживание адаптивных фар.

№ Информационное сообщение

- 75 Выполните техническое обслуживание системы кондиционирования воздуха.
- 76 Выполните техническое обслуживание системы обзора боковой мертвой зоны.
- 77 Выполните техническое обслуживание системы предупреждения о сходе с полосы движения.
- 78 Выполните техническое обслуживание системы защиты пешеходов.
- 79 Долейте моторное масло.
- 80 Замените трансмиссионное масло.
- 81 Выполните техническое обслуживание коробки передач.
- 82 Приближается время замены моторного масла.
- 83 Выполните техническое обслуживание системы адаптивного круиз-контроля.

№ Информационное сообщение

- 84 Мощность двигателя снижена.
- 95 Требуется обслуживание надувных подушек безопасности

Сообщения автомобиля на дисплее верхнего уровня

Информационные сообщения выводятся в виде текста. Следуйте инструкциям в сообщениях.

Высвечиваемые сообщения могут относиться к одной из следующих областей:

- Уровни жидкостей
- Противоугонная сигнализация
- Тормозная система
- Системы управления автомобилем
- Система регулировки плавности хода
- Круиз-контроль
- Система обнаружения объектов
- Освещение, замена ламп
- Стеклоочистители и стеклоомыватели
- Двери и окна
- Пульт дистанционного управления
- Ремни безопасности
- Системы подушек безопасности
- Двигатель и коробка передач
- Давление в шинах
- Сажевый фильтр дизельного двигателя

Сообщения автомобиля на цветном информационном дисплее

Некоторые важные сообщения выводятся дополнительно на цветной информационный дисплей. Чтобы подтвердить сообщение, необходимо нажать multifunctional ручку. Некоторые сообщения всплывают только на несколько секунд.

Предупреждающие звуковые сигналы

При запуске двигателя или во время движения

- Если не пристегнут ремень безопасности.
- Если при трогании с места не закрыта дверь или задняя дверь.
- Если при включенном стояночном тормозе превышена заданная скорость.
- Если превышена запрограммированная скорость.

- Если на дисплее Driver Information Center отображается предупреждающее сообщение или код.
- Если система помощи при парковке обнаруживает препятствие.

Если автомобиль запаркован и/или открыта дверь водителя

- При вставленном ключе в замок зажигания.
- При включенных наружных осветительных приборах.
- Если тягово-сцепное устройство не закрыто.

Система обнаружения дорожных знаков

Порядок работы

Система обнаружения дорожных знаков предназначена для обнаружения определенных дорожных

знаков при помощи камеры, расположенной в передней части автомобиля, и отображения информации о них на информационном центре водителя.

Система позволяет обнаруживать следующие дорожные знаки:

- ограничение скорости
- обгон запрещен
- окончание действия ограниченной скорости
- окончание действия запрета на обгон

Знаки ограничения скорости отображаются на информационном центре водителя, если обнаружен знак ограничения скорости или знак окончания его действия.

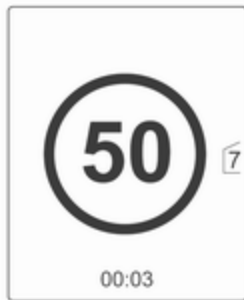

Встречающиеся по дороге дорожные знаки обладают пониженным приоритетом по сравнению с ограничениями скорости.

Возможно сочетание обоих знаков на дисплее.

Под дорожным знаком отображается время в часах и минутах от момента его обнаружения.



Система включается при скорости по показаниям спидометра выше 14 км/ч и работает до скорости 200 км/ч в зависимости от условий освещения. В темное время суток система работает, если скорость не превышает 160 км/ч.

Как только скорость станет ниже 55 км/ч, будет выполнен сброс дисплея, и содержимое страницы дорожных знаков будет очищено. На дисплей будет выведена индикация следующей распознанной скорости.

Отображение информации



Дорожные знаки изображены на стр. **Обнаружение дорожных знаков в Меню информации маршрут/топл.** Выбор знаков осуществляется при помощи регулятора на комбинированном выключателе указателей поворота ↻ 103.

При выборе другой функции меню информационного центра водителя, после возврата к странице **обнаружения дорожных знаков** на дисплей выводится последний обнаруженный дорожный знак.

Если система отключена, страница дорожных знаков очищается. На нее выводится следующее обозначение:

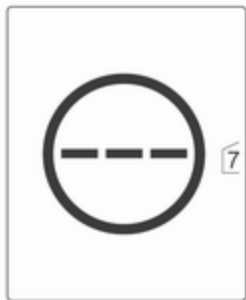

Страница дорожных знаков очищается также, если во время езды водитель нажимает на кнопку **SET/CLR** на рычаге указателей поворота.



На каждой странице меню отображаются всплывающие окна пределов скоростей и отсутствия встречающихся по дороге знаков.

Функция всплывающих сообщений

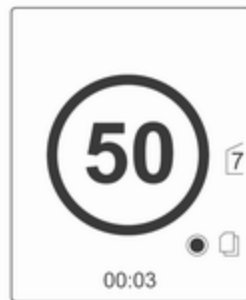

Функцию всплывающих сообщений можно выбрать нажатием кнопки **SET/CLR** на рычаге сигналов поворота. На включенное состояние функции указывает значок на дисплее.

В информационном центре водителя всплывающее индикаторное окно отображается в течение примерно 8 секунд.

Неисправности

Система обнаружения дорожных знаков может работать неправильно в следующих случаях:

- загрязнена зона лобового стекла, у которой установлена передняя видекамера
- дорожные знаки полностью или частично перекрыты или же их трудно распознать
- присутствуют неблагоприятные условия окружающей среды, например, сильный дождь, снег, прямой солнечный свет или тени. В этом случае на дисплей выводится символ **Чтение дорож.знаков недоступно: плохая погода**
- дорожные знаки неправильно установлены или повреждены
- дорожные знаки не соответствуют Венской конвенции по дорожным знакам

Внимание

Система помогает водителю различать дорожные знаки при движении в определенном скоростном диапазоне. Не игнорируйте знаки, не отображаемые системой.

Система может различать только традиционные дорожные знаки, которые устанавливают или отменяют ограничение скорости.

Эта система активной безопасности не дает водителю прав на рискованный стиль вождения.

Всегда следует выбирать скорость автомобиля в соответствии с дорожными условиями.

Системы оказания помощи водителю не освобождают его от полной ответственности за управление автомобилем.

Бортовой компьютер

Для выбора меню и функций используются клавиши на комбинированном переключателе указателей поворота.



Нажмите клавишу **MENU**, чтобы выбрать **Меню информации маршрут/топл..**



Поворачивайте маховичок для выбора одного из подменю:

- Одометр поездки 1
- Одометр поездки 2
- Запас хода
- Средний расход топлива
- Текущий расход
- Средняя скорость
- Цифровая скорость
- Система обнаружения дорожных знаков



Показания двух бортовых компьютеров могут сбрасываться по отдельности, благодаря этому появляется возможность отображать пройденное расстояние для разных участков.

Для сброса показаний счетчика пробега нажмите кнопку сброса или несколько секунд удерживайте нажатой клавишу **SET/CLR**.



Запас хода

Запас хода рассчитывается на основе текущего остатка топлива в баке и текущего расхода. На дисплей выводится усредненное значение.

Спустя некоторое время после заправки величина запаса хода автоматически обновляется.

При низком уровне топлива в баке на дисплей Driver Information Center или Info-Display выводится соответствующее сообщение.

При этом также загорается индикатор ●, размещенный внутри циферблата указателя уровня топлива.

Средний расход топлива

Вывод среднего расхода. Результат можно сбросить в любой момент.

Для сброса показаний несколько секунд удерживайте нажатой клавишу **SET/CLR**.

Текущий расход

Указание текущего расхода.

Средняя скорость

Выводится средняя скорость движения. Результат можно сбросить в любой момент.

Для сброса показаний несколько секунд удерживайте нажатой клавишу **SET/CLR**.

Цифровая скорость

Цифровой дисплей мгновенной скорости.

Система обнаружения дорожных знаков

Указывает обнаруженные дорожные знаки во время движения по конкретному участку маршрута ↻ 112.

Сохранение индивидуальных настроек

Поведение автомобиля можно задать индивидуальной настройкой путем изменения установок на информационном дисплее.

Некоторые персональные установки для разных водителей можно записать в память отдельно для каждого ключа автомобиля. Записанные в память установки ↻ 23

В зависимости от уровня комплектации автомобиля и действующего в вашей стране законодательства некоторые из описанных функций могут отсутствовать.

Некоторые функции отображаются или активны только во время работы двигателя.

Персональные настройки на графическом информационном дисплее



Нажмите клавишу **CONFIG**. На экране появится меню **Настройки**.



20325

Указанные ниже установки можно выбрать, поворачивая и нажимая многофункциональную ручку:

- **Настройки спорт. режима**
- **Время и дата**
- **Настройки радио**
- **Настройки телефона**
- **Настройки автомобиля**
- **Вернуть завод. настр.**

В соответствующих подменю можно изменить следующие настройки:

Настройки спорт. режима

Водитель может выбрать функции, которые будут включены при выборе спортивного режима ⇨ 162.

- **Работа подвески**
в спорт.режиме: подвеска становится более жесткой.
- **Спортивный режим двигателя:** двигатель более чувствительно реагирует на нажатие педали акселератора, переключение передач происходит более динамично.
- **Управление в спорт. режиме:** Уменьшается опорная функция рулевого управления.
- **Спортивный, полный привод:** крутящий момент перераспределяется в большей пропорции на задний мост.
- **Изменить цвет подсветки:** изменение цвета подсветки приборной панели.
- **Вернуть завод. настр.:** сброс изменений и возврат к заводским настройкам.

Время и дата

См. раздел "Часы" ⇨ 88.

Настройки радио

См. описание информационно-развлекательной системы.

Настройки телефона

См. описание информационно-развлекательной системы.

Настройки автомобиля



20326

- **Регулир. кондиц. и кач. воздуха**
Авт. скор. вент.: регулирует скорость вращения вентилятора.

Режим кондиц. воздуха: Включает или выключает охлаждение или выбирает предыдущие установки.

Темп. зона при пуске: переключение между режимами управления одной или двумя зонами охлаждения.

Авт. охл. / вент. сидений: Включает или выключает автоматическую вентиляцию сидений.

Авт. подогрев сид.: Включает или выключает автоматический подогрев сидений.

Очищ. запотевших стекол: Поддерживает удаление запотевания с лобового стекла путем автоматического задания необходимых установок и включения режима кондиционирования воздуха.

Авт. очищ. заднего стекла: Автоматически включает подогрев заднего стекла.



20327

■ Выбор условий комфорта

Громк. сигналов: изменяет громкость предупреждающих звуковых сигналов.

Перемещ. сид. для выхода: включает или отключает функцию облегчения выхода сиденья, снабженного электроприводом.

Наклон зеркал /задн. ход: Включает или выключает поворот наружного зеркала со стороны переднего пассажира во время работы функции облегчения парковки.

Персонализация вод.: включает или отключает функцию сохранения индивидуальных настроек.

Задн.стеклооч./ задн. ход: включает или отключает функцию автоматического включения заднего стеклоочистителя при выборе передачи заднего хода.

■ Языки (Languages)

Обеспечивает выбор требуемого языка.

■ Парковка/предотв.столкновения

Помощь при парковке: включает и отключает ультразвуковую систему помощи при парковке.

■ Рассеянное наружное освещение

Наружное освещ. при откр.: Включает или выключает удобный режим освещения салона.

Время после выхода: включает или отключает подсветку при выходе водителя из автомобиля и изменяет ее продолжительность.

■ Дистанц. закр, откр., запуск

Подтв. дист. открывания: включает или отключает функцию подтверждения разблокировки замков миганием аварийно-световой сигнализации.

Дист. открывание дверей: изменяет конфигурацию разблокирования замка только двери водителя или всего автомобиля по команде разблокировки.

Авт.закр.дверей: включает или отключает функцию автоматической повторной блокировки замков дверей после того, как замки были разблокированы, но двери не открывались.

■ Вернуть завод. настр.

Вернуть завод. настр.: Выполняет сброс всех установок в состояние по умолчанию.

Персональные настройки на цветном информационном дисплее



Нажмите клавишу **CONFIG**. На экране появится меню **Настройки**.



Указанные ниже установки можно выбрать, поворачивая и нажимая многофункциональную ручку:

- **Настройки спортивного режима**
- **Время и дата**
- **Настройки радио**
- **Настройки телефона**
- **Настройки навигации**
- **Настройки транспортного средства**
- **Настройки дисплея**
- **Возврат к заводским настройкам**

В соответствующих подменю можно изменить следующие настройки:

Настройки спортивного режима

Водитель может выбрать функции, которые будут включены при выборе спортивного режима ↪ 162.

- **Спортивная ходовая часть:** подвеска становится более жесткой.
- **Спортивная мощность двигателя:** двигатель более чувствительно реагирует на нажатие педали акселератора, переключение передач происходит более динамично.
- **Спортивное управление:** Уменьшена опора рулевой колонки.
- **Спортивный полный привод:** крутящий момент перераспределяется в большей пропорции на задний мост.

- **Изм. подсветки панели инструментов:** изменение цвета подсветки приборной панели.
- **Возврат к заводским настройкам:** сброс изменений и возврат к заводским настройкам.

Время и дата

См. раздел "Часы" ↪ 88.

Настройки радио

См. описание информационно-развлекательной системы.

Настройки телефона

См. описание информационно-развлекательной системы.

Настройки навигации

См. описание информационно-развлекательной системы.

Настройки транспортного средства

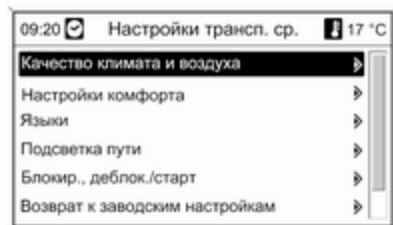

■ Качество климата и воздуха

Авт.скор. вентилятора: регулирует скорость вращения вентилятора.

Режим кондиционирования воздуха: Включает или выключает охлаждение или выбирает предыдущие установки.

Температурные зоны при старте: переключение между режимами управления одной или двумя зонами охлаждения.

Автоохлажд./вентилируемые сиденья: Включает или

выключает автоматическую вентиляцию сидений.

Автоматический обогрев сидений: Включает или выключает автоматический подогрев сидений.

Автоматическое осушение: Поддерживает удаление запотевания с лобового стекла путем автоматического задания необходимых установок и включения режима кондиционирования воздуха.

Автоматический обогрев заднего стекла: Автоматически включает подогрев заднего стекла.

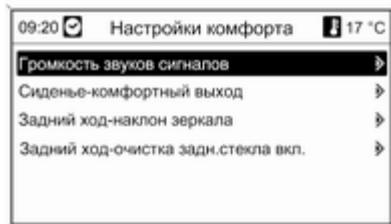

■ Настройки комфорта

Громкость звуков сигналов: изменяет громкость предупреждающих звуковых сигналов.

Сиденье-комфортный выход: включает или отключает функцию облегчения выхода сиденья, снабженного электроприводом.

Задний ход-наклон зеркала: Включает или выключает поворот наружного зеркала со стороны переднего пассажира во время работы функции облегчения парковки.

Задний ход-очистка задн.стекла вкл.: включает или отключает функцию автоматического включения заднего стеклоочистителя при выборе передачи заднего хода.

■ Языки

Обеспечивает выбор требуемого языка.

- **Помощь в парковке / распознавание столкновения**
Помощь в парковке: включает и отключает ультразвуковую систему помощи при парковке.
- **Подсветка пути**
Освещение с деблокировкой: Включает или выключает удобный режим освещения салона.
Время при покидании тр. средства: включает или отключает подсветку при выходе водителя из автомобиля и изменяет ее продолжительность.
- **Блокир., деблок./старт**
Сообщ.об удал.деблокировке: включает или отключает функцию подтверждения разблокировки замков миганием аварийно-световой сигнализации.
Удал.деблок.двери: изменяет конфигурацию разблокирования замка только двери водителя или всего автомобиля по команде разблокировки.
Авт.повторная блокировка дверей: включает или отключает

функцию автоматической повторной блокировки замков дверей после того, как замки были разблокированы, но двери не открывались.

Персонал.с дист.управлением: включает или отключает функцию сохранения индивидуальных настроек.

- **Возврат к заводским настройкам**
Возврат к заводским настройкам: Выполняет сброс всех установок в состояние по умолчанию.

Настройки дисплея

Выбираемые настройки дисплея:

- **Дневной вид:** Оптимизация для условий дневного освещения.
- **Ночной вид:** Оптимизация для сумерек.
- **Автоматический режим:** Режим дисплея переключается при включении/выключении фар автомобиля.

Освещение

Наружное освещение	124
Освещение салона	132
Особенности системы освещения	134

Наружное освещение

Выключатель света



Поверните выключатель освещения:

AUTO = система автоматического управления освещением: Фары включаются и выключаются автоматически в зависимости от состояния внешней освещенности.

 = включение или выключение системы автоматического управления освещением.

Переключатель возвращается в положение **AUTO**.

O = выкл.

 = боковые огни.

 = фары.

На дисплее Driver Information Center верхнего уровня отображается текущее состояние автоматического управления освещением.

После включения зажигания активируется система автоматического управления освещением.

Контрольный индикатор $\Rightarrow \Leftarrow \diamond$ 102,
Индикатор системы автоматического управления освещением $\equiv \square$
 \diamond 102.

Задние фонари

Задние фонари работают одновременно с передними фарами и боковыми фонарями.

Задние фонари кузова-универсала

На раме задней двери расположены дополнительные блоки задних фонарей, состоящие соответственно из задних фонарей и фонарей аварийно-световой сигнализации. Горят во включенном состоянии при открытой задней торцевой откидной двери. Дополнительные задние фонари выполняют функцию габаритных фонарей при открытой задней торцевой откидной двери и во время движения не используются.

Автоматическое управление освещением



Функция автоматического управления освещением

Когда система автоматического управления светом включена, а двигатель работает, система переключает фары, включаемые при езде в светлое время суток, и обычные фары в зависимости от условий освещения.

Работа фар при движении в дневное время

Дневной свет фар делает автомобиль более заметным на дороге в светлое время суток.



Задние фонари не включаются.

Автоматическое включение фар

В условиях недостаточной освещенности включаются фары.

Обнаружение туннеля

При въезде автомобиля в туннель незамедлительно загораются фары.

Система адаптивного переднего освещения ⇨ 127.

Дальний свет

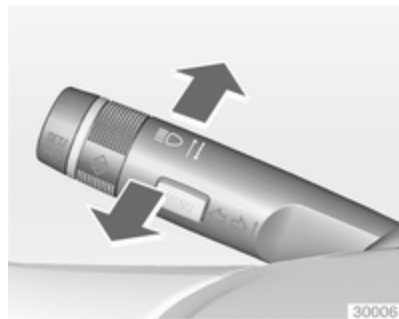

Для переключения с ближнего света на дальний нажмите рычаг от себя.

Для включения ближнего света снова нажмите рычаг от себя или потяните.

Мигание фарами

Чтобы мигнуть фарами, потяните за рычаг.

Регулировка угла наклона фар

Ручная регулировка угла наклона фар



Чтобы подстроить наклон света фар в соответствии с загрузкой автомобиля во избежание ослепления встречных водителей: поверните колесико с накаткой  в требуемое положение.

- 0 = заняты передние сиденья
- 1 = заняты все сиденья

- 2 = заняты все сиденья и загружено багажное отделение
- 3 = занято сиденье водителя и загружено багажное отделение

Автоматическая динамическая регулировка угла наклона фар ⇨ 127.

Освещение при езде за границей

Асимметричный свет фар улучшает обзор придорожной полосы со стороны пассажира.

Однако при поездках в странах с левосторонним движением не забудьте изменить регулировку фар, чтобы исключить ослепление водителей встречного транспорта.

Автомобили с галогенными фарами

Отрегулируйте фары на станции техобслуживания.

Автомобили с ксеноновыми фарами

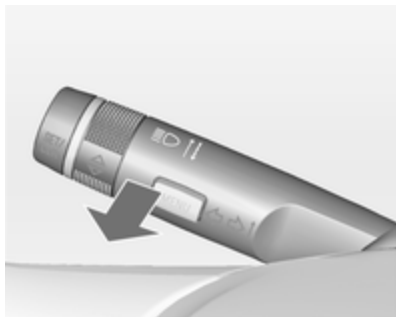

Адаптация распределения светового пучка фар:

1. Потянуть рычаг светового сигнала фар.
2. Включите зажигание.
3. Удерживать нажатым рычаг светового сигнала фар. Примерно через 5 секунд контрольный индикатор ⌘ начнет мигать, и будет подан звуковой сигнал.

Индикатор ⌘ ↔ 102.

Каждый раз при включении зажигания индикатор ⌘ будет мигать примерно по 4 секунды в качестве напоминания.

Для отключения выполнить приведенную выше процедуру еще раз. После отключения функции индикатор ⌘ мигать не будет.

Система адаптивного переднего освещения

Функции адаптивного переднего освещения действуют только для биксеноновых фар. Дальность луча, форма светового пятна и интенсивность света изменяются в зависимости от условий освещенности, погодных условий и типа дорожного покрытия.

Все функции освещения действуют в положении переключателя освещения **AUTO**.

Указанные ниже функции освещения действуют в положении переключателя освещения ⌘ .

- Динамическое освещение на поворотах
 - Фары бокового света
 - Дополнительное освещение при движении задним ходом
 - Автоматическая динамическая регулировка угла наклона фар
- также действуют в положении переключателя освещения ⌘ .

Освещение в зоне действия знака "Осторожно, дети!"

Включается автоматически на малой скорости примерно до 30 км/ч. Пучок света фар поворачивается на угол 8° к обочине.

Освещение в городе

Включается автоматически в диапазоне скоростей примерно от 40 до 55 км/ч, и когда датчик света обнаруживает включенное уличное освещение. Дальность светового пучка уменьшается за счет перераспределения света.

Освещение на загородной трассе

Включается автоматически в диапазоне скоростей примерно от 55 до 115 км/ч. Направления пучков света фар и их яркость различны с левой и с правой стороны автомобиля.

Освещение для автомагистрали

Включается автоматически на скорости выше примерно 115 км/ч и при минимальном управлении рулем. Включается непосредственно в момент резкого разгона автомобиля или с небольшой задержкой. Пучок света фар длиннее и ярче.

Освещение в неблагоприятных погодных условиях

Включается автоматически до скорости примерно до 70 км/ч, когда датчик дождя распознает конденсацию влаги, или когда стеклоочиститель работает в непрерывном режиме. Наклон, распределение и яркость света регулируются в зависимости от условий видимости.

Динамическое освещение на поворотах

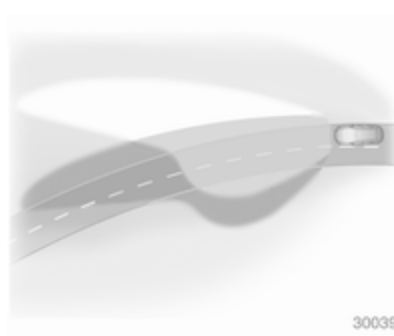

В зависимости от положения рулевого колеса и скорости движения происходит поворот светового луча, чем достигается улучшенная освещенность полотна дороги во время прохождения поворота.

Индикатор $\text{⌘} \rightarrow 102$.

Фары бокового света

На крутых поворотах или при разворотах в зависимости от угла поворота руля или включенного указателя поворотов включается дополнительный левый или правый

рефлектор, который освещает дорогу под прямым углом к направлению движения автомобиля. Включается автоматически до скорости 40 км/ч.

Индикатор $\text{⌘} \rightarrow 102$.

Дополнительное освещение при движении задним ходом

Если передние фары включены и выбрана передача заднего хода, включаются обе фары бокового света. Продолжают гореть в течение 20 секунд после выключения передачи заднего хода или при движении вперед быстрее 17 км/ч.



Автоматическое переключение дальнего света

Эта функция разрешает использовать дальний свет фар в качестве основного при движении ночью и при скорости автомобиля выше 40 км/ч.

Переключение на ближний свет фар выполняется в следующих случаях:

- когда видеокамера у лобового стекла обнаруживает свет фар встречных или едущих впереди автомобилей
- при скорости автомобиля ниже 20 км/ч
- в условиях тумана или снега
- при езде в городских условиях

После устранения данных ограничений снова включается дальний свет.

При включенном режиме автоматического управления переключением дальнего света фар всегда горит зеленый индикатор , синий индикатор  включается только тогда, когда включен дальний свет.

Индикатор   102.

Система автоматического переключения дальнего света включается при двойном нажатии на комбинированный выключатель индикаторов поворота.

Для отключения системы нажмите на выключатель один раз. Он также отключается при включении передних или задних противотуманных фонарей.

Если при включенном дальнем свете фар подать световой сигнал дальним светом фар, вспомогательный режим дальнего света фар будет выключен.

Если при выключенном дальнем свете фар подать световой сигнал дальним светом фар, вспомогательный режим дальнего света фар останется включенным.

Последняя установка вспомогательного режима дальнего света фар сохранится и после следующего включения зажигания.

Автоматическая динамическая регулировка угла наклона фар

Для предотвращения ослепления водителей встречного транспорта, угол светового пучка фар постоянно корректируется в зависимости от угла наклона самого автомобиля, измеряемого по показаниям датчиков на переднем и заднем мосту, а также ускорения, замедления и скорости движения.

Неисправность в системе адаптивного переднего освещения

Когда обнаруживается неисправность в системе адаптивного переднего освещения, система перемещается в предварительно настроенное положение во избежание ослепления водителей встречных автомобилей. Если это невозможно, неисправная фара будет автоматически выключена. В любом случае одна фара будет продолжать гореть. На дисплее Driver Information Center отобразится предупреждающее сообщение.

Аварийная световая сигнализация



Включается с помощью кнопки . При аварии и срабатывании надувных подушек безопасности автоматически включается аварийная световая сигнализация.

Сигналы поворота и смены полосы движения

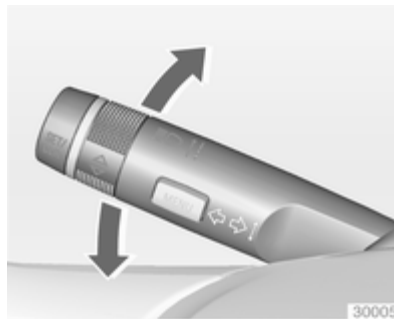

Рычаг = правый сигнал поворота
 Рычаг = левый сигнал поворота

Если перевести рычаг через точку сопротивления, то сигнал поворота будет включен постоянно. Когда рулевое колесо возвращается в положение для движения прямо, указатель поворота автоматически отключается.

Для трехкратного мигания, например, при смене полосы движения, нажмите рычаг до точки ощутимого сопротивления и отпустите его.

Если к автомобилю подсоединен прицеп, после нажатия рычага до ощутимого сопротивления и его последующего отпускания указатель поворотов мигнет шесть раз.

Для более продолжительного мигания переместите рычаг к точке сопротивления и удерживайте его в этом положении.

Для ручного отключения указателя поворота сдвиньте рычаг в исходное положение.

Передние противотуманные фары



Включается с помощью кнопки D . Переключатель освещения находится в положении **AUTO**: при включении передних противотуманных фар основные фары включатся автоматически.

Задние противотуманные фары



Включается с помощью кнопки D . Переключатель освещения находится в положении **AUTO**: при включении заднего противотуманного фонаря основные фары включатся автоматически. Выключатель освещения установлен в положение D : задние противотуманные фары можно включить только вместе с передними противотуманными фарами.

При буксировке задние противотуманные фары автомобиля отключаются.

Стояночный свет

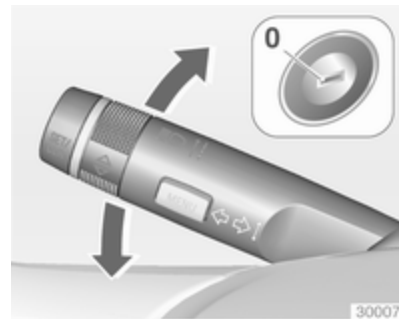

При парковке автомобиля можно включить стояночные огни с одной стороны:

1. Выключите зажигание.
2. Поверните рычаг указателя поворота до упора вверх (правые стояночные огни) или вниз (левые стояночные огни).

Режим подтверждается сигналом и соответствующим индикатором указателя поворота.

Фонари заднего хода

Фонари заднего хода загораются при включенном зажигании и включенной передаче заднего хода.

Запотевание стекол фар

В тяжелых, влажных и холодных погодных условиях, при сильном дожде или после мойки внутренняя сторона стекол осветительных приборов может ненадолго запотевать. Запотевание быстро пройдет само по себе; для ускорения процесса включите фары.

Освещение салона

Управление подсветкой приборной панели



Яркость подсветки следующих элементов можно отрегулировать при включенном наружном освещении:

- Подсветка приборной панели
- Органы управления на рулевом колесе
- Информационный дисплей
- Органы управления информационно-развлекательной системой

- Органы управления системы климат-контроля

- Подсветка выключателей

Повернуть колесико с накаткой  и удерживать его до достижения требуемой яркости.

Освещение салона

Передний и задние плафоны при посадке и высадке включаются автоматически и затем гаснут с задержкой во времени.

Примечание

При аварии со срабатыванием надувной подушки безопасности лампы освещения подножек загораются автоматически.

Передний плафон



Нажмите клавишу переключателя:

 = автоматическое включение и выключение.

нажмите  = вкл.

нажмите  = выкл.



Задние плафоны



Включаются вместе с передним плафоном в зависимости от положения переключателя.

Плафоны для чтения



Управление осуществляется с помощью клавиш  и , размещенных на переднем и заднем плафонах подсветки.

Подсветка на солнцезащитном козырьке

Включается автоматически при открывании крышки.

Особенности системы освещения

Освещение центральной консоли

Фонарь точечного освещения, входящий в систему освещения салона, включается автоматически при включении фар.

Включение освещения при посадке в автомобиль

Опознавательные огни

Передние фары, задние фонари, фонари заднего хода, освещение номерного знака, подсветка панели приборов, освещение салона и дополнительная подсветка порогов включаются на короткий промежуток времени при разблокировании автомобиля посредством пульта дистанционного управления. Это облегчает поиск автомобиля в темноте.

Освещение выключается сразу же после поворота ключа в замке зажигания в положение 1.

Включить или отключить эту функцию можно в меню **Настройки** информационного дисплея. Сохранение индивидуальных настроек ↻ 117.

Для сохранения настроек используется ключ зажигания ↻ 23.

Указанные ниже лампы дополнительно загораются при открывании двери водителя:

- Все выключатели
- Driver Information Center
- Освещение карманов в обивке дверей

Подсветка при выходе из автомобиля

При извлечении ключа зажигания из замка включаются следующие осветительные приборы:

- Освещение салона
- Подсветка панели приборов
- Дополнительная подсветка порога

Они выключаются автоматически спустя некоторое время. Подсветка салона с театральным эффектом включается только если в этот промежуток времени дверь водителя будет открыта.



Передние фары, задние габаритные огни, фонари заднего хода и фонари подсветки номерного знака осуществляют подсветку пути водителю. Продолжительность интервала, в течение которого огни остаются включенными, может регулироваться.

Включение

1. Выключите зажигание.
2. Выньте ключ из замка зажигания.
3. Откройте дверь водителя.
4. Потяните рычаг указателей поворота.
5. Закройте дверь водителя.

Если дверь водителя не закрыта, свет выключается через две минуты.

Если потянуть рычаг указателей поворота при открытой двери водителя освещение при выходе из автомобиля сразу же отключается.

Включить или отключить эту функцию, а также задать продолжительность интервала, в течение

которого огни остаются включенными, можно в меню **Settings (настройки)** информационного дисплея. Сохранение индивидуальных настроек ↪ 117.

Для сохранения настроек используется ключ зажигания ↪ 23.

Защита от разряда аккумуляторной батареи

Функция контроля уровня заряда аккумуляторной батареи

Данная функция обеспечивает максимально продолжительный срок службы аккумуляторной батареи за счет использования регулятора вырабатываемого генератором напряжения и оптимизации распределения энергии.

Для предотвращения разряда аккумуляторной батареи во время движения перечисленные ниже системы переходят в энергосберегающий режим и затем отключаются автоматически в три этапа:

- Дополнительный отопитель
- Обогрев заднего стекла и зеркал
- Подогрев сидений
- Вентилятор

На втором этапе на дисплее информационного центра водителя отображается сообщение, подтверждающее включение режима защиты от разрядки аккумуляторной батареи.

Отключение электрического освещения

Во избежание разряда аккумуляторной батареи часть освещения салона автоматически отключается через некоторое время после выключения зажигания.

Климат-контроль

Системы климат-контроля 136

Вентиляционные отверстия 143

Техническое обслуживание 144

Системы климат-контроля

Система обогрева и вентиляции

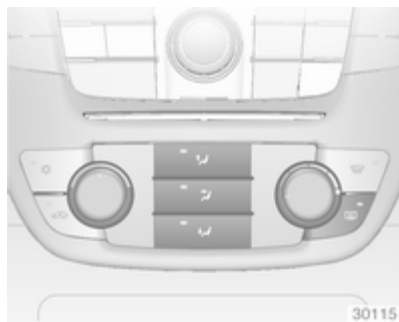

Органы управления:

- Температурой
- Распределением воздуха
- Скоростью вращения вентилятора

Обогреваемое заднее стекло 
 ⇨ 41.

Температурой

Красный = теплее

Синий = холоднее

Эффективный обогрев не возможен, пока двигатель не достигнет своей рабочей температуры.

Распределением воздуха

 = к ветровому стеклу и стеклам передних дверей

 = в область головы через регулируемые вентиляционные отверстия

 = к нише для ног

Возможны все комбинации.



Скоростью вращения вентилятора



Регулирует воздушный поток, переключая вентилятор на соответствующую скорость.

Кондиционер



Помимо системы отопления и вентиляции система кондиционирования воздуха выполняет функции:

-  = Охлаждение
-  = Рециркуляция воздуха
-  = Удаление влаги и инея

Сиденья с подогревом  53, Вентилируемые сиденья  53.

Охлаждение

Управляется кнопкой  и работает только тогда, когда работают двигатель и вентилятор.

Система кондиционирования воздуха охлаждает воздух и удаляет из него влагу (высушивает воздух), пока температура наружного воздуха находится чуть выше температуры замерзания. Образовавшийся конденсат может капать из-под автомобиля.

Если охлаждение или осушение не требуется, для экономии топлива систему рекомендуется выключить.

Система рециркуляции воздуха

Включается с помощью кнопки .



Предупреждение

В режиме рециркуляции уменьшается объем поступающего в салон с улицы воздуха. Если рециркуляция включена без охлаждения, влажность воздуха повышается, и возможно запотевание стекол. Качество воздуха в салоне со временем ухудшается, что может вызывать у пассажиров чувство сонливости.

Подача воздуха к : Рециркуляция воздуха отключена.

Максимальное охлаждение



Немного приоткройте окна, чтобы дать выход горячему воздуху.

- Включите охлаждение .
- Включите режим циркуляции воздуха .
- Нажмите клавишу переключателя распределения воздуха .
- Установите регулятор температуры на самый холодный уровень.

- Установите наибольшую скорость вентилятора.
- Откройте все вентиляционные отверстия.

Удаление влаги и инея со стекол



- Нажмите клавишу : вентилятор автоматически переключается на более высокую скорость, воздух направляется на ветровое стекло.
- Включите охлаждение .
- Установите регулятор на самую высокую температуру.

- Включите обогрев заднего стекла .
- При необходимости, откройте боковые вентиляционные отверстия и направьте их рефлекторы на боковые стекла.



Электронная система климат-контроля

Система климат-контроля имеет два варианта исполнения: с одной или двумя зонами охлаждения. Двухзонная система климат-контроля позволяет поддерживать разные температуры в зоне водителя и в зоне переднего пассажира.



Органы управления однозонной системы:



- Температурой
- Распределением воздуха
- Скоростью вращения вентилятора

AUTO = Автоматический режим
 = Рециркуляция воздуха
 = Удаление влаги и инея



Органы управления двухзонной системы:

- Температура со стороны водителя
- Распределением воздуха
- Скоростью вращения вентилятора
- Температура со стороны переднего пассажира

AUTO = Автоматический режим
 = Рециркуляция воздуха
 = Удаление влаги и инея

Обогреваемое заднее стекло 
 ↪ 41.

Предустановленная температура поддерживается автоматически. В автоматическом режиме скорость вентилятора и распределение воздуха автоматически регулируют поток воздуха.

Система может быть настроена вручную с помощью регуляторов распределения и потока воздуха.



Данные выводятся на дисплее системы климат-контроля.

Показания могут выглядеть по-разному, в зависимости от того, установлена ли на автомобиле одно- или двухзонная система.



При каждом изменении параметров данные на несколько секунд выводятся на Info-Display.

Установки системы климат-контроля сохраняются в памяти ключа блокировки замков автомобиля.

Электронная система климат-контроля полностью работает только при работающем двигателе.

Для того чтобы система работала правильно, не закрывайте датчик на панели приборов.

Автоматический режим AUTO



Базовая установка, обеспечивающая максимальный комфорт:

- Нажмите клавишу **AUTO** и включение системы кондиционирования произойдет автоматически.
- Откройте все вентиляционные отверстия.
- Однозонная система климат-контроля: установите необходимую температуру с помощью левой ручки регулировки.
- Рекомендуемая комфортная установка 22 °С.

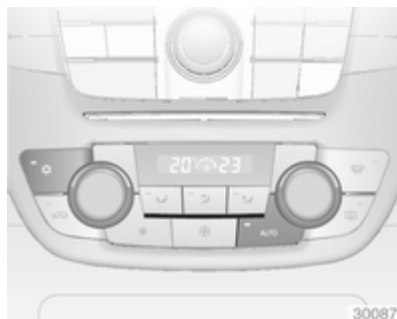

- Двухзонная система климат-контроля: установите температуру для зоны водителя и переднего пассажира с помощью левой и правой поворотных ручек.

Изменить работу вентилятора в режиме автоматического управления можно через меню **Настройки**.

Сохранение индивидуальных настроек ⇨ 117.

В автоматическом режиме управление всеми вентиляционными отверстиями осуществляется автоматически. Поэтому вентиляционные отверстия должны быть всегда открыты.

Предварительная установка температуры





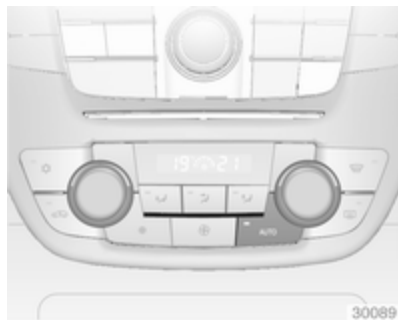

Температуру можно установить на нужное значение.



Двухзонный климат-контроль: для общей установки температуры используйте меню **Настройки**.

Удаление влаги и инея со стекол

- Нажмите на кнопку .
- Нажмите клавишу охлаждения .
- Температура и распределение воздуха устанавливаются автоматически, вентилятор работает на высокой скорости.

- Включите обогрев заднего стекла .
- Для возврата к предыдущему режиму: нажмите кнопку .

Ручные настройки

Параметры работы системы климат-контроля можно изменять с помощью кнопок и ручек регуляторов в соответствии с приведенным ниже описанием. При ручном изменении какого-либо параметра автоматический режим управления отключится.

Скорость работы вентилятора однозонной системы климат-контроля

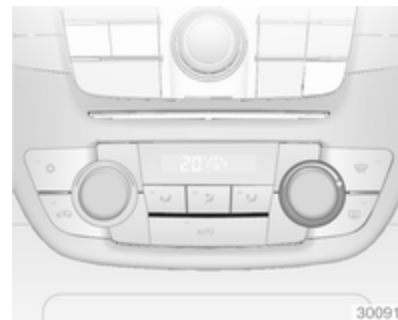



Поверните правую ручку регулятора. Выбранная скорость вентилятора выводится на дисплее в виде шкалы из нескольких сегментов.

Если вентилятор выключен, кондиционирование воздуха отключается.

Для возврата к автоматическому режиму: Нажмите кнопку **AUTO**.

Скорость работы вентилятора двухзонной системы климат-контроля





Нажмите левую кнопку , чтобы уменьшить частоту вращения вентилятора, или правую кнопку , чтобы увеличить ее. Скорость вентилятора выводится на дисплее в виде шкалы из нескольких сегментов.

При длительном нажатии левой кнопки вентилятор и система охлаждения будут выключены.

При длительном нажатии правой кнопки вентилятор начнет работать с максимальной частотой вращения.

Для возврата к автоматическому режиму: Нажмите кнопку **AUTO**.

Распределением воздуха

Нажмите клавишу ,  или  для выбора необходимого режима. Включение подтверждается подсветкой клавиши.

 = к ветровому стеклу и стеклам передних дверей

 = в область головы через регулируемые вентиляционные отверстия

 = к нише для ног

Данные режимы можно сочетать в различных комбинациях.

Возврат к автоматическому распределению воздуха: Отключите соответствующую установку или нажмите кнопку **AUTO**.

Охлаждение

Включается и выключается с помощью клавиши .

Система кондиционирования воздуха охлаждает и удаляет запотевание стекол (высушивает воздух), когда температура наружного воздуха выше температуры замерзания. Образовавшийся конденсат может капать из-под автомобиля.

Если охлаждение или осушение не требуется, для экономии топлива систему рекомендуется выключить.

Автоматическая рециркуляция воздуха двухзонного климат-контроля

Автоматическая система рециркуляции воздуха оборудована датчиком влажности воздуха, который автоматически переключает систему в режим подачи наружного воздуха в случае повышенной влажности воздуха в салоне автомобиля.

Ручной режим управления рециркуляцией воздуха

Включается с помощью кнопки .

⚠ Предупреждение

В режиме рециркуляции уменьшается объем поступающего в салон с улицы воздуха. Если рециркуляция включена без охлаждения, влажность воздуха повышается, и возможно запотевание стекол. Качество воздуха в салоне со временем ухудшается, что может вызывать у пассажиров чувство сонливости.

Системные установки

Изменить некоторые системные установки можно в меню

Настройки информационного дисплея. Сохранение индивидуальных настроек ⇨ 117.

Дополнительный отопитель

Отопитель

Нагреватель ускоренного обогрева - это электрический вспомогательный нагреватель воздуха, который ускоренно автоматически прогревает пассажирский салон.

Вентиляционные отверстия

Регулируемые рефлекторы вентиляционных отверстий



Чтобы открыть вентиляционное отверстие, следует повернуть колесико регулятора в положение I. Регулировка количества воздуха, выходящего из вентиляционных отверстий, выполняется колесиком регулятора.



Наклоняя и поворачивая решетку, установите требуемое направление потока воздуха.

Чтобы закрыть отверстие, поверните регулировочный маховичок в положение **0**.

⚠ Предупреждение

Не прикреплять к ламелям сопел обдува никаких посторонних предметов. Опасность повреждения и травмирования в случае аварии.

Неподвижные вентиляционные отверстия

Дополнительные вентиляционные отверстия установлены под ветровым стеклом и дверными стеклами, а также в нише для ног.

Техническое обслуживание

Воздухозаборник

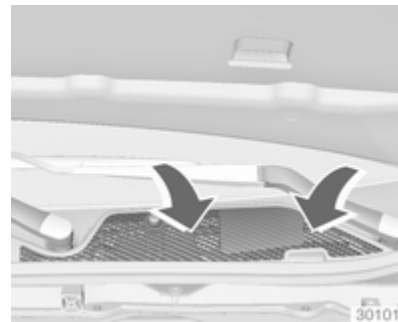

Для обеспечения необходимого притока воздуха, расположенные в моторном отделении перед ветровым стеклом воздухозаборные отверстия должны быть свободны. При необходимости удалите листья, грязь или снег.

Фильтр салона

Фильтрация воздуха в салоне

Фильтр салона очищает воздух в салоне от пыли, сажи, цветочной пыльцы и спор.

Активный угольный фильтр

Помимо фильтра салона активный угольный фильтр уменьшает неприятные запахи.

Замену фильтра следует выполнять во время проведения регулярного техобслуживания.

Нормальная работа кондиционера

Для обеспечения непрерывной эффективной работы необходимо включать охлаждение на несколько минут один раз в месяц, независимо от погоды и времени года. При слишком низкой наружной температуре охлаждение воздуха невозможно.

Обслуживание

Для обеспечения оптимальной эффективности охлаждения рекомендуется ежегодно проводить проверку системы кондиционирования (первая проверка через три года после первой регистрации автомобиля), в том числе:

- проверка работоспособности и испытание давлением,
- работоспособность отопителя,
- проверка герметичности,
- проверка приводных ремней,
- очистка конденсатора и дренажных отверстий испарителя,
- проверка мощности.

Вождение и управление автомобилем

Советы водителю	146
Запуск и эксплуатация	146
Отработавшие газы	149
Автоматическая коробка передач	151
Механическая коробка передач	156
Системы управления автомобилем	156
Тормозная система	157
Система регулировки плавности хода	160
Круиз-контроль	164
Система обнаружения объектов	166
Топливо	172
Буксировка	175

Советы водителю

Управление автомобилем

Запрещается езда накатом с выключенным двигателем

Многие системы при этих условиях не работают (например, усилители тормозной системы и рулевого управления). Выбирая такой стиль езды, вы подвергаете опасности себя и окружающих.

Педали

Чтобы обеспечить полный ход педалей, не размещайте под ними коврики.

Запуск и эксплуатация

Обкатка нового автомобиля

В течение нескольких первых поездок не следует без необходимости резко тормозить.

Во время первой поездки может выделяться дым, поскольку воск и масло испаряются с выхлопной системы. После первой поездки на некоторое время следует припарковать автомобиль на открытом месте, стараясь не вдыхать дым.

Во время периода обкатки расход топлива и моторного масла может увеличиваться, а интервал очистки сажевого фильтра дизельного двигателя может значительно укорачиваться.

Сажевый фильтр дизельного двигателя ↪ 149.

Положения замка зажигания

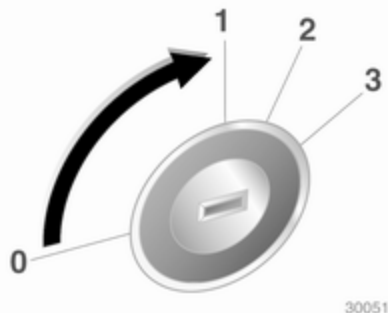

30051

- 0 = Зажигание выключено
- 1 = Рулевое колесо разблокировано, зажигание выключено
- 2 = Зажигание включено, для дизельного двигателя: предварительный нагрев
- 3 = Пуск

Запуск двигателя

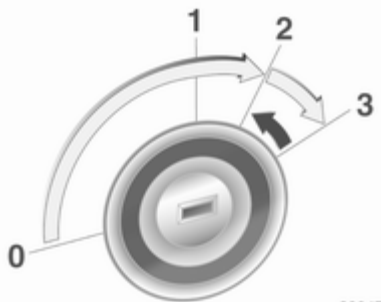

30047

Механическая коробка передач: выжмите сцепление.

Автоматическая коробка передач: нажмите на педаль сцепления и переведите селектор в положение **P** или **N**;

Не следует нажимать на педаль акселератора.

Дизельный двигатель: для предварительного прогрева установите ключ в положение **2**, подождите, пока не погаснет индикатор .

Кратковременно повернуть ключ в положение **3** и отпустить: автоматическая процедура пуска после небольшой задержки включит стартер до запуска двигателя, см. пункт "Автоматическое управление стартером".

Перед повторным пуском или для выключения двигателя, верните ключ в положение **0**.

Автоматическое управление стартером

Эта функция управляет процедурой запуска двигателя. От водителя не требуется удерживать ключ в положении **3**. После включения система будет выполнять запуск автоматически до начала работы двигателя. Вследствие действия процедуры контроля двигатель начинает работать по истечении короткой задержки.

Возможные причины того, что двигатель не запускается:

- Педаль сцепления не выжата (механическая коробка передач)
- Не выжата педаль тормоза или рычаг селектора не переведен в положение **P** или **N** (автоматическая коробка передач)
- Превышено максимально допустимое время работы стартера

Предотвращение резкого повышения оборотов

При резком повышении оборотов, например у автомобиля с включенной передачей, но отпущенной педалью акселератора, подача топлива автоматически прекращается.

Стоянка

- Не оставляйте автомобиль стоять над легко воспламеняющимися объектами. В этом случае причиной пожара может стать высокая температура системы выпуска отработавших газов автомобиля.
- Всегда включайте стояночный тормоз. Затянуть ручной стояночный тормоз, не нажимая кнопку его освобождения. На спусках или подъемах затягивайте ручной тормоз как можно сильнее. Чтобы уменьшить усилие включения стояночного тормоза, одновременно выжмите педаль тормоза.

На автомобилях с электрическим стояночным тормозом следует потянуть вверх клавишу выключателя (Ⓢ).

- Остановка двигателя и выключение зажигания. Покачайте рулевое колесо, пока не почувствуете, что сработал замок.
- Если автомобиль стоит на ровной поверхности или подъеме,

перед тем, как выключить зажигание, включите первую передачу или переведите рычаг селектора в положение **P**. Остановившись на подъеме, поверните передние колеса в сторону от бордюрного камня.

Остановившись на спуске, перед выключением зажигания включите заднюю передачу или переведите рычаг селектора в положение **P**. Поверните передние колеса к бордюрному камню.

- Заприте автомобиль и включите противоугонную сигнализацию.

Примечание

При аварии со срабатыванием надувной подушки безопасности двигатель заглушается автоматически, если автомобиль останавливается в течение определенного времени.

Отработавшие газы

⚠ Опасность

Отработавшие газы двигателя содержат ядовитый угарный газ, не имеющий цвета и запаха и способный, если его вдохнуть, привести к смертельному исходу.

При попадании отработавших газов в салон автомобиля откройте окна. Устраните причину неисправности на станции техобслуживания.

Езда с открытым багажным отделением не рекомендуется, поскольку при этом в салон автомобиля могут попасть отработавшие газы.

Сажевый фильтр дизельного двигателя

Система сажевого фильтра в дизельном двигателе обеспечивает удаление частиц сажи из отработанных газов двигателя. В системе

имеется функция самоочистки, которая инициируется автоматически во время движения без всякого уведомления. Фильтр очищается периодически путем сжигания частиц сажи при высокой температуре. Этот процесс автоматически выполняется при определенных условиях движения и может занимать до 25 минут. Обычно для этого требуется время от 7 до 12 минут. При этом возможен повышенный расход топлива. Запах и дым являются нормальным следствием процесса самоочистки.



При определенных режимах движения, например, при езде на короткие расстояния, система автоматически очищаться не может.

Если требуется очистка фильтра, а предыдущие условия движения не позволяли включить автоматическую очистку, в информационном центре водителя загорится контрольный индикатор  и появится код **CodE 55**. На автомобилях с верхним дисплеем на дисплее появляется предупреждающее сообщение.

Индикатор  загорится, когда будет заполнен сажевый фильтр дизельного двигателя. Незамедлительно следует начать процесс очистки.

Индикатор  начнет мигать, когда сажевый фильтр дизельного двигателя достигнет максимального заполнения. Во избежание повреждения двигателя следует незамедлительно начать процесс очистки.

Процедура очистки

Чтобы инициировать процедуру очистки, следует продолжать движение, поддерживая частоту вращения коленчатого вала двигателя выше 2000 оборотов/минуту. При необходимости, переключитесь на понижающую передачу. При этом начнется процедура очистки фильтра твердых частиц.

Если дополнительно загорается индикатор  или на верхнем дисплее появляется предупреждающее сообщение, очистка невозможна, следует обратиться за помощью на станцию техобслуживания.

Внимание

Если процесс очистки прерывается, создается опасность серьезного выхода двигателя из строя.



На высоких оборотах и нагрузках двигателя время очистки уменьшается.

Не следует заглушать работающий двигатель до полного завершения процедуры очистки. На это указывает негорящий контрольный индикатор .

Каталитический нейтрализатор

Каталитический нейтрализатор уменьшает содержание вредных веществ в отработавших газах.

Внимание

Заправка топливом, марка которого не соответствует приведенному на страницах  172,  232, может стать причиной повреждения катализатора или других компонентов Вашего автомобиля.

Несгоревший бензин может перегреть и повредить каталитический нейтрализатор. Поэтому избегайте чрезмерно длительных запусков двигателя, не допускайте попадания в топливный бак влаги и не заводите двигатель с толчка или буксировкой.

При пропусках зажигания, нестабильной работе двигателя, снижении мощности двигателя или других проблемах, как можно скорее обратитесь для устранения дефекта на станцию техобслуживания. В случае крайней необходимости, на короткое время можно продолжить движение, при этом

частота вращения двигателя и скорость автомобиля не должны быть высокими.

Автоматическая коробка передач

Автоматическая коробка передач допускает автоматическое переключение передач (автоматический режим) или ручное переключение передач (ручной режим).

Дисплей коробки передач

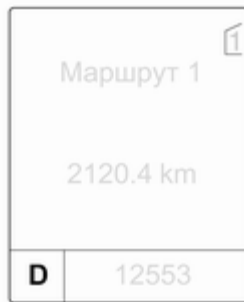

На дисплей коробки передач выводится режим ее работы и выбранная передача.

Селектор передач



- P** = положение для парковки, колеса заблокированы, допускается устанавливать только на стоящем автомобиле с включенным стояночным тормозом
- R** = передача заднего хода, допускается устанавливать только на стоящем автомобиле
- N** = нейтральное положение
- D** = автоматический режим со всеми передачами

В положении **P** рычаг селектора блокируется. Вывести его из этого положения можно только при включенном зажигании и нажатой педали тормоза.



Если педаль тормоза не нажата, горит индикатор .

Если при выключенном зажигании селектор передач установлен в любое положение, кроме **P**, мигают индикаторы  и **P**.

Чтобы включить передачу **P** или **R**, следует нажать кнопку освобождения.

Двигатель может быть запущен только в том случае, если селектор установлен в положение **P** или **N**. Если рычаг селектора установлен в положение **N**, перед включением двигателя необходимо выжать педаль тормоза или включить стояночный тормоз.

При включении передач не следует нажимать педаль акселератора. Никогда не нажимайте педали акселератора и тормоза одновременно.

При включенной передаче, после отпущения педали тормоза автомобиль начинает медленно двигаться.

Торможение двигателем

Чтобы при движении под уклон использовать эффект торможения двигателем, следует своевременно выбирать пониженную передачу, см. ручной режим коробки передач.

Раскачивание автомобиля

Раскачивать автомобиль можно только в том случае, если он забуксовал в песке, грязи или снегу. Попеременно переводите селектор передач в положения **D** и **R**. Не разгоняйте двигатель и избегайте внезапных ускорений.

Стоянка

Включите стояночный тормоз и переведите селектор в положение **P**.

Вынуть ключ зажигания можно, только если селектор передач находится в положении **P**.

Ручной режим



Сдвиньте селектор передач из положения **D** влево, а потом вперед или назад.

+ = переключение на повышающую передачу

- = переключение на понижающую передачу

При выборе повышенной передачи на слишком низкой скорости движения автомобиля или пониженной передачи при слишком высокой скорости движения переключение не происходит. Это может

привести к выдаче сообщения на информационный дисплей водителя.

В ручном режиме при повышенных оборотах коленчатого вала двигателя не происходит переключения на повышенную передачу.

Программы вождения

- После холодного пуска программа управления рабочей температурой повышает обороты двигателя и быстро выводит каталитический нейтрализатор на требуемую температуру.
- Функция автоматического включения нейтральной передачи автоматически включает холостой ход при остановке автомобиля с включенной передачей хода вперед и нажатой педалью тормоза.
- При включенном режиме Sport передачи переключаются при более высоких оборотах двигателя (если только не включен круиз-контроль). Режим Sport ⇨ 162.

- Специальные программы автоматически адаптируют моменты переключения передач при движении автомобиля на подъем и под уклон.

Принудительное переключение на понижающую передачу

Если в автоматическом режиме нажать педаль акселератора до упора, коробка передач переключится на пониженную передачу в зависимости от частоты вращения коленчатого вала двигателя.

Неисправности

В случае неисправности включается . При этом на дисплее Driver Information Center отобразится информационное сообщение или код. Информационные сообщения ⇨ 108.

Коробка передач прекращает переключать передачи автоматически. Продолжить движение можно только при ручном переключении передач.

Можно включить только самую высокую передачу. В зависимости от неисправности, 2-ю передачу можно включить и в ручном режиме. Включение передачи следует выполнять только из неподвижного положения автомобиля. Устраните причину неисправности на станции техобслуживания.

Сбой электропитания

В случае отсутствия напряжения питания селектор передач нельзя вывести из положения **P**. Ключ зажигания невозможно извлечь из замка зажигания.

При разряженной аккумуляторной батарее, запустите двигатель "прикуриванием" ⇨ 217.

Если причиной неисправности не является аккумуляторная батарея, следует освободить рычаг переключения передач и извлечь ключ из замка зажигания.

Разблокировка селектора передач

1. Включите стояночный тормоз.

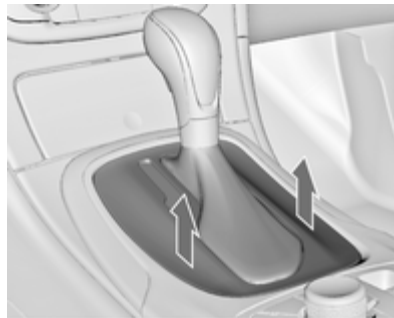

2. Освободите защелку в задней части накладки селектора на центральной консоли, откиньте накладку вверх и поверните влево.

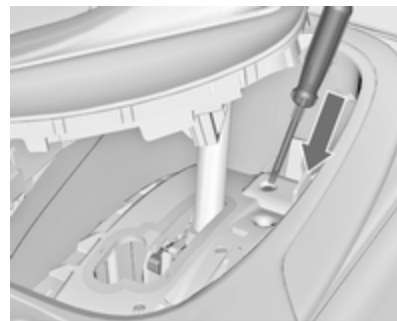

3. Вставьте отвертку в отверстие как можно глубже и выведите рычаг селектора из положения **P** или **N**. Если снова перевести селектор в положение **P** или **N**, то он будет заблокирован повторно. Устраните причину потери напряжения питания на станции техобслуживания.
4. Установить декоративную рамку рычага переключения передач на центральной консоли и прикрепить ее.

Извлечение ключа зажигания из замка

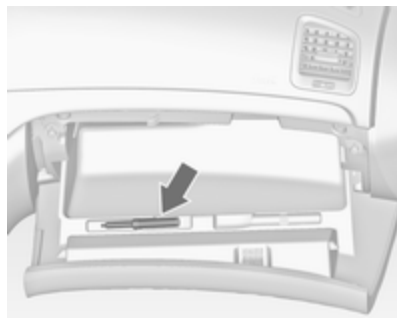

Возьмите специальное приспособление, которое находится в ящике для хранения перчаток.

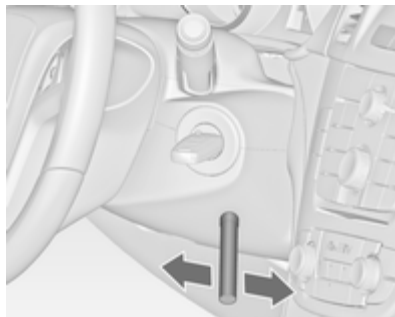

Вставьте специальное приспособление как можно дальше в отверстие под замком зажигания и немного поверните его.

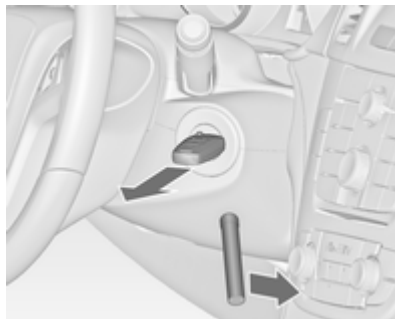

Повернуть специальный инструмент вперед и извлечь ключ из замка зажигания. Для успешного удаления ключа может потребоваться несколько попыток.

Механическая коробка передач



Чтобы включить передачу заднего хода, при неподвижном автомобиле следует нажать кнопку освобождения на рычаге переключения и включить передачу.

Если передача не включается, установите рычаг в нейтральное положение, отпустите педаль сцепления и вновь нажать на нее; затем повторить выбор передачи.

Не выжимайте сцепление без необходимости.

Во время движения отпускайте педаль сцепления полностью. Не пользуйтесь педалью в качестве подставки для ног.

Внимание

Не рекомендуется вести автомобиль, положив руку на рычаг переключения передач.

Системы управления автомобилем

Система постоянного полного привода

Система постоянного полного привода улучшает динамические характеристики автомобиля и повышает его устойчивость. Она обеспечивает максимально возможную управляемость на любом покрытии. Система работает постоянно и не может быть отключена.

Крутящий момент плавно перераспределяется между передними и задними колесами в зависимости от условий движения.

Для оптимальной работы системы износ шин автомобиля не должен значительно отличаться.

Появление на дисплее Driver Information Center предупреждающего сообщения может свидетельствовать о том, что система работает в ограниченном режиме (а в некоторых случаях и о полном ее отключении, когда может

произойти переключение на передний привод). Обратитесь за помощью на станцию техобслуживания.

Буксировка автомобиля ⇨ 219.

Тормозная система

Тормозная система имеет два независимых друг от друга тормозных контура.

При отказе одного тормозного контура автомобиль будет тормозить с помощью другого контура. Однако для обеспечения эффективного торможения, на тормозную педаль в этом случае придется нажать сильнее. Это означает, что от вас потребуется больше усилий. Увеличится тормозной путь. Перед тем, как продолжить поездку, обратитесь за помощью на станцию техобслуживания.

Если двигатель не работает, после одного или двух нажатий на педаль тормоза перестает работать тормозной усилитель. Эффективность торможения не снизится, но для торможения понадобится гораздо большее усилие. Очень важно помнить об этом при буксировке.

Индикатор (Ⓢ) ⇨ 98.

Антиблокировочная тормозная система

Антиблокировочная тормозная система (ABS) предотвращает блокировку колес.

ABS начинает управлять тормозными механизмами, как только колесо проявит тенденцию к блокировке. Управляемость автомобиля сохраняется даже при резком торможении.

Работа системы ABS сопровождается пульсированием тормозной педали и характерным шумом.

Для оптимальной эффективности торможения педаль тормоза должна быть полностью нажата, даже несмотря на ее пульсацию. Не уменьшайте давление на педаль.

Индикатор (Ⓢ) ⇨ 99.

Адаптивная система управления стоп-сигналами

При экстренном торможении все три фонаря стоп-сигнала мигают, пока работает ABS.

Неисправности

⚠ Предупреждение

При неисправности ABS колеса могут заблокироваться при более резком, чем обычно торможении. Преимущества ABS при этом становятся недоступны. При резком торможении автомобиль может потерять управляемость и свернуть в сторону.

Устраните причину неисправности на станции техобслуживания.

Стояночный тормоз

Механический стояночный тормоз



Не нажимая кнопку фиксатора, сильно затяните стояночный тормоз. На спуске или подъеме стояночный тормоз следует затягивать с максимальным усилием.



Чтобы отключить стояночный тормоз, слегка приподнимите рычаг, нажмите на кнопку фиксатора и полностью опустите рычаг.

Для уменьшения усилия, необходимого для включения стояночного тормоза, одновременно с его затяжкой нажмите педаль тормоза. Индикатор (P) ⇨ 98.

Электрический стояночный тормоз



Включение на неподвижном автомобиле

Потяните переключатель . Электрический стояночный тормоз включится, автоматически развивая нужное усилие. Для максимального тормозного усилия, например при парковке с прицепом или на уклоне, потяните переключатель .

Электрическим стояночным тормозом можно пользоваться даже при выключенном зажигании.

Не используйте слишком часто электрический стояночный тормоз при выключенном двигателе, так как это приведет к преждевременному разряду аккумуляторной батареи.

Перед тем как покинуть автомобиль, проверьте состояние электрического стояночного тормоза.

Индикатор   98.

Отключение

Включите зажигание. Нажмите и удерживайте педаль тормоза, затем нажмите клавишу выключателя .

Функция трогания с места

Нажатие на педаль сцепления (на автомобилях с механической коробкой передач) или выбор диапазона Drive (на автомобилях с автоматической коробкой передач) с последующим нажатием на педаль акселератора приводит к автоматическому выключению стояночного тормоза. Этого не происходит при одновременном подъеме переключателя.

Эта функция также облегчает трогание на уклонах.



Резкое трогание с места приводит к значительному сокращению ресурса изнашиваемых деталей.



Динамическое торможение во время движения

Если во время движения выключатель  находится в вытянутом состоянии, электрический стояночный тормоз приведет к замедлению автомобиля, однако при этом он не будет включен постоянно.

Как только клавиша выключателя  будет отпущена, динамическое торможение прекратится.

Неисправности

В случае перехода электрического стояночного тормоза в аварийный режим работы загорится индикатор , а на дисплее информационного центра водителя высветятся цифровой код или текстовое сообщение. Информационные сообщения  108.

Выключите электрический стояночный тормоз: оттяните и удерживайте клавишу выключателя  не менее 5 секунд. Горение индикатора  указывает на то, что электрический стояночный тормоз включен.

Выключите электрический стояночный тормоз: нажмите и удерживайте клавишу выключателя (P) не менее 2 секунд. Если индикатор (P) погас, электрический стояночный тормоз выключен.

Индикатор (P) мигает: электрический стояночный тормоз включен или выключен не полностью. Если мигание индикатора не прекращается, выключите электрический стояночный тормоз и попробуйте снова его включить.

Система помощи при экстренном торможении

Если водитель резко и сильно нажимает на педаль тормоза, автоматически начинает действовать максимальное тормозное усилие (полное торможение).

Действие системы помощи при экстренном торможении сопровождается пульсацией педали тормоза и увеличенным сопротивлением при нажатии на нее.

Продолжайте постоянно нажимать на педаль тормоза, пока требуется полное торможение. Максимальное тормозное усилие автоматически уменьшается при отпуске педали тормоза.

Система помощи при трогании на подъеме

Система помогает при езде по наклонным дорогам, поддерживая скорость автомобиля постоянной. После того как будет выключен стояночный тормоз и отпущена тормозная педаль, отключение тормозных механизмов произойдет с 2-секундной задержкой.

Система регулировки плавности хода

Система контроля тягового усилия

Система контроля тягового усилия (ТС) - это компонент электронной системы динамической стабилизации.

Система ТС при необходимости повышает устойчивость автомобиля во время движения независимо от типа дорожного покрытия и сцепления шин, предотвращая пробуксовку ведущих колес.

Как только система регистрирует пробуксовку, мощность двигателя снижается и колесо, буксующее сильнее других, подтормаживается индивидуально. Благодаря этому повышается устойчивость автомобиля на скользких дорожных покрытиях.

Система контроля тягового усилия готова к работе, как только погаснет индикатор .

В момент активной работы системы индикатор  мигает.

Предупреждение

Эта система активной безопасности не дает водителю прав на рискованный стиль вождения.

Скорость движения должна соответствовать дорожным условиям.

Индикатор  \rightarrow 100.

Отключение



Если пробуксовка ведущих колес необходима, систему можно отключить. Для этого необходимо кратковременно нажать клавишу .

Загорится индикатор .

Чтобы снова включить систему, нажмите клавишу  еще раз.

Кроме того, система контроля тягового усилия снова включится при следующем включении зажигания.

Электронная система динамической стабилизации

Электронная система динамической стабилизации (ESC) при необходимости повышает устойчивость автомобиля независимо от типа дорожного покрытия или сцепления шин. Кроме того, она предотвращает пробуксовку ведущих колес.

Как только автомобиль начинает заносить (фактическая траектория движения отличается от заданной водителем), мощность двигателя принудительно снижается и колеса

подтормаживаются по отдельности. Благодаря этому повышается устойчивость автомобиля на скользких дорожных покрытиях.

Система динамической стабилизации готова к работе, как только погаснет индикатор .

В момент активной работы системы ESC индикатор  мигает.

Предупреждение

Эта система активной безопасности не дает водителю прав на рискованный стиль вождения.

Скорость движения должна соответствовать дорожным условиям.

Индикатор  \rightarrow 100.

Отключение



Если водитель предпочитает более активный стиль вождения, систему динамической стабилизации можно отключить. Для этого необходимо нажать клавишу **ESC** и удерживать ее около 7 секунд.

Загорится индикатор **ESC**.

Чтобы снова включить систему ESC, нажмите клавишу **ESC** еще раз. Если перед этим вы отключили систему контроля тягового усилия, при

повторном нажатии клавиши включатся и система динамической стабилизации, и система контроля тягового усилия.

Кроме того, система динамической стабилизации снова включится при следующем включении зажигания.

Интерактивная система вождения

Система Flex Ride

Система Flex Ride позволяет водителю выбрать один из трех режимов движения:

- Режим **SPORT**: нажмите на кнопку **SPORT**, включается светодиод
- Режим **TOUR**: нажмите на кнопку **TOUR**, включается светодиод
- Режим **Normal**: ни одна из клавиш **SPORT** или **TOUR** не нажата, светодиоды не горят.

Отключение режимов **SPORT** и **TOUR** осуществляется повторным нажатием соответствующей клавиши.

Во всех режимах Flex Ride координирует работу следующих электронных систем:

- Электронная система динамического управления амортизаторами.
- Привод педали акселератора.
- Рулевое управление.
- Система полного привода.
- Автоматическая коробка передач.



Спортивный режим

Параметры систем изменяются для обеспечения более спортивного стиля вождения:

- Амортизаторы подвески становятся более жесткими, обеспечивая лучший контакт с дорожным покрытием.
- Двигатель живее реагирует на изменение положения педали акселератора.
- Коэффициент усиления рулевого управления снижается.
- Крутящий момент перераспределяется системой полного привода в большей степени на задний мост.
- Переключения автоматической коробки передач происходят позже.
- При включенном режиме **SPORT** цвет подсветки приборной панели меняется с белого на красный.

Режим TOUR

Параметры систем изменяются для более комфортного стиля вождения:

- Амортизаторы подвески становятся более мягкими.
- Реакция двигателя на изменение положения педали акселератора становится стандартной.
- Усилитель рулевого управления работает в обычном режиме.
- Крутящий момент перераспределяется системой полного привода в большей степени на передний мост.
- Переключения автоматической коробки передач происходят в более комфортном режиме.
- Подсветка приборной панели имеет белый цвет.

Режим Normal

Параметры всех систем принимают стандартные значения.

Блок управления режимами движения

Независимо от того, какой режим был выбран водителем, **SPORT**, **TOUR** или **Normal**, блок управления режимами движения (DMC) постоянно контролирует фактические дорожные условия, реакцию водителя и динамику поведения автомобиля. При необходимости блок управления режимами движения может автоматически изменить параметры работы систем в рамках выбранного режима, а при обнаружении значительных отклонений в условиях движения, блок управления может переключить режим на другой до тех пор, пока эти условия не будут устранены.

Если, например, водитель выбрал режим **Normal**, а блок управления определяет, что управление осуществляется в спортивном стиле, отдельные параметры стандартного режима будут заменены параметрами спортивного режима. В случае, если манера управления

автомобилем становится очень спортивной, DMC самостоятельно включит режим **Sport**.

Если, например, водитель выбрал режим TOUR, но при этом во время движения по длинной извилистой дороге ему потребуется выполнить экстренное торможение, DMC определит резкое изменение условий движения и изменит параметры подвески на соответствующие параметры режима SPORT, чтобы повысить устойчивость автомобиля.

После того как стиль вождения или условия движения станут прежними, DMC восстановит параметры выбранного водителем режима.

Индивидуальные настройки спортивного режима

При нажатой клавише **SPORT** водитель может выбрать параметры режима SPORT. Изменить эти настройки можно в меню **Settings (настройки)** информационного дисплея. Сохранение индивидуальных настроек ⇨ 117

Круиз-контроль

Система автоматического поддержания скорости движения может сохранять в памяти и поддерживать скорость примерно от 30 до 200 км/ч. Отклонения от сохраненных в памяти значений скоростей могут возникать при движении на подъем или под уклон.

По соображениям безопасности круиз-контроль может включаться только после однократного нажатия педали тормоза. Включение первой передачи невозможно.



Не включайте круиз-контроль, если поддержание постоянной скорости нецелесообразно.

На автомобилях с автоматической коробкой передач круиз-контроль включается только в автоматическом режиме.

Индикатор ⚡ ⇨ 102.

Включение

Нажать на верхний край тумблера ⚡, загорится белый контрольный индикатор ⚡.

Включение

Увеличить скорость до требуемого значения и повернуть колесико с накаткой в положение **SET/-**, текущая скорость будет записана в память, и автомобиль будет поддерживать эту скорость. Загорится зеленый контрольный индикатор ⚡. Можно убрать ногу с педали акселератора.

Для увеличения скорости автомобиля нажмите педаль акселератора. При отпуске педали акселератора автомобиль возвращается к сохраненному ранее значению скорости.

Повысить скорость



При работающем круиз-контроле поверните и удерживайте колесо регулятора к **RES/+** или сдвиньте его в направлении **RES/+** несколько раз: скорость будет увеличиваться непрерывно или с небольшим шагом.

Вы также можете самостоятельно разогнать автомобиль до необходимой скорости и сохранить ее в памяти, повернув колесо регулятора к **RES/+**.

Понизить скорость

При работающем круиз-контроле поверните и удерживайте колесо регулятора к **SET/-** или сдвиньте его в направлении **SET/-** несколько раз: скорость будет уменьшаться непрерывно или с небольшим шагом.

Отключение

Нажать кнопку , загорится белый контрольный индикатор . Круиз-контроль выключится. Автомобиль будет поддерживать скорость, записанную в память.



Автоматическое отключение:

- при скорости автомобиля ниже примерно 30 км/ч,
- при нажатии педали тормоза,
- при нажатии педали сцепления,
- при переводе рычага селектора в положение **N**,
- при работающей системе контроля тягового усилия или электронной системе динамической стабилизации.

Возобновить движение с заданной скоростью

Повернуть колесико с накаткой **RES/+** при скорости выше 30 км/ч. Будет достигнута сохраненная в памяти скорость.

Выключение

Нажать на нижний край тумблера , контрольный индикатор  погаснет. Скорость, записанная в память, будет удалена. После выключения зажигания скорость, записанная в память, также стирается.

Система обнаружения объектов

Система помощи при парковке



Система помощи при парковке облегчает парковку автомобиля путем измерения расстояния от автомобиля до расположенных сзади препятствий и подачи звуковых сигналов. Однако это не в коей мере не снимает с водителя ответственность за маневрирование при постановке автомобиля на стоянку.

В состав системы входят ультразвуковые датчики: по четыре в переднем и заднем бамперах.

Индикатор **P**▲↻ 99.

Включение



При включении передачи заднего хода система включается автоматически.

Кроме того, передний парковочный радар можно включить при движении на малой скорости, нажав кнопку **P**▲.

Горение светодиода в кнопке системы помощи при парковке указывает на готовность системы к работе.

При обнаружении препятствия подается звуковой сигнал. По мере уменьшения расстояния до препятствия частота повторения сигналов зуммера увеличивается. Если расстояние менее 30 см, зуммер звучит непрерывно.

Отключение

Если необходимо выключить систему, нажмите кнопку **P**▲.

Светодиод в кнопке погаснет, а на дисплее Driver Information Center появится сообщение **Парктроник выкл.**

Система автоматически отключается, когда скорость автомобиля превышает заданное значение.

Неисправности

В случае возникновения сбоя в работе системы загорается **P**▲ и на дисплее информационного центра водителя выводится информационное сообщение.

Если сбой в работе системы произошел в результате воздействия факторов временного характера, например обледенения датчиков, загорается **P** или выводится информационное сообщение на дисплей информационного центра водителя.

Информационные сообщения
 ⇨ 108.

Расширенная система помощи при парковке

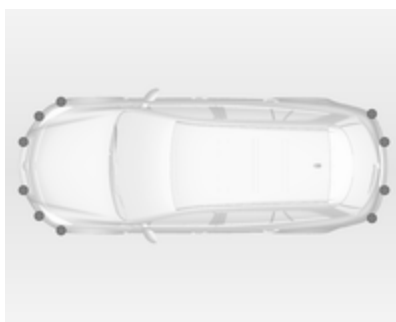

Расширенная система помощи при парковке управляет маневрами, которые водитель совершает при

постановке автомобиля на стоянку, путем вывода на дисплей информационного центра соответствующих инструкций и подачи звуковых сигналов. Однако вся ответственность за постановку автомобиля на стоянку (даже по инструкции системы) и выполнение маневров лежит на водителе.

Система использует датчики обычной системы помощи при парковке и два дополнительных датчика, которые расположены по бокам переднего бампера.

Включение



Систему необходимо включить нажатием на кнопку **P** еще в процессе поиска места на стоянке.

Система работает только при скорости до 30 км/ч.

Максимально допустимое расстояние между автомобилем и рядом припаркованных автомобилей составляет 1,8 м.

Порядок работы



Когда автомобиль с включенной системой проезжает мимо ряда припаркованных автомобилей, усовершенствованная система облегчения парковки начинает искать

подходящее свободное место для парковки. После того как свободное место будет обнаружено, посредством информационного центра водителя подаются звуковые и визуальные предупредительные сообщения.



Предлагаемое системой действие принимается, если автомобиль остановлен водителем в пределах

10 метров после выдачи сообщения. Система вычисляет оптимальный маршрут для постановки автомобиля на парковку. Затем система руководит действиями водителя, предлагая ему подробные инструкции.



Система может подавать следующие инструкции:

- рекомендацию при движении со скоростью более 30 км/ч,
- требование остановить автомобиль после обнаружения свободного места для парковки,

- указания по управлению автомобилем во время парковки,
- положение рулевого колеса во время парковки,
- некоторые инструкции по ходу работы.

Успешные маневры обозначаются символом цели.



Если водитель не останавливает автомобиль в пределах 10 метров после предлагаемого гнезда парковки, то система начинает поиск другого подходящего гнезда парковки.

Изменение стороны парковки

Система сконфигурирована на обнаружение мест для парковки со стороны переднего пассажира. Для того чтобы система осуществляла поиск со стороны водителя, нажмите на кнопку  и удерживайте ее нажатой около 2 секунд.

Приоритеты индикации сообщений на дисплее

После включения усовершенствованной системы облегчения парковки в информационном центре водителя появляется сообщение. При этом на дисплей будут выводиться сообщения с большим приоритетом, такие как сообщения о работе автомобиля  108. После того как водитель подтвердит сообщение нажатием на кнопку **SET/CLR**, на дисплей вновь начинают выводиться сообщения системы помощи при парковке.

Отключение

Система отключается в следующих случаях:

- нажата кнопка 
- маневр парковки успешно завершен
- движении со скоростью более 30 км/ч
- выключено зажигание

При отключении системы (водителем или по другим причинам) во время выполнения маневров на дисплей информационного центра водителя выводится сообщение **Парковка отключена**.

Неисправности

Сообщения выводятся на дисплей информационной системы водителя в следующих случаях:

- система неисправна
- водитель не завершил парковочный маневр
- система не работает



Если во время маневра на пути автомобиля обнаруживается препятствие, на дисплей информационного центра водителя выводится сообщение **STOP**. После удаления объекта маневр для парковки будет возобновлен. Если препятствие не удалено, система будет отключена. Нажмите кнопку , чтобы включить систему и найти новое свободное место для парковки.

Важные советы по работе с системами помощи при парковке

⚠ Предупреждение

При определенных условиях помешать обнаружению препятствия могут поверхности предметов или одежды с различным отражением звука, а также внешние источники шума.

Внимание

Рабочие характеристики датчика могут ухудшаться при покрывании датчика, например, льдом или снегом.

Рабочие характеристики систем облегчения парковки могут ухудшаться вследствие значительной загрузки автомобиля.

Особые условия возникают, если имеются более высокие автомобили (например, внедорожники, минифургоны, крупногабаритные фургоны).

Опознавание объектов в верхней части таких автомобилей не обеспечивается.

Кроме того, система может не обнаруживать объекты очень малого сечения или изготовленные из мягких материалов.

Система облегчения парковки не позволяет избежать столкновения с объектами, которые находятся вне дальности обнаружения датчиков.

Примечание

Система помощи при парковке автоматически обнаруживает установленное на заводе-изготовителе тягово-сцепное устройство. Выключение происходит при подстыковке разъема.

Датчик может обнаружить несуществующий объект (помехи в виде эхо-сигналов), это вызвано внешними акустическими или механическими помехами.

Усовершенствованная система облегчения парковки может не реагировать на изменения в размерах места парковки после начала маневра параллельной парковки.

Система предупреждения о выходе за пределы полосы движения

Система предупреждения о выезде из полосы движения с помощью передней видеокamеры следит за разделительными линиями полос движения, между которыми движется автомобиль.

Система обнаруживает перестроение автомобиля из ряда в ряд и предупреждает водителя в случае непреднамеренного перестроения из одной полосы движения в другую с помощью световых и звуковых сигналов.

Вывод о том, что имеет место непреднамеренный выход за пределы полосы движения, делается на основании следующих критериев:

- указатели поворотов не работают
- педаль тормоза не нажата
- активные действия педалью акселератора или ускорение отсутствуют
- активные действия рулевым колесом отсутствуют

Если водитель выполняет активные действия, предупреждение не подается.

Включение

Система предупреждения о выходе за пределы полосы движения включается нажатием на кнопку .

При этом включается светодиод подсветки кнопки. Включение контрольного индикатора  на панели приборов (светится зеленым) говорит о готовности системы.

Система работает только при скорости автомобиля более 60 км/ч, и если на дороге имеется разметка разделительных линий между полосами движения.



Если система определяет, что имеет место непреднамеренный выход за пределы полосы движения, цвет контрольного индикатора  изменяется на желтый. Индикатор начинает мигать. Одновременно подается звуковой сигнал.



Отключение

Для отключения системы необходимо нажать на кнопку . При отключении системы на экран информационного центра водителя выдается соответствующее сообщение.

При скорости ниже 60 км/ч система не работает.

Неисправности

Система предупреждения о выезде из полосы движения может работать неправильно в случаях, когда:

- лобовое стекло загрязнено
- присутствуют неблагоприятные условия окружающей среды, например, сильный дождь, снег, прямой солнечный свет или тени
- невозможно обнаружить линии дорожной разметки

Если система предупреждения о выезде из полосы движения обнаружит одно из этих условий, загорится желтый контрольный индикатор .

В информационном центре водителя дополнительно отображается предупреждающий код или предупреждающее сообщение.

Топливо

Сорта топлива для бензиновых двигателей

Используйте только неэтилированный бензин, соответствующий DIN EN 228 (или аналог соответствующий российскому законодательству).

Можно использовать эквивалентное стандартизированное топливо с макс. содержанием этанола 10% по объему. В этом случае следует использовать только топливо, которое соответствует требованиям стандарта DIN 51625.

Используйте бензин с рекомендованным октановым числом \diamond 232. При эксплуатации на бензине со слишком низким октановым числом снижается мощность и крутящий момент двигателя и немного возрастает расход топлива.

Внимание

При использовании бензина с низким октановым числом возможно нарушение процесса сгорания и двигатель может быть поврежден.

Сорта топлива для дизельных двигателей

Следует применять только дизельное топливо, соответствующее требованиям стандарта DIN EN 590. Топливо должно иметь низкое содержание серы (макс. 10 частей на млн.). Можно использовать эквивалентное стандартизированное топливо (= FAME в соответствии с требованиями стандарта EN14214) с макс. содержанием биодизельного топлива 7% по объему (аналогично требованиям DIN 51628 или аналогичного стандарта).

В зависимости от страны поставки, кроме Марокко: следует использовать только дизельное топливо с содержанием серы 50 частей на млн.

Не используйте дизельное топливо для судовых двигателей, печное топливо или дизельное топливо, частично или полностью изготовленное из растительной массы, например, рапсовое масло или биодизельное топливо, Aquazole и аналогичные водотопливные эмульсии. Нельзя разбавлять дизельное топливо бензином.

Заправка



⚠ Опасность

Перед заправкой топлива выключите двигатель и дополнительные отопители, имеющие собственные камеры сгорания. Отключите мобильные телефоны.

Во время заправки соблюдайте инструкции и правила техники безопасности заправочной станции.

⚠ Опасность

Топливо является легковоспламеняющимся и взрывоопасным веществом. Не курите. Не допускайте открытого огня и искрообразования.

При появлении в салоне автомобиля запаха топлива немедленно устраните причину неисправности на станции техобслуживания.

Топливозаправочная горловина расположена с правой стороны автомобиля.



Заправочный лючок открывается только если замки автомобиля разблокированы. Откройте крышку топливозаправочной горловины, нажав на нее.

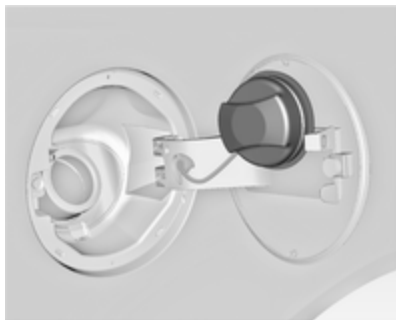

Крышка топливозаправочной горловины удерживается в специальной скобе.

Внимание

Перелившееся топливо следует немедленно вытереть.

Крышка заливной горловины

Следует использовать только фирменную крышку наливной горловины топливного бака. В дизельных автомобилях используются специальные крышки заливной горловины.

Расход топлива - выбросы CO₂

Порядок расчета расхода топлива определяется директивой ЕС 715/2007 692/2008 А.

Директива учитывает реальные стили вождения: Расход при городском вождении должен составлять примерно $\frac{1}{3}$ и при агрессивном городском вождении $\frac{2}{3}$. Кроме того, учтены холодный пуск двигателя и разгоны.

Кроме того, составной частью директивы являются технические требования по выбросам CO₂.

Приводимые данные не могут рассматриваться в качестве гарантии фактического расхода топлива для каждого автомобиля. Более того,

расход топлива в значительной степени определяется персональным стилем вождения, дорожными условиями и плотностью потока автомобилей.

Все значения определены для базовой модели ЕС со стандартным оборудованием.

В расчете расхода топлива учитывается масса снаряженного автомобиля, установленная в соответствии с действующими правилами. Состав дополнительного оборудования может влиять на расход топлива и выбросы CO₂, которые могут быть немного выше, а максимальная скорость - ниже.

Расход топлива - выбросы CO₂
⇨ 236.

Буксировка

Общая информация

Устанавливаемое на заводе-изготовителе тягово-сцепное устройство в сложенном состоянии размещается под панелью заднего бампера.

Установка тягово-сцепного устройства разрешается только на станции техобслуживания. В некоторых случаях необходимо внести в автомобиль изменения, касающиеся охлаждения, теплозащитных экранов и других агрегатов. Разрешается использовать только допущенное к использованию с данным автомобилем тягово-сцепное устройство.

Во избежание повреждения автомобиля запрещается управлять задней торцевой откидной дверью с электроприводом пультом дистанционного радиоуправления, если прицеп электрически подключен к автомобилю.

Установка буксировочного оборудования может закрыть буксирную проушину. В этом случае для буксировки следует использовать тягу с шаровой опорой.

Установочные размеры устанавливаемого в заводских условиях тягово-сцепного устройства ⇨ 279.

Ходовые качества и советы по буксировке

Перед тем как присоединить прицеп, смажьте шаровую опору. Однако этого делать не нужно, если в качестве шаровой опоры используется стабилизатор, позволяющий уменьшить рыскание.

Для прицепов с низкой устойчивостью при движении и для прицепов с допустимым полным весом автомобиля более 1400 кг во время движения со скоростью выше 80 км/ч настоятельно рекомендуется применять стабилизатор.

Если прицеп начинает рыскать, замедлите движение, но не пытайтесь компенсировать рыскание за счет руления и при необходимости резко затормозите.

На спусках включайте такую передачу, как будто вы поднимаетесь вверх и двигайтесь примерно с той же скоростью.

Установите давление в шинах, указанное для полной загрузки ⇨ 246.

Буксировка прицепа

Нагрузка прицепа

Допустимая нагрузка прицепа определяется в зависимости от автомобиля и двигателя и ее нельзя превышать. Фактическая нагрузка прицепа - это разность между фактической полной массой прицепа и фактической нагрузкой на тягово-сцепное устройство с присоединенным прицепом.

Допустимые нагрузки для прицепов приведены в документации на автомобиль. В общем случае, они применимы для подъемов не более 12%.

Значением допустимой нагрузки для прицепа можно руководствоваться вплоть до указанных уклонов и на высотах не более 1000 метров над уровнем моря. Поскольку на большой высоте мощность двигателя падает из-за разрежения воздуха, соответственно уменьшается способность к подъему, и допустимая полная масса автомобиля с прицепом уменьшается на 10% для каждой 1000 метров дополнительной высоты. При движении по дорогам с небольшим уклоном (не более 8%, т.е. по автомагистралям), полную массу автомобиля с прицепом можно не уменьшать.

Не допускается превышение общей массы автопоезда (автомобиля с прицепом). Допустимая общая масса автопоезда указана на типовой табличке ⇨ 230.

Вертикальная нагрузка на тягово-цепное устройство

Вертикальная нагрузка на тягово-цепное устройство - это нагрузка, оказываемая прицепом на шаровую опору. Ей можно управлять, распределяя массу при загрузке прицепа.

Максимально допустимая вертикальная нагрузка на тягово-цепное устройство (85 кг) указана на его паспортной табличке и в документации на автомобиль. Всегда учитывайте эту величину, особенно для тяжелых прицепов. Вертикальная нагрузка на тягово-цепное устройство никогда не должна быть меньше 25 кг.

Нагрузка на заднюю ось

После подсоединения прицепа и полной загрузки автомобиля-буксировщика допустимая нагрузка на задний мост (см. типовую табличку или документацию на автомобиль) может быть превышена на 90 кг для автомобиля седан или на 85 кг для автомобиля универсал, а допустимая общая масса автомобиля может быть превышена на 65 кг для автомобиля седан или на 60 кг для автомобиля универсал. Если превышает допустимая нагрузка на заднюю ось, применяется максимальная скорость 100 км/ч.

Тягово-цепное устройство

Внимание

Возможность демонтажа складывающегося тягово-цепного устройства с автомобиля не предусмотрена. При езде без прицепа тягово-цепное устройство следует складывать.

⚠ Предупреждение

Убедитесь, что во время складывания тягово-сцепного устройства не возникнет опасность защемления. Возможно травмирование.

Во время разблокировки сложенной шаровой опоры следует встать слева от ручки замка.

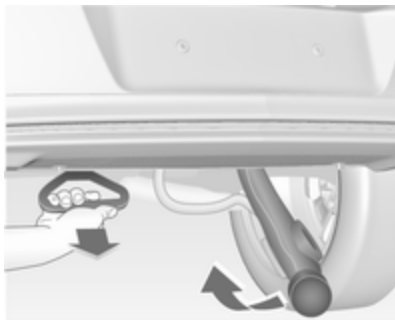
Раскладывание тягово-сцепного устройства

Потяните за ручку под задним бампером под углом около 45° к земле.

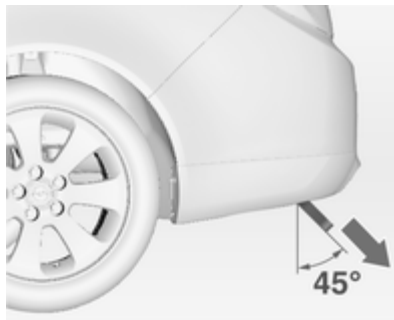

В качестве предупреждения при оттягивании ручки фиксатора и высвобождении шейки шаровой опоры подается звуковой сигнал.

Установите тягово-сцепное устройство в верхнее положение до характерного щелчка.

Убедитесь в том, что шаровая опора надлежащим образом вошла в зацепление, и ручка фиксатора вернулась назад в исходное положение и не видна. В противном случае звуковой сигнал не прекратится.

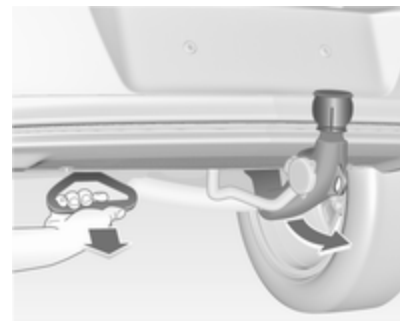
Складывание тягово-сцепного устройства

Потяните за ручку под задним бампером под углом около 45° к земле.

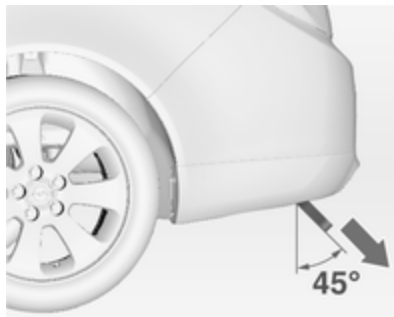

В качестве предупреждения при оттягивании ручки фиксатора и высвобождении шейки шаровой опоры подается звуковой сигнал.



Ладонью руки поверните освобожденную сцепную тягу с шаровой опорой вправо до фиксации под углом автомобиля. Убедитесь, что рукоятка освобождения находится в скрытом первоначальном положении, в противном случае звуковой сигнал не отключится.

⚠ Предупреждение

Буксировка прицепа разрешается только при правильно установленном тягово-сцепном устройстве. Если шаровая опора неправильно входит в зацепление, либо если рукоятка разблокировки не возвращается в свое исходное положение в корпусе (в котором она не видна), либо если после зацепления шаровой опоры слышен шум, обратитесь на станцию техобслуживания.

Проушина для страховочного троса

Крепление страховочного троса в проушине.

Система динамической стабилизации прицепа

Если система обнаружит рыскание прицепа, она понизит мощность двигателя и начнет избирательно подтормаживать автомобиль и прицеп, пока рыскание не прекратится. Во время активной работы системы необходимо стараться удерживать рулевое колесо прямо.

Система динамической стабилизации прицепа (TSA) - это подсистема системы динамической стабилизации автомобиля ⇨ 161.

Уход за автомобилем

Общие сведения	179
Проверка автомобиля	180
Замена ламп	187
Электрооборудование	196
Автомобильный инструмент ...	203
Колеса и шины	204
Запуск от дополнительной АКБ	217
Буксировка	219
Внешний вид	222

Общие сведения

Аксессуары и модернизация автомобиля

Мы рекомендуем использовать фирменные запчасти и принадлежности и детали, разрешенные к применению заводом-изготовителем конкретно для автомобиля вашего типа. Мы не разрешаем применение и не гарантируем надежную работу другой продукции - даже если она официально сертифицирована.

Не допускается вносить изменения в электрические системы, например модифицировать электронные блоки управления (заменять компоненты или модифицировать программное обеспечение).

Хранение автомобиля

Длительное хранение

Если автомобиль не будет использоваться несколько месяцев:

- Вымойте автомобиль и нанесите воск.
- Проверьте слой воска в моторном отсеке и на днище автомобиля.
- Очистите и защитите резиновые уплотнители.
- Замените моторное масло.
- Слейте жидкость из бачка стеклоомывателя.
- Проверьте состояние защиты от замерзания и антикоррозионной защиты.
- Установите давление в шинах, указанное для полной загрузки.
- Оставьте автомобиль в сухом и хорошо проветриваемом месте. Включите первую передачу или задний ход или установите селектор передач в положение **P**. Примите меры, чтобы автомобиль не скатывался.

- Не включайте стояночный тормоз.
- Откройте капот, закройте все двери и запирайте автомобиль.
- Снимите зажим с "минусового" контакта аккумуляторной батареи автомобиля. Убедитесь в том, что все системы, включая противоугонную, отключены.

Ввод в эксплуатацию

Когда вы захотите снова воспользоваться автомобилем:

- Подключите зажим к минусовой клемме аккумуляторной батареи автомобиля. Включите электроподъемники.
- Проверьте давление в шинах.
- Заполните бачок стеклоомывателя.
- Проверьте уровень моторного масла.
- Проверьте уровень охлаждающей жидкости.
- При необходимости установите на место номерной знак.

Утилизация отработавшего срок службы автомобиля

Информация о центрах восстановления и утилизации старых автомобилей приведена на нашем сайте. Утилизацию могут проводить только уполномоченные на это предприятия.

Проверка автомобиля

Выполнение работ

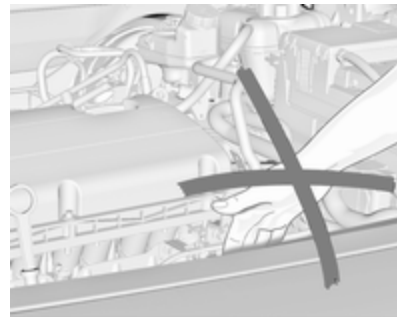

⚠ Предупреждение

Проверки в моторном отсеке можно выполнять только при выключенном зажигании.

Вентилятор радиатора может заработать даже при выключенном зажигании.

⚠ Опасность

Система зажигания и ксеноновые фары находятся под высоким напряжением. Не касайтесь этих узлов.

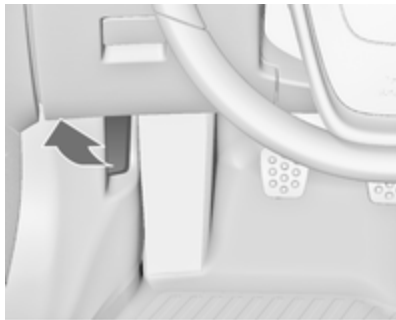
Капот**Открывание**

Потяните за отжимной рычаг и верните его в исходное положение.

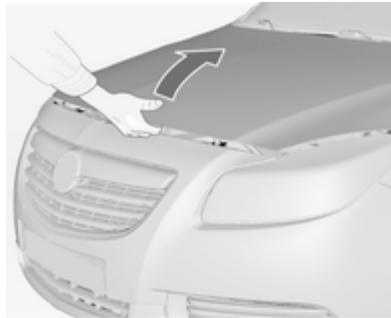

Сдвиньте ручку замка вправо и откройте капот.

Капот будет удерживаться в открытом состоянии.

Воздухозаборник ⇨ 144.

Закрывание

Опустите капот двигателя, захлопните его и проверьте блокировку. Убедитесь, что капот защелкнулся.

Моторное масло

Уровень масла в двигателе проверяется автоматически, сообщения о работе автомобиля ⇨ 108.

Однако следует регулярно проверять моторное масло вручную во избежание выхода из строя двигателя. Проверить, что применяется моторное масло с надлежащими характеристиками. Рекомендуемые для применения жидкости и смазки ⇨ 226.

Автомобиль должен стоять на ровной поверхности. Двигатель должен быть прогрет до рабочей температуры и выключен не менее, чем за 5 минут до проверки.

Выньте щуп определения уровня масла, протрите его, вставьте до упора на ручке, снова выньте и определите уровень масла.

Вставьте щуп до упора на ручке и поверните на пол-оборота.

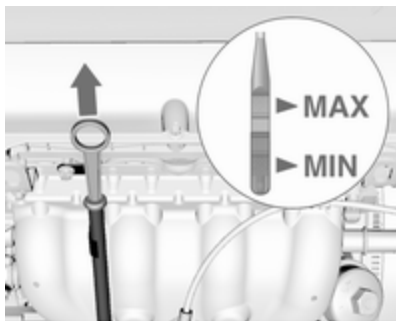

Двигатели различного типа комплектуются разными масляными щупами.

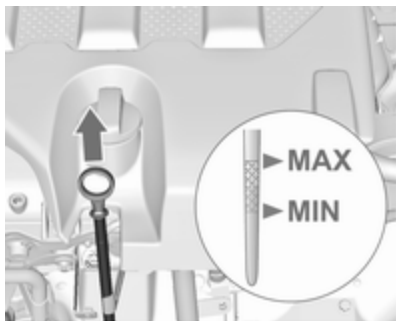

Если уровень моторного масла упал до отметки **MIN**, необходимо долить моторное масло.

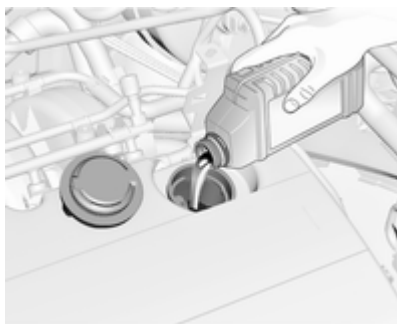

Мы рекомендуем заливать то же масло, которое использовалось при последней замене.

Уровень моторного масла не должен быть выше верхней отметки **MAX** на щупе.

Внимание

Излишки масла необходимо слить или откачать.

Заправочные емкости ⇨ 244, Качество/вязкость моторного масла ⇨ 226.

Установите крышку ровно и затяните ее.

Охлаждающая жидкость двигателя

Охлаждающая жидкость предохраняет от замерзания примерно до -28°C .

Внимание

Применяйте только разрешенный антифриз.

Уровень охлаждающей жидкости

Внимание

Слишком низкий уровень охлаждающей жидкости может привести к повреждению двигателя.

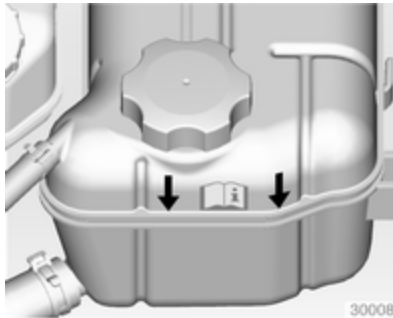

Если система охлаждения холодная, уровень охлаждающей жидкости должен быть выше заправочной метки. Если уровень низкий, долейте охлаждающую жидкость.



В других модификациях системы заправочная метка расположена внутри отверстия заправочной горловины. Для проверки откройте крышку отверстия.

⚠ Предупреждение

Перед тем как снять крышку расширительного бачка, дайте двигателю остыть. Осторожно отверните крышку, постепенно снижая давление.

Для доливки следует использовать смесь 1:1 концентрата охлаждающей жидкости и чистой водопроводной воды. Если концентрат охлаждающей жидкости в распоряжении отсутствует, следует использовать чистую водопроводную воду. Плотнo заверните крышку. Проверить в мастерской концентрацию охлаждающей жидкости и устранить причину убывания уровня охлаждающей жидкости.

Жидкость омывателя

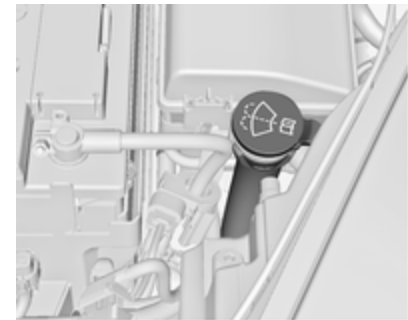



Влить чистую воду вместе с требуемым количеством жидкости для омывателя, которая содержит антифриз. Надлежащая пропорция смешивания жидкости для омывателя указана на контейнере с этой жидкостью.

Внимание

При резком понижении температуры или при пониженных значениях температур защиту может обеспечить только жидкость для омывателя с достаточной концентрацией антифриза.

Тормозная система

В случае износа накладок тормозных колодок ниже допустимого предела загорается индикатор . При этом на дисплее Driver Information Center отобразится информационное сообщение или код. Информационные сообщения  108.

Можно продолжать движение, но постарайтесь как можно скорее заменить тормозные накладки.

После установки новых тормозных колодок, первые несколько поездок избегайте резких торможений.

Тормозная жидкость

Предупреждение

Тормозная жидкость ядовита и вызывает коррозию. Постарайтесь, чтобы она не попала в глаза, на кожу, одежду и на окрашенные поверхности.

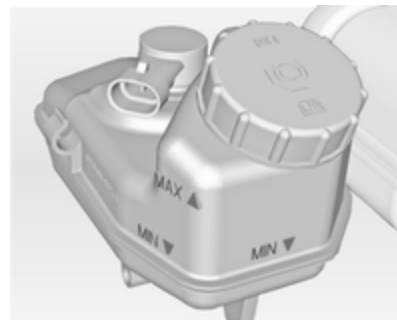

Уровень тормозной жидкости должен лежать между метками **MIN** и **MAX**.

При добавлении тормозной жидкости соблюдайте максимальную чистоту, поскольку ее загрязнение может стать причиной неисправности тормозной системы. Немедленно устраните причину потери тормозной жидкости на станции техобслуживания.

Используйте тормозную жидкость только разрешенных для данного автомобиля типа, жидкость для тормозной системы и сцепления  226.

Аккумуляторная батарея

Аккумуляторная батарея автомобиля не требует технического обслуживания при условии, что при движении автомобиля обеспечивается ее достаточная зарядка. Аккумуляторная батарея разряжается при движении автомобиля на короткие расстояния с частыми пусками двигателя. Старайтесь не использовать ненужные потребители электрической энергии.



Не допускается утилизация батареи с обычным бытовым мусором. Батареи следует сдавать для утилизации в специальных пунктах сбора.

При простое автомобиля более 4 недель может потребоваться подзарядка аккумуляторной батареи. Снимите зажим с "минусового" контакта аккумуляторной батареи автомобиля.

Перед тем как приступить к подключению и отключению контактов аккумулятора, убедитесь, что зажигание выключено.

Необходимо отключить сирену противоугонной сигнализации, выполнив следующие действия. Включите и выключите зажигание, в течение 15 секунд отключите аккумуляторную батарею.

Защита от разряда аккумуляторной батареи ⇨ 135.

Удаление воздуха из дизельной топливной системы

Если топливный бак был израсходован полностью, необходимо стравить воздух из системы подачи дизельного топлива. Включите зажигание трижды, по 15 секунд каждый раз. После этого запустите двигатель максимум на 40 секунд. Повторите эту процедуру, выждав не менее 5 секунд. Если двигатель не запускается, обратитесь за помощью на станцию техобслуживания.

Замена щеток стеклоочистителя

Щетки стеклоочистителя ветрового стекла

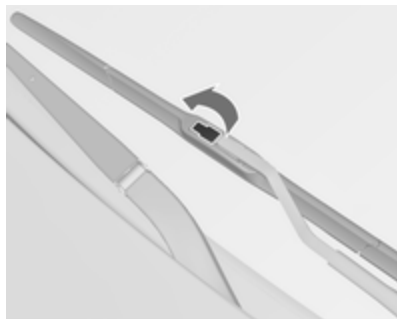

Поднимите рычаг стеклоочистителя и откройте фиксатор.

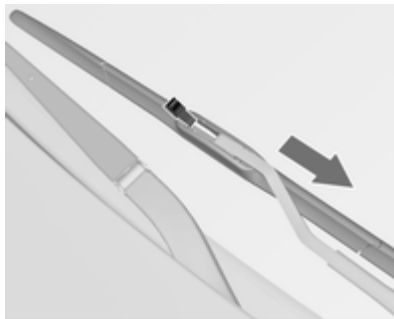

Освободите щетку стеклоочистителя и снимите ее.

Стеклоочиститель заднего стекла

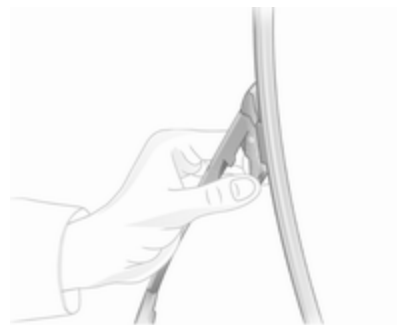

Поднимите рычаг стеклоочистителя, нажмите оба фиксатора рычага, освободите щетку стеклоочистителя из фиксаторов и выньте ее.

Замена ламп

Выключите зажигание и соответствующий выключатель или закройте двери.

Новую лампу держите только за цоколь. Не касайтесь стеклянной колбы голыми руками.

Используйте лампы того же типа, что и заменяемые.

Замена ламп передних фар осуществляется со стороны моторного отсека.

Галогеновые фары

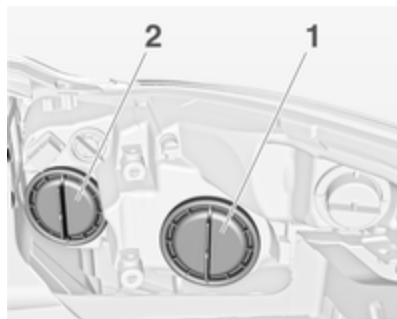

В фарах имеется отдельная система дальнего света **2** (внутренние лампы накаливания) и система ближнего света **1** (наружные лампы накаливания).

Фары ближнего света/дневного освещения



1. Поверните колпачок **1** против часовой стрелки и снимите его.

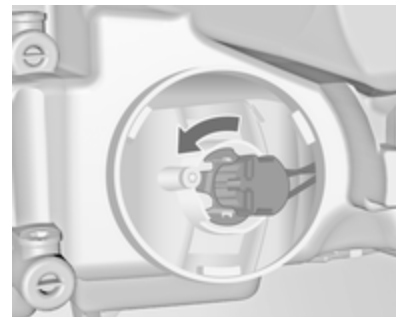

2. Поверните патрон лампы против часовой стрелки, пока он не освободится. Выньте патрон лампы из отражателя.

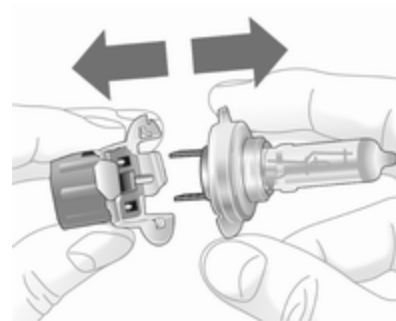

3. Выньте лампу из патрона и замените ее.
4. Вставьте патрон, проденьте два лепестка в отражатель и закрепите его на месте, повернув по часовой стрелке.
5. Поверните держатель лампы по часовой стрелке до упора.
6. Установите колпачок на место и поверните по часовой стрелке.

Дальний свет

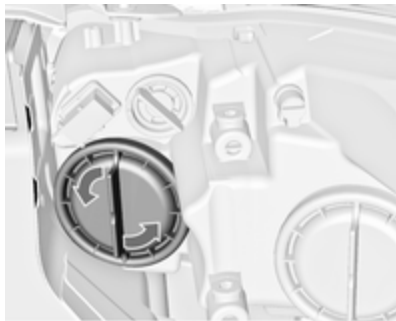

1. Поверните колпачок **2** против часовой стрелки и снимите его.

2. Отсоедините разъем жгута от лампы.



3. Снимите проволочный зажим с держателя, нажав на него вперед и откинув вниз.
4. Выньте лампу из корпуса отражателя.
5. При установке новой лампы, вставьте ее лепестки в прорези отражателя и закрепите пружинным зажимом.

6. Установите на лампу разъем жгута проводов.
7. Установите колпачок на место и поверните по часовой стрелке.

Передний указатель поворота



1. Поверните колпачок против часовой стрелки и снимите его.

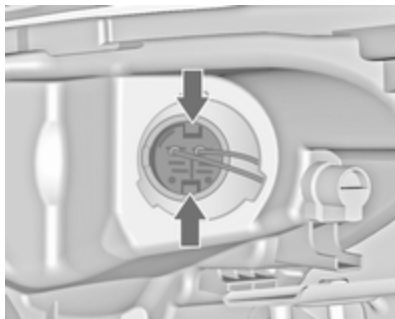

2. Сжать фиксаторы и извлечь патрон лампы накаливания из рефлектора.

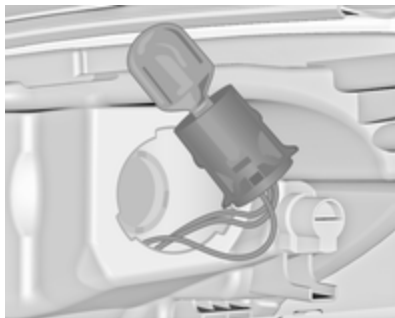

3. Выньте лампу из гнезда и установите новую лампу.
4. Вставьте патрон в отражатель. Установите колпачок на место и поверните по часовой стрелке.

Боковые фонари



1. Поверните патрон лампы против часовой стрелки и освободите его.

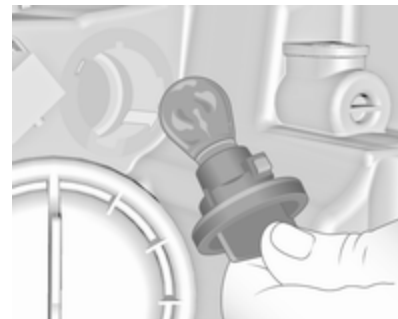

2. Слегка втолкните патрон лампы в гнездо, поверните против часовой стрелки, снимите и замените лампу.
3. Вставьте патрон в отражатель и поверните по часовой стрелке, чтобы его зафиксировать.

Ксеноновые фары

⚠ Опасность

Ксеноновые фары работают под очень высоким напряжением. Не касайтесь этих узлов. Замену ламп выполнять на станции техобслуживания.

Противотуманная фара

Замену ламп выполнять на станции техобслуживания.

Задние фонари

Седан/хэтчбэк

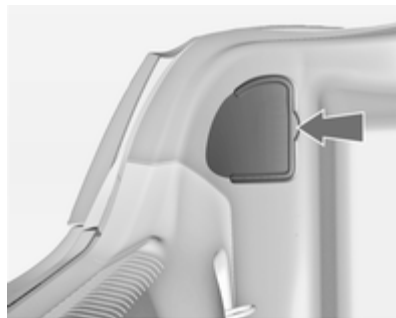

1. Отожмите фиксатор и снимите крышку.



2. Открутите рукой две пластиковые гайки крепления с внутренней стороны.

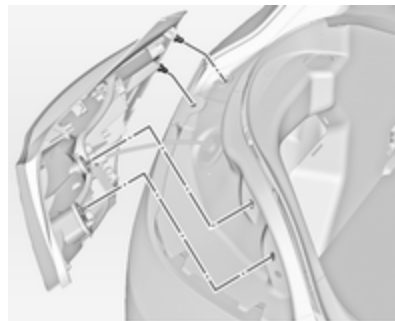

3. Снимите узел заднего фонаря. Следите за тем, чтобы жгут проводов оставался на своем месте.

Отсоедините разъем жгута от патрона лампы.

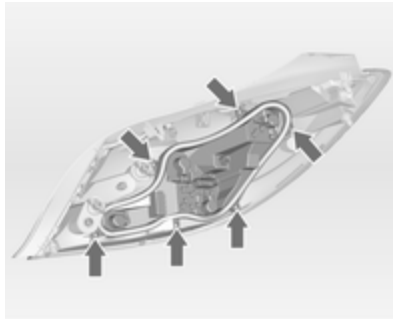

4. Выкрутите винты и извлеките патрон.

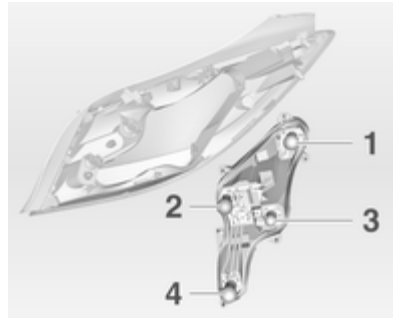

5. Слегка втолкните патрон лампы в гнездо, поверните против часовой стрелки, снимите и замените лампу.

Задний габарит / стоп-сигнал (1)

Указатель поворота (2)

Задний фонарь (3)

Фонарь заднего хода / задняя противотуманная фара могут располагаться только с одной стороны (4)

6. Вставьте держатель лампы в задний фонарь и закрепите его винтами. Подключите разъем жгута. Установите задний фонарь на кузове и затяните гайки крепления. Установите крышку и защелкните фиксатор.
7. Включите зажигание, включите и проверьте работу всех огней.

Кузов-универсал

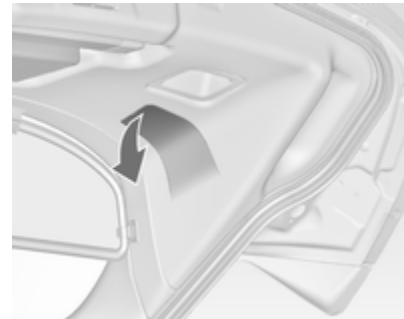

1. Освободите и откройте крышку в задней двери.



2. Вручную отвинтите три пластиковые крепежные гайки.



3. Снимите узел заднего фонаря. Следите за тем, чтобы жгут

проводов оставался на своем месте.

Отсоедините разъем жгута от патрона лампы.

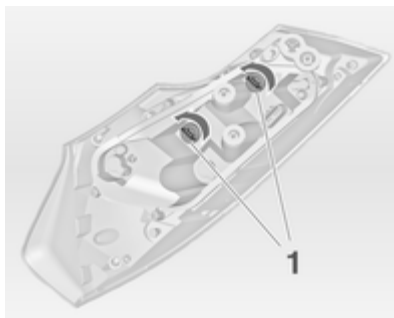

4. В задних фонарях установлено по две лампы. Чтобы заменить одну из ламп, следует повернуть пластмассовую гайку (1) против часовой стрелки и извлечь лампу из патрона.

Слегка втолкните патрон лампы в гнездо, поверните против часовой стрелки, снимите и замените лампу. Установите пластиковую гайку на держатель

лампы и поверните ее по часовой стрелке.

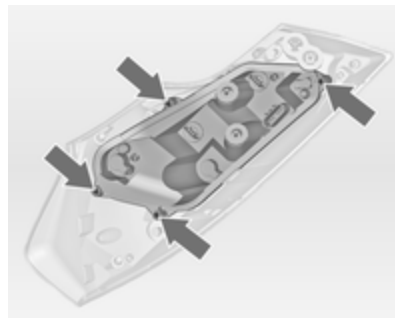

5. Для того чтобы заменить другие фонари, отвинтите винты и снимите держатель лампы.

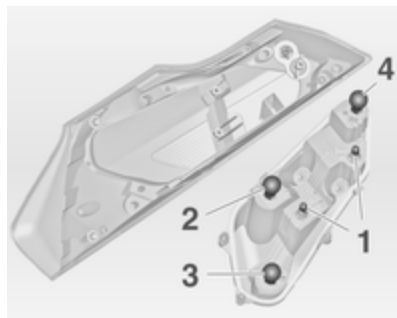

6. Слегка втолкните патрон лампы в гнездо, поверните против часовой стрелки, снимите и замените лампу.

Задний фонарь (1)

Указатель поворота (2)

Стоп-сигнал (3)

Фонарь заднего хода / задняя противотуманная фара могут располагаться только с одной стороны (4)

7. Вставьте держатель лампы в задний фонарь и закрепите его винтами. Подключите разъем жгута. Установите задний фонарь на задней двери и затяните гайки крепления. Установите крышку и защелкните фиксатор.

8. Включите зажигание, включите и проверьте работу всех огней.

Дополнительные задние фонари на раме задней двери

1. Откройте заднюю дверь.

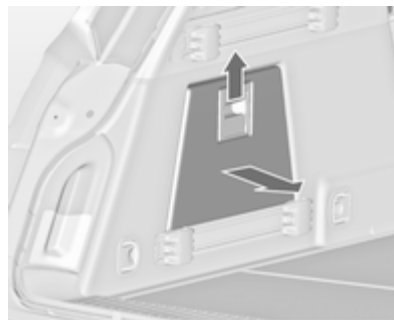

2. Освободите и удалите пластиковую крышку в боковой декоративной панели.

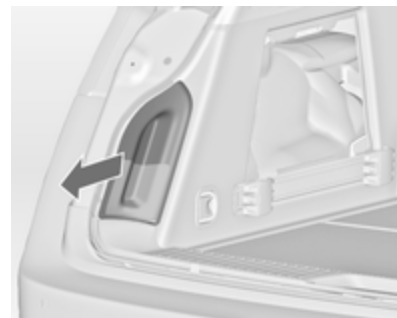

3. Нажмите на корпус лампы и извлеките его из боковой декоративной панели.

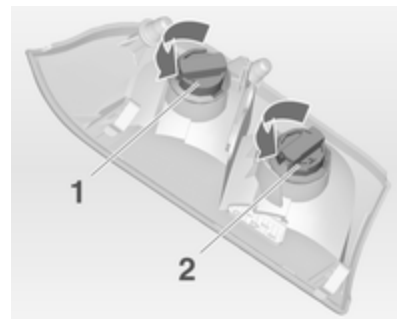

4. Поверните пластиковую гайку против часовой стрелки и снимите ее с держателя лампы.
5. Слегка втолкните патрон лампы в гнездо, поверните против часовой стрелки, снимите и замените лампу. Установите пластиковую гайку на держатель лампы, повернув ее по часовой стрелке.

Задний фонарь (1)

Указатель поворота (2)

6. Установите держатель лампы на раму задней двери. Закройте крышку в боковой декоративной панели.

Боковые указатели поворота

Замену ламп выполнять на станции техобслуживания.

Освещение номерного знака

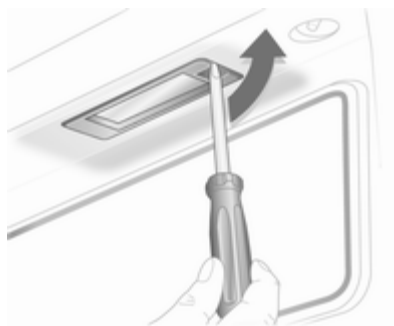

1. Вставьте отвертку в корпус лампы, надавите в сторону и освободите пружину.



2. Выньте корпус лампы вниз, не тяните его за кабель.
3. Приподнимите накладку и отключите разъем жгута от патрона лампы.

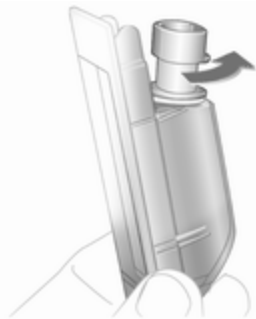

4. Поверните патрон лампы против часовой стрелки, пока он не освободится.
5. Выньте лампу из патрона и установите новую лампу.
6. Вставьте патрон в корпус лампы и поверните его по часовой стрелке.
7. Подключите к патрону разъем жгута.
8. Вставьте и закрепите корпус лампы.

Освещение салона

Плафон внутреннего освещения, лампы для чтения
Замену ламп выполнять на станции техобслуживания.

Подсветка грузового отделения



1. Извлеките фонарь с помощью отвертки.



2. Слегка надавите лампу в направлении пружинного зажима и выньте ее.
3. Вставьте новую лампу.
4. Установите фонарь на место.

Подсветка приборной панели

Замену ламп выполнять на станции техобслуживания.

Электрооборудование

Предохранители

Маркировка нового предохранителя должна совпадать с маркировкой дефектного предохранителя.

В автомобиле имеется три блока предохранителей:

- в левой передней части моторного отсека.
- в салоне за вещевым отделением или, в автомобилях с правосторонним рулевым управлением, за перчаточным ящиком.
- под крышкой на левой стенке багажного отделения.

Перед заменой предохранителя отключите соответствующий выключатель или выключите зажигание.

Дефектный предохранитель можно отличить по сгоревшей плавкой нити. Замену предохранителя производить только после устранения причины его выхода из строя.

Некоторые цепи могут быть защищены несколькими предохранителями.

Кроме того, в блоке могут быть установлены дополнительные предохранители.

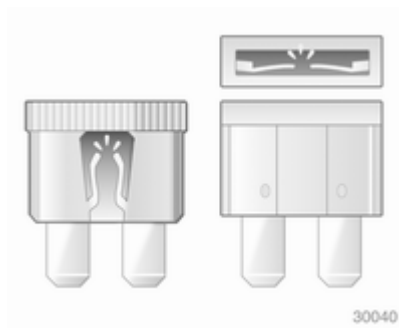

Приспособление для снятия предохранителей

Приспособление для снятия предохранителей хранится в блоке предохранителей, установленном в моторном отсеке.

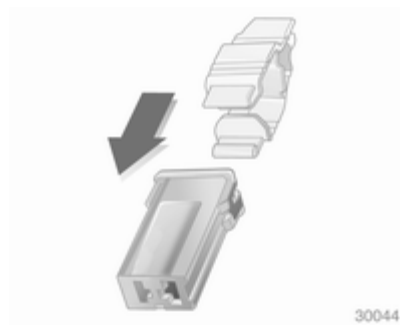
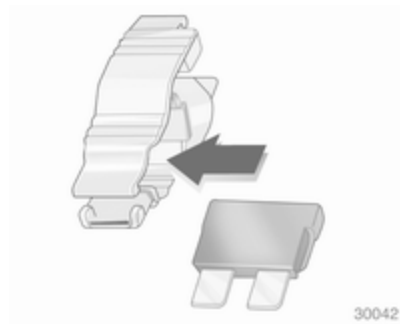
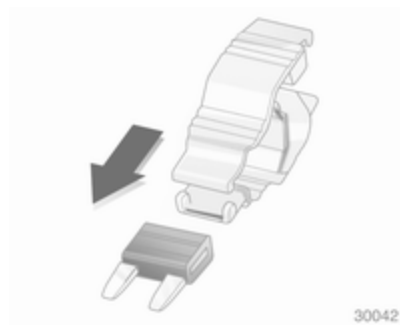

Наденьте приспособление на предохранитель сверху или сбоку, в зависимости от типа предохранителя, и выньте предохранитель.

Блок предохранителей в моторном отсеке

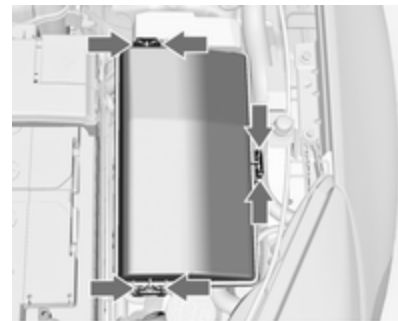

Блок предохранителей установлен в левой передней части моторного отсека.

Освободите защелку крышки, поднимите крышку вверх и снимите ее.



№ Электрическая цепь

- 1 Блок управления коробкой передач
- 2 Блок управления двигателем
- 3 –
- 4 –
- 5 Зажигание, блок управления коробкой передач, блок управления двигателем
- 6 Очиститель ветрового стекла
- 7 –
- 8 Впрыск топлива, система зажигания
- 9 Впрыск топлива, система зажигания
- 10 Блок управления двигателем
- 11 Датчик концентрации кислорода
- 12 Стартер
- 13 Подогрев датчика дросселя
- 14 Освещение
- 15 Очиститель заднего стекла
- 16 Вакуумный насос, модуль компаса

№ Электрическая цепь

- 17 Зажигание, подушка безопасности
- 18 Система адаптивных фар
- 19 Система адаптивных фар
- 20 Зажигание
- 21 Задние электрические стеклоподъемники
- 22 ABS
- 23 Адаптивное рулевое управление
- 24 Передние электрические стеклоподъемники
- 25 Штепсельные розетки
- 26 ABS
- 27 Электрический стояночный тормоз
- 28 Обогрев заднего стекла
- 29 Левое сиденье с электроприводом регулировки
- 30 Правое сиденье с электроприводом регулировки

№ Электрическая цепь

- 31 Кондиционер
- 32 Блок управления кузовным оборудованием
- 33 Подогрев передних сидений
- 34 Вентиляционный люк крыши
- 35 Информационно-развлекательная система
- 36 –
- 37 Лампа дальнего света правой фары
- 38 Лампа дальнего света левой фары
- 39 –
- 40 Насос закипевшей жидкости
- 41 Вакуумный насос
- 42 Вентилятор радиатора
- 43 –
- 44 Омыватель фар
- 45 Вентилятор радиатора
- 46 Контакт 87, главное реле
- 47 Датчик концентрации кислорода

№ Электрическая цепь

- 48 Противотуманная фара
- 49 Правая фара ближнего света
- 50 Левая фара ближнего света
- 51 Звуковой сигнал
- 52 Зажигание
- 53 Зажигание, вентилируемые передние сиденья
- 54 Зажигание
- 55 Электропривод стеклоподъемников и складывания зеркал
- 56 Омыватель ветрового стекла
- 57 Зажигание
- 58 –
- 59 Подогрев дизельного топлива
- 60 Подогрев зеркал
- 61 Подогрев зеркал
- 62 Электромагнитный воздушный клапан адсорбера
- 63 Датчик заднего стекла
- 64 Система адаптивных фар
- 65 Звуковой сигнал

№ Электрическая цепь

- 66 Задний стеклоомыватель
- 67 Блок управления системы топливоподачи
- 68 –
- 69 Датчик аккумуляторной батареи
- 70 Датчик дождя
- 71 Питание электронного кузовного оборудования

После замены перегоревших предохранителей следует закрыть крышку коробки предохранителей и зафиксировать ее, нажав сверху.

Если крышка коробки предохранителей закрыта неправильно, возможно возникновение неисправностей.

Блок предохранителя в приборной панели

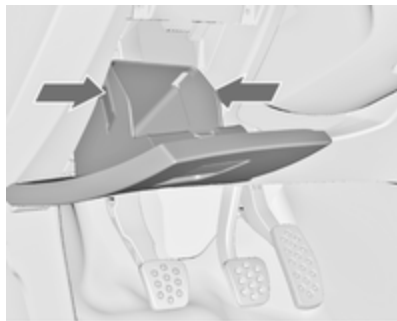

Блок предохранителей расположен за вещевым отделением в приборной панели.

Откройте вещевое отделение, сожмите защелки фиксатора, откиньте ящик вниз и извлеките его.

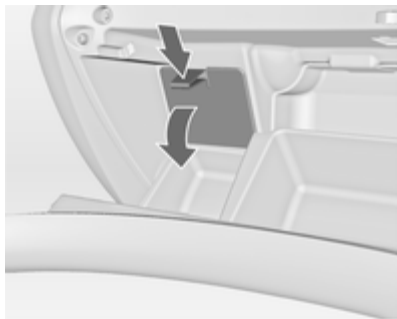

На автомобилях с правосторонним рулевым управлением блок предохранителей расположен за крышкой в перчаточном ящике. Откройте перчаточный ящик и снимите крышку.

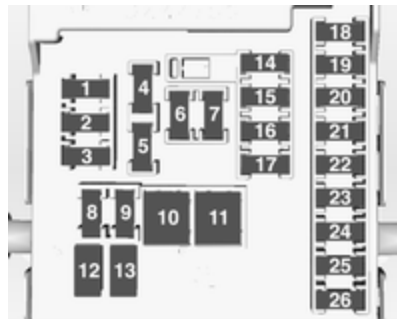

№ Электрическая цепь

- 1 Информационно-развлекательная система, информационный дисплей
- 2 Блок управления кузовным оборудованием
- 3 Блок управления кузовным оборудованием
- 4 Информационно-развлекательная система, информационный дисплей
- 5 Информационно-развлекательная система, информационный дисплей

№ Электрическая цепь

- 6 Прикуриватель
- 7 Штепсельная розетка
- 8 Блок управления кузовным оборудованием
- 9 Блок управления кузовным оборудованием
- 10 Блок управления кузовным оборудованием
- 11 Вентилятор системы отопления и кондиционирования
- 12 –
- 13 –
- 14 Диагностический разъем
- 15 Подушка безопасности
- 16 Центральный замок, задняя дверь багажного отделения
- 17 Кондиционер
- 18 Транспортировочный предохранитель
- 19 Память

№ Электрическая цепь

- 20 Система определения присутствия пассажира на сиденье
- 21 Приборы
- 22 Зажигание
- 23 Блок управления кузовным оборудованием
- 24 Блок управления кузовным оборудованием
- 25 Выключатель зажигания
- 26 Розетка багажного отделения

Сиденья с электроприводом, поз. 12 и 13, имеют защиту от перегрузки. После охлаждения цепь вновь замкнется.

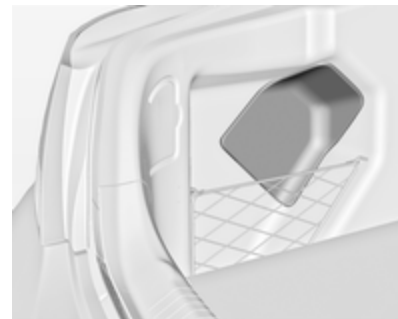
Блок предохранителей в багажном отделении

Блок предохранителей находится под крышкой на левой стенке багажного отделения. Снимите крышку.

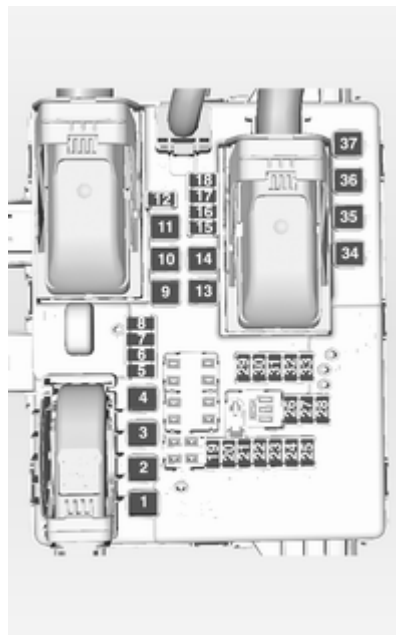

Нет. Электрическая цепь

- | | |
|----|---|
| 1 | Центральный замок, задняя дверь с электроприводом |
| 2 | Кондиционер |
| 3 | Модуль прицепа |
| 4 | – |
| 5 | Разъем жгута проводов прицепа |
| 6 | – |
| 7 | – |
| 8 | Гнездо прицепа |
| 9 | – |
| 10 | Подогреватель охлаждающей жидкости |
| 11 | Электропривод регулировки сидений |
| 12 | Память настроек положения сидений |
| 13 | Система регулировки дорожного просвета |
| 14 | – |
| 15 | – |
| 16 | – |

Нет. Электрическая цепь

- | | |
|----|--|
| 17 | Обогрев сидений |
| 18 | Электропривод замка задней двери багажного отделения |
| 19 | Выключатель шторки |
| 20 | Вентилятор водительского сиденья |
| 21 | Зажигание |
| 22 | Шторка |
| 23 | Противоугонная сигнализация |
| 24 | Боковой фонарь левый |
| 25 | Боковой фонарь правый |
| 26 | Освещение, указатели поворота |
| 27 | Освещение, указатели поворота |
| 28 | – |
| 29 | Транспортировочный предохранитель |
| 30 | Транспортировочный предохранитель |

Нет. Электрическая цепь

- 31 Активная демпфирующая система, система автоматического переключения дальнего света, круиз-контроль, система обнаружения дорожных знаков, система обнаружения выхода за границы полосы движения
- 32 Боковой датчик препятствий
- 33 Система постоянного полного привода
- 34 Вентиляционный люк крыши
- 35 Центральный замок
- 36 Электропривод регулировки сидений
- 37 –

Автомобильный инструмент

Инструмент

Автомобили, оборудованные комплектом для ремонта шин

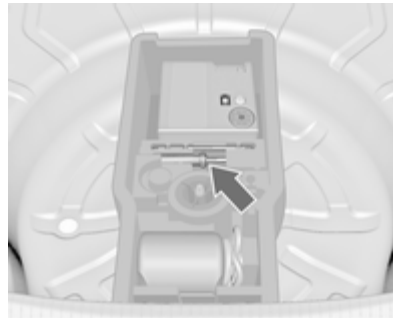

Водительский инструмент и комплект для ремонта шин хранятся в ящике под ковриком в багажном отделении.

Автомобили, оборудованные запасным колесом

Домкрат и водительский инструмент уложены в ящик в багажном отделении под запасным колесом. Запасное колесо ⇨ 215.

Колеса и шины

Состояние шин, состояние колес

Перезжайте бордюры медленно и, по возможности, под прямым углом. При пересечении острых кромок можно повредить шину и колесо. Во время стоянки не притирайтесь шинами к бордюру.

Регулярно осматривайте колеса на предмет повреждений. При повреждении или повышенном износе обратитесь за помощью на станцию техобслуживания.

Шины

Шины размеров

205/60 R 16, 215/55 R 17, 225/50 R 17, 225/45 R 18 и 235/45 R 18 могут использоваться только в качестве зимних.

Зимние шины

Зимние шины позволяют повысить уровень безопасности движения при температурах ниже 7°C и поэтому должны устанавливаться на все колеса.

Шины размеров 245/45 R 18, 245/40 R 19¹⁾ и 245/35 R 20 в качестве зимних шин устанавливать нельзя.

В тех странах, где это предусмотрено правилами, установите в поле зрения водителя наклейку с информацией о предельной скорости.

Обозначение шин

например, **215/60 R 16 95 H**

215 = Ширина шины в мм

60 = Отношение поперечного сечения (высота шины к ее ширине) в %

R = Конструкция шины: Радиальная

RF = Тип: RunFlat

16 = Диаметр обода колеса в дюймах

95 = Коэффициент грузоподъемности, например, 95 соответствует 690 килограммам

H = Шифр скорости

Шифр скорости:

Q = до 160 км/ч

S = до 180 км/ч

T = до 190 км/ч

H = до 210 км/ч

V = до 240 км/ч

W = до 270 км/ч

Давление в шинах

Проверяйте давление в холодных шинах каждые две недели и перед каждой длительной поездкой. Не забудьте про запасное колесо. Это также относится к автомобилям, оснащенным системой контроля давления в шинах.

Скрутите колпачок вентиля.

¹⁾ Insignia OPC: допускается применять в качестве зимних шин без использования цепей противоскольжения.

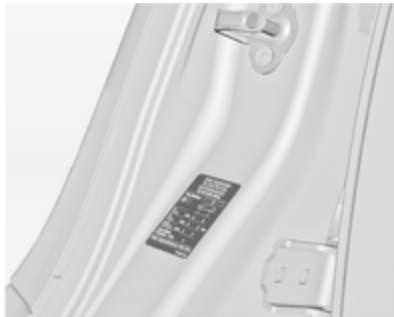

Давление в шинах ψ 246 указано на табличке, расположенной на раме левой передней двери.

Данные о давлении приведены для холодных шин. Они справедливы как для летних, так и для зимних шин.

Запасную шину накачивайте до давления, указанного для полной нагрузки.

Система поддержания давления в шинах ESCO позволяет максимально снизить расход топлива.

При неправильном давлении в шинах снижается безопасность, ухудшаются ходовые качества, комфортность, расход топлива и увеличивается износ шин.

⚠ Предупреждение

Чрезмерно низкое давление может привести к сильному нагреву шин и их внутренним повреждениям, способным вызвать расслоение протектора, а на высокой скорости даже разрыв шины.

Если на автомобиле, оборудованном системой контроля давления в шинах, необходимо увеличить или уменьшить давление в шинах, следует предварительно выключить зажигание.

Система контроля давления в шинах

Система контроля давления в шинах при скорости движения автомобиля выше определенного предела ежеминутно проверяет давление всех четырех шин.

Все колеса должны быть оснащены датчиками давления, давление в шинах должно отвечать паспортным значениям.

Имеющееся давление воздуха в шинах можно посмотреть в **Меню информации автомобиля** в информационном центре водителя.

Чтобы выбрать это меню, используйте клавиши на рычаге указателей поворота.

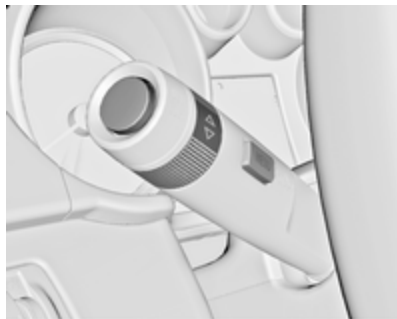

Нажмите клавишу **MENU**, чтобы выбрать **Меню информации автомобиля**.



Поверните кольцо для выбора системы контроля давления в шинах.

Состояние системы и небольшие разности давлений отображаются в предупреждающем сообщении с мигающим значком соответствующей шины в информационном центре водителя.

Кроме того, значительные разности давления воздуха в шинах на одной оси отображаются в предупреждающем сообщении в информационном центре водителя.

Кроме того, в случае значительной разницы давления загорается индикатор (⚠).

Индикатор (⚠) ⇨ 101.

Информационные сообщения ⇨ 108.

Если необходимо увеличить или уменьшить давление в шинах, следует предварительно выключить зажигание.

Если установлен полный комплект колес без датчиков (например, с четырьмя зимними шинами) в информационном центре водителя

отображается сообщение. Система контроля давления в шинах не работает. Если возможно, установите датчики.

Запасное колесо, а также временное запасное колесо не комплектуется датчиком давления. Система контроля давления в шинах не может контролировать давление в этих колесах. Загорится индикатор (⚠). При этом система продолжит контролировать давление в шинах остальных трех колес.

Коммерческие жидкости для ремонта шин могут повредить систему. Можно использовать ремкомплекты, разрешенные заводом-изготовителем.

Работу системы контроля давления в шинах могут нарушить внешние радиоустановки высокой мощности.

При каждой замене шин следует также заменять штоки вентилялей и уплотнительные кольца.

Функция адаптивной регулировки порога срабатывания

Система автоматически определяет, достаточно ли давление в шинах для перевозки находящихся в салоне автомобиля 3-х человек или для полностью загруженного автомобиля.

Если необходимо увеличить давление в шинах, следует предварительно выключить зажигание.

Функция самообучения

После замены колес автомобиль не следует использовать в течение приблизительно 20 минут, так как система должна произвести повторные вычисления. Указанный ниже процесс повторного получения данных занимает не более 10 минут во время движения автомобиля с минимальной скоростью 20 км/ч. В этом случае на экране может появиться —, или же значения давлений в информационном центре водителя могут меняться местами.

Если в процессе повторного получения данных возникают проблемы, в информационном центре водителя появится предупреждающее сообщение.

Температурная поправка

В холодных шинах давление воздуха ниже, чем в прогретых. Отображая предупредительные сообщения, система контроля давления в шинах учитывает эту особенность.

Давление, отображаемое на дисплее Driver Information Center, соответствует фактическому давлению воздуха в шинах. По этой причине проверку давления необходимо проводить при непрогретых шинах.

Глубина протектора

Регулярно проверяйте глубину протектора.

Из соображений безопасности шину нужно заменить при глубине протектора 2-3 мм (4 мм для зимней шины).



Установленной правилами минимальной глубине рисунка протектора (1,6 мм) соответствует появление индикаторов износа (TWI). Места индикаторов отмечены на боковине покрышки.

Если износ передних колес больше износ задних колес, поменяйте колеса местами. Рисунок протектора должен совпадать с прежним направлением вращения колес.

Старение шин происходит даже в том случае, если они не используются. Мы рекомендуем заменять комплект покрышек каждые 6 лет.

Смена шин и размер колеса

Если шины по размеру отличаются от оригинальных, может потребоваться перепрограммировать спидометр, изменить номинальное значение давления воздуха в шинах и внести в автомобиль другие изменения.

После установки шин другого размера замените табличку, содержащую сведения о давлении в шинах.

⚠ Предупреждение

Установка неподходящих шин или дисков может стать причиной аварии и аннулирования разрешения на эксплуатацию автомобиля.

Колпаки колес

Используйте оригинальные колесные колпаки и шины, рекомендуемые для соответствующего автомобиля и отвечающие всем предъявляемым к комбинациям дисков и шин требованиям.

При выборе других колпаков и шин следите, чтобы у шины не было защитных утолщений, препятствующих монтажу шины.

Колпаки не должны ухудшать условия охлаждения тормозных механизмов.

⚠ Предупреждение

Использование неподходящих колесных колпаков и шин может стать причиной внезапной потери давления и связанной с этим аварии.

Колпаки ступиц

На колеса с шинами 245/35 R20 устанавливаются специальные колпаки. Для снятия колпака с демонтированного колеса следует сначала по очереди отсоединить рычаги. Затем нажмите на центр колпака сзади и снимите его.

Для установки колпака сначала следует расположить его таким образом, чтобы установочный выступ находился напротив соответствующего ему углубления.

Цепи противоскольжения



Цепи противоскольжения разрешается применять только на передних колесах.

Всегда следует использовать цепи противоскольжения со звеньями малого размера, увеличивающими

размер протектора и бортов шины не более, чем на 10 мм (включая замок цепи).

⚠ Предупреждение

Повреждение цепи способно привести к разрыву шины.

Запрещается использовать цепи противоскольжения на шинах размером 225/55 R 17, 245/45 R 18, 245/40 R 19, 245/35 R 20 и 255/35 R 20.

Запрещается использовать цепь противоскольжения на временном запасном колесе.

Комплект для ремонта шин

Незначительные повреждения протектора шины и боковины покрышки можно устранить с помощью комплекта для ремонта шин.

Не вынимайте из шины посторонние предметы.

С помощью комплекта для ремонта шин невозможно устранить повреждения размером больше 4 мм или расположенные близко к ободу.

⚠ Предупреждение

Не следует превышать скорость более 80 км/ч.

Не использовать длительное время.

Возможно отрицательное влияние на управляемость и перемещение.

При повреждении шины:

Включите стояночный тормоз, выберите первую передачу, передачу заднего хода или установите селектор передач в положение **P**.

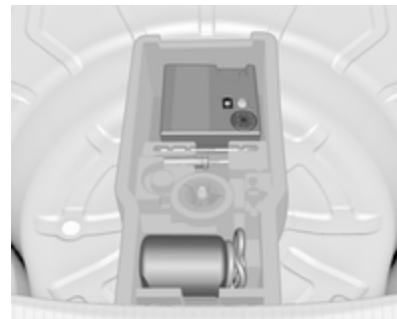

Комплект для ремонта шин хранится в ящике под ковриком в багажном отделении.

1. Достаньте комплект для ремонта шин из ящика.
2. Извлеките компрессор.



30057

3. Извлеките соединительный электрический провод и воздушный шланг из отделений для их хранения под компрессором.



30058

4. Накрутите воздушный шланг компрессора на штуцер баллона с герметиком.
5. Закрепите баллон с герметиком на держателе компрессора. Установите компрессор рядом с шиной таким образом, чтобы баллон с герметиком располагался вертикально.

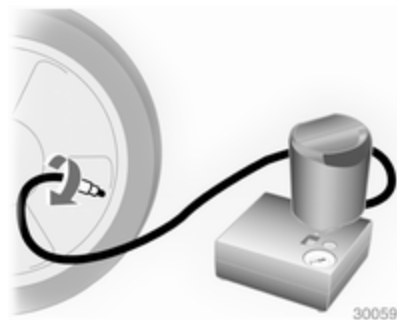

30059

6. Отверните колпачок вентиля поврежденной шины.
7. Наверните свободный конец шланга на вентиль шины.
8. Выключатель компрессора необходимо установить в положение 0.
9. Вставьте вилку питания компрессора в розетку для питания дополнительного оборудования или в прикуриватель. Во избежание разряда аккумуляторной батареи, мы рекомендуем запустить двигатель.

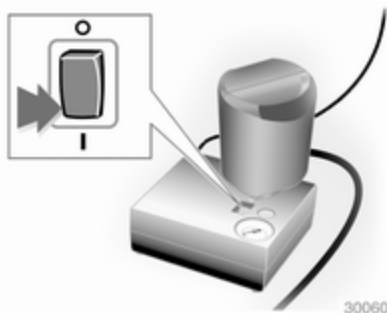

10. Установите клавишу выключателя компрессора в положение I. Шина заполнится герметиком.
11. Если герметик в резервуаре заканчивается, манометр компрессора непродолжительное время (около 30 сек) показывает давление до 6 бар. Затем давление начинает падать.
12. Это означает, что в шину закачан весь герметик. Затем шину нужно накачать воздухом.

13. Рабочее давление в шине установится примерно через 10 минут. Давление в шинах \varnothing 246. По достижении нужного давления, выключите компрессор.



Если после 10 минут заданное давление не установилось, снимите комплект для ремонта шин. Сдвиньте автомобиль, чтобы колеса сделали полный оборот. Снова установите комплект для ремонта шин и продолжайте накачивать шину еще 10 минут. Если требуемое давление все равно не устанавливается, шина повреждена очень сильно. Обратитесь за

помощью на станцию техобслуживания.

Стравите излишнее давление в шине с помощью кнопки на манометре.

Включайте компрессор не дольше, чем на 10 минут.

14. Отсоедините комплект для ремонта шин. Чтобы снять баллон герметика, толкните захват на кронштейне. Навернуть шланг для накачивания шин на свободный штуцер баллона с герметиком. Это позволит сохранить герметик в баллоне. Уложите комплект для ремонта шин в багажное отделение.
15. Удалите выступивший герметик тряпкой.
16. Снимите с баллона для герметика наклейку, на которой указана максимально допустимая скорость движения, и приклейте ее в поле зрения водителя.

17. Сразу же продолжите движение, чтобы герметик смог равномерно распределиться по шине. После проезда расстояния около 10 км (но не дольше 10 минут), остановиться и проверить давление воздуха в шинах. Для этого наверните воздушный шланг компрессора непосредственно на вентиль шины и компрессор.

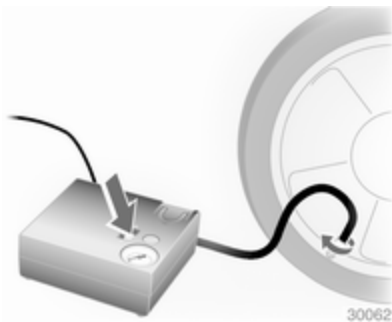

При давлении больше 1,3 бар доведите давление до требуемого значения. Повторяйте процедуру до тех пор, пока давление не перестанет падать.

Если давление упадет ниже 1,3 бар, автомобиль эксплуатировать нельзя. Обратитесь за помощью на станцию техобслуживания.

18. Уберите комплект для ремонта шин в багажное отделение.

Примечание

Такой ремонт заметно снижает характеристики движения, поэтому эту шину нужно заменить.

При необычных звуках или сильном нагреве компрессора его следует выключить не менее, чем на 30 минут.

Встроенный предохранительный клапан открывается при давлении 7 бар.

Проверьте срок годности комплекта. После указанного срока производитель не может гарантировать эффективное устранение прокола. Внимательно прочитайте приведенные на баллоне с герметиком сведения о хранении.

Замените использованный баллон. Утилизируйте баллон в соответствии с требованиями законодательства.

Компрессор и герметик могут использоваться при температуре до -30 °С.

Прилагаемые переходники можно применить для накачивания мячей, надувных матрацев, надувных лодок и т.п. Они хранятся в нижней части компрессора. Чтобы извлечь переходник, следует навернуть на него воздушный шланг компрессора и потянуть.

Смена колеса

На некоторых автомобилях вместо запасного колеса ↻ 209 предусмотрен комплект для ремонта шин.

Выполните следующие подготовительные работы и соблюдайте следующие указания:

- Установите автомобиль на ровной, прочной и нескользкой поверхности. Передние колеса должны быть направлены прямо вперед.

- Включите стояночный тормоз, выберите первую передачу, передачу заднего хода или установите селектор передач в положение Р.
- Выньте запасное колесо ↻ 215.
- Категорически запрещается одновременно менять несколько колес.
- Используйте домкрат только для замены колеса в случае прокола, но не для замены летних шин на зимние или наоборот.
- Если автомобиль находится на мягком грунте, под домкрат следует подложить прочную доску (толщиной не более 1 см).
- В вывешенном автомобиле не должно быть людей или животных.
- Не влезайте под поднятый на домкрате автомобиль.
- Не включайте на поднятом автомобиле двигатель.
- Очистите гайки крепления колеса и резьбу, прежде чем устанавливать колесо.



1. Подцепите колпачки колесных гаек отверткой и снимите их. Снимите колесный колпак с помощью крюка. Автомобильный инструмент ↻ 203.

Литые диски: Подцепите колпачки колесных гаек отверткой и снимите их. Для защиты дисков между отверткой и литым диском проложите мягкую ткань.

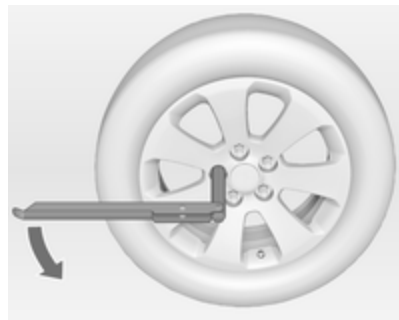

2. Разложите колесный ключ и установите его, убедившись, что он стоит надежно, затем ослабьте каждую колесную гайку на пол-оборота.



3. Проследите, чтобы домкрат был установлен в точках поддомкрачивания автомобиля. Погрузка автомобиля на подъемную платформу:

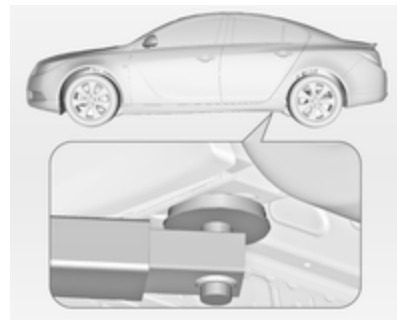

Установить задний рычаг подъемной платформы под днище автомобиля.

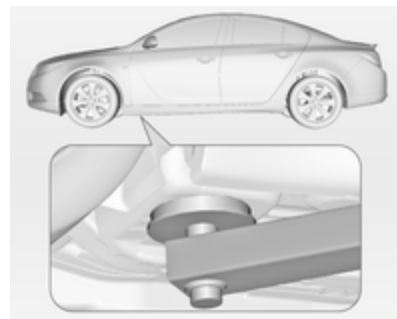

Установить передний рычаг подъемной платформы под днище автомобиля.

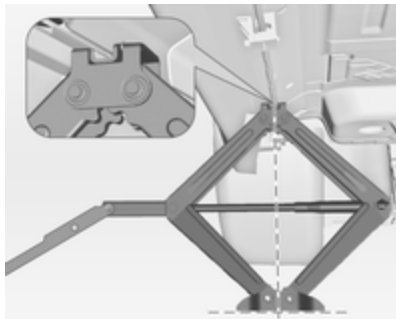

4. Установить домкрат на необходимую высоту. Поставить его непосредственно под точкой для поддомкрачивания так, чтобы он не выскользнул.
5. Скрутите колесные гайки.
6. Замените колесо.
7. Накрутите колесные гайки.
8. Опустите автомобиль.
9. Установите колесный ключ, убедитесь, что он стоит надежно, и затяните гайки крест-накрест. Болты следует затягивать моментом 150 Нм.

10. Перед тем как установить колесный колпак, совместите предусмотренное в нем отверстие для вентиля с вентилям шины.

Установите колпачки колесных гаек.

11. Уберите замененное колесо
⇨ 209 и комплект инструментов
⇨ 203.
12. Как можно скорее проверьте давление в шине установленного колеса и момент затяжки колесных гаек.

Замените или отремонтируйте неисправную шину.

Запасное колесо

На некоторых автомобилях вместо запасного колеса предусмотрен комплект для ремонта шин.

В зависимости от размера запасного колеса по сравнению с другими установленными на автомобиле колесами и действующих в стране правил оно может классифицироваться как временное запасное колесо или докатка.

Запасное колесо имеет стальной диск.

Запасное колесо должно быть меньше других колес, в противном случае в сочетании с зимними шинами оно может ухудшить управляемость автомобиля. Замените дефектную шину как можно быстрее.



Запасное колесо хранится в багажном отделении под ковриком пола. Его крепление осуществляется башковкой гайкой.

Ниша запасного колеса не предусматривает возможность хранения шин всех разрешенных для использования на автомобиле типовых размеров. Если после замены

в нишу необходимо уложить более широкое колесо, чем позволяет ниша, коврик пола можно положить поверх выступающего из ниши колеса.

Временное запасное колесо

Это колесо может заметно ухудшить управляемость автомобиля. Как можно быстрее замените дефектную шину на новую или отремонтированную.

Разрешается устанавливать только одно временное запасное колесо. Не следует превышать скорость более 80 км/ч. Повороты следует проходить на небольшой скорости. Не пользуйтесь таким колесом длительное время.

Цепи противоскольжения ⇨ 208.

Шины с заданным направлением вращения

Устанавливайте шины с заданным направлением вращения так, чтобы они вращались в направлении движения. Направление вращения шины указывает символ (например стрелка) на боковине шины.

Для шин, вращающихся в противоположном направлении, справедливо следующее:

- Ухудшается управляемость автомобиля. Как можно быстрее замените дефектную шину на новую или отремонтированную.
- Не следует превышать скорость более 80 км/ч.
- Особенно осторожно двигайтесь по мокрым и покрытым снегом поверхностям.

Запуск от дополнительной АКБ

Не запускайте двигатель от устройства быстрой зарядки.

Если аккумуляторная батарея (АКБ) разрядилась, то двигатель можно запустить с помощью вспомогательных пусковых проводов и батареи другого автомобиля.

⚠ Предупреждение

При запуске от внешнего источника будьте крайне внимательны. Любое отклонение от приведенных ниже рекомендаций может привести к травме или повреждению в результате взрыва аккумуляторных батарей и выходу из строя электрооборудования обоих автомобилей.

⚠ Предупреждение

Следует избегать попадания электролита аккумуляторной батареи в глаза, на кожу, на ткани и на окрашенные поверхности. Электролит содержит серную кислоту, которая может причинить травму или привести к смерти при непосредственном воздействии.

- Не допускайте попадания на аккумуляторную батарею искр и открытого пламени.
- Разряженная аккумуляторная батарея может замерзнуть уже при температуре около 0°C. Перед подключением пусковых проводов разморозьте замерзшую аккумуляторную батарею.
- Работая с аккумуляторной батареей, одевайте защитные очки и одежду.

- Используйте аккумуляторную батарею того же напряжения (12 В). Ее емкость (Ач) должна быть не менее емкости разряженной аккумуляторной батареи.
- Пусковые провода должны иметь изолированные зажимы сечением не менее 16 мм² (25 мм² для дизельных двигателей).
- Не отключайте разряженную батарею от автомобильной сети.
- Отключите лишние потребители тока.
- Во время запуска от внешнего источника не наклоняйтесь над аккумуляторной батареей.
- Зажимы одного провода не должны касаться зажимов другого провода.
- При запуске от вспомогательной батареи автомобиля не должны касаться друг друга.
- Включите стояночный тормоз, установите механическую коробку передач в нейтральное положение, а автоматическую коробку передач на **P**.

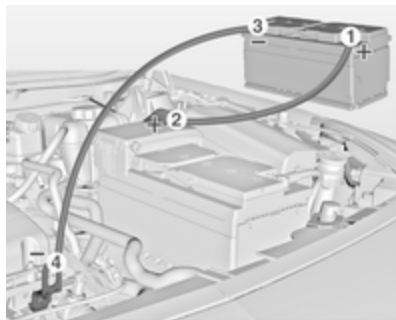

Порядок подключения проводов:

1. Подключите красный провод к "положительной" клемме вспомогательной АКБ.
2. Другой конец красного провода подключите к "положительной" клемме разрядившейся АКБ.
3. Подключите черный провод к "отрицательной" клемме вспомогательной АКБ.

4. Другой конец черного провода подключите на "массу" автомобиля, например, к блоку двигателя или болту крепления двигателя. Подключение следует выполнить как можно дальше от разряженной аккумуляторной батареи, но в пределах 60 см.

Проложите провода таким образом, чтобы они не касались вращающихся деталей в моторном отсеке.

Для запуска двигателя:

1. Запустить двигатель автомобиля, используемого в качестве "донора".
2. Через 5 минут запустите двигатель другого автомобиля. Стартер можно включать не более чем на 15 секунд и с интервалом в одну минуту.
3. Дайте обоим двигателям с подключенными проводами поработать примерно 3 минуты на холостом ходу.

4. На автомобиле с разряженной АКБ включите потребители тока (например, фары, обогрев заднего стекла).
5. Отключение проводов производить в обратном порядке.

Буксировка

Буксировка автомобиля



Отцепите крышку снизу и снимите вниз.



Insignia OPC: Вставить отвертку в прорезь у верхней дуги колпачка. Освободить колпачок, аккуратно сдвинув отвертку вниз. Во избежание повреждения рекомендуется поместить между отверткой и рамой тряпку.

Буксирная проушина хранится в комплекте инструментов ⇨ 203.



Заверните буксирную проушину до упора, остановив ее в горизонтальном положении.

Прикрепите к проушине буксирный трос или лучше буксирную штангу.

Буксирную проушину допускается использовать только для буксировки по дороге, но не вытягивания застрявшего автомобиля.

Включите зажигание, чтобы разблокировать рулевое колесо и обеспечить возможность включения стоп-сигнала, звукового сигнала и стеклоочистителей.

Коробка передач в нейтральном положении.

Внимание

Медленно трогайтесь с места. Избегайте рывков. Слишком большое тяговое усилие может повредить автомобиль.

При неработающем двигателе для торможения и управления рулевым колесом требуются значительно большие усилия.

Чтобы в салон не попадали отработавшие газы буксирующего автомобиля, закройте окна и включите систему рециркуляции воздуха.

На автомобилях с механической коробкой передач и системой полного привода: Если все четыре колеса буксируемого автомобиля находятся в контакте с дорогой, скорость и расстояние буксировки технически не ограничены. Если осуществляют подъем только одной

оси, максимальная скорость должна составлять 50 км/ч. Ограничения по расстоянию нет.

На автомобилях с автоматической коробкой передач и приводом на передние колеса: Буксировать автомобиль следует в направлении его движения вперед со скоростью не более 80 км/ч на расстояние не далее 100 км. Во всех остальных случаях, а также при неисправной коробке передач, передний мост автомобиля необходимо поднять.

На автомобилях с автоматической коробкой передач и системой полного привода: Автомобиль следует буксировать передним ходом. Если автомобиль буксируют так, что все его колеса располагаются на дороге, то максимальная скорость должна составлять 50 км/ч, а расстояние не должно превышать 50 км. Если осуществляют подъем передней оси, максимальная скорость должна составлять 50 км/ч. Ограничения по расстоянию нет.

Обратитесь за помощью на станцию техобслуживания.

После завершения буксировки выкрутите буксирную проушину.



Установить колпачок, вставив сначала его нижнюю часть, затем немного повернуть колпачок по часовой стрелке и закрыть его.

Insignia OPC: Вставить в гнездо нижний край колпачка. Нажать на колпачок и вставить его в бампер.

Буксировка другого автомобиля



Отцепите крышку снизу и снимите вниз.

Буксирная проушина хранится в комплекте инструментов ↻ 203.



Заверните буксирную проушину до упора, остановив ее в горизонтальном положении.

Категорически запрещается использовать в качестве буксирной проушины проволочную серьгу, расположенную под автомобилем сзади.

Прикрепите к проушине буксирный трос или лучше буксирную штангу.

Буксирную проушину допускается использовать только для буксировки по дороге, но не вытягивания застрявшего автомобиля.

Внимание

Медленно трогайтесь с места. Избегайте рывков. Слишком большое тяговое усилие может повредить автомобиль.

После завершения буксировки выкрутите буксирную проушину.

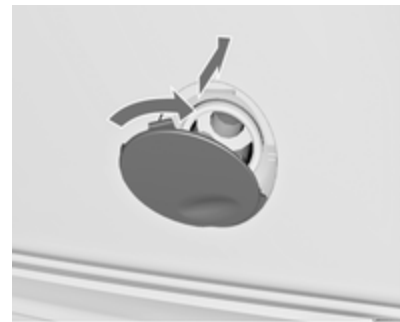

Установить колпачок, вставив сначала его нижнюю часть, затем немного повернуть колпачок по часовой стрелке и зафиксировать его.

Внешний вид

Уход за автомобилем

Замки

Замки смазаны на заводе высококачественной смазкой для цилиндров замков. Пользуйтесь размораживающей жидкостью только в случае крайней необходимости, поскольку она разрушает смазку цилиндра замка и может нарушить его работу. После применения размораживающей жидкости обязательно смажьте замки на станции техобслуживания.

Мойка

Окружающая среда влияет на лакокрасочное покрытие. Регулярно мойте и наносите воск на кузов автомобиля. На автоматической автомобильной мойке выберите программу, предусматривающую нанесение воска.

Птичий помет, мертвых насекомых, древесную смолу, пыльцу цветов и другие загрязнения необходимо

тут же удалять, поскольку содержащиеся в них активные вещества могут повредить краску.

При использовании мойки, следуйте инструкциям ее производителя. Стеклоочистители ветрового и заднего стекла должны быть включены. Снимите антенну и внешнее оборудование, например багажник на крыше и т.д.

При ручной мойке тщательно промойте колесные ниши.

Очистите края и пазы открытых дверей и капота, а также закрываемые ими участки кузова.

Необходимо смазывать петли всех дверей автомобиля (выполняется на станции техобслуживания).

Запрещается очищать моторный отсек с помощью пароструйного аппарата или мойки высокого давления.

Тщательно вымойте и протрите автомобиль замшей. Промывайте замшевую тряпку как можно чаще. Для окрашенных поверхностей и стекол пользуйтесь разными

тряпками: при попадании воска на стекла, видимость через них ухудшается.

Не пытайтесь соскоблить смолу твердыми предметами. На окрашенных поверхностях пользуйтесь спреем для удаления смолы.

Наружное освещение

Крышки передних фар и других осветительных приборов выполнены из пластмассы. Для чистки не рекомендуется использовать абразивные, едкие или агрессивные средства, скребки для удаления льда и допускать чистки всухую.

Полировка и вошение

Регулярно покрывайте автомобиль воском (по крайней мере после того, как вода перестанет стекать с поверхности). В противном случае лакокрасочное покрытие автомобиля может быть повреждено.

Полировка необходима только в том случае, если краска стала матовой или покрыта твердыми наслоениями.

Полироль с силиконом образует защитную пленку, поэтому наносить после него воск не нужно.

Не обрабатывайте воском или полиролем пластмассовые детали.

Стекла окон и щетки стеклоочистителей

Очищайте мягкой тканью без волокон или замшей для протирки стекол вместе со средствами для чистки стекол и удаления насекомых.

При очистке заднего стекла не повредите нагреватель, расположенный на его внутренней стороне.

Для механического удаления льда используйте скребок с острой кромкой. Скребок следует вплотную прижимать к стеклу, чтобы под него не попадала грязь, которая может поцарапать стекло.

Смазывающие щетки стеклоочистителя очищайте мягкой тканью и средством для чистки окон.

Вентиляционный люк крыши

Не используйте для чистки растворители или абразивы, горючее, агрессивные вещества (например, лакоочистители, ацетоносодержащие жидкости и т.п.), кислотосодержащие или сильно щелочные средства, а также губки с абразивом. Запрещается наносить воск или полироли на потолочный люк.

Колеса и шины

Не очищайте струей под высоким давлением.

Для мытья дисков применяйте специальные чистящие средства, рН-нейтральные.

Диски окрашены и для их очистки могут использоваться те же средства, что и для очистки кузова.

Повреждения лакокрасочного покрытия

Небольшие повреждения лакокрасочного покрытия устраняются с помощью специального карандаша для предотвращения образования ржавчины. Большие дефекты лакокрасочного покрытия, а также ржавчину необходимо устранять на станции техобслуживания.

Днище

Днище кузова частично покрыто защитной мастикой на основе ПВХ, а в критических местах нанесен прочный слой защитного воска.

Проверьте днище кузова после его мойки и при необходимости нанесите воск.

Материалы, содержащие битум или резину, могут повредить полихлорвиниловое покрытие. Работы по обслуживанию днища выполняйте на станции техобслуживания.

Мойте днище до и после зимы, периодически проверяйте состояние защитного воскового покрытия.

Тягово-цепное устройство

Запрещается очищать тягово-цепное устройство с шаровой опорой с помощью пароструйного аппарата или мойки высокого давления.

Уход за салоном

Салон и обивка

Очищайте салон автомобиля, включая облицовку приборной панели и обшивку, только сухой тряпкой или специальным очистителем для салона.

Стекло приборной панели чистится смоченной мягкой тканью.

Тканевые обивки следует очищать с помощью пылесоса и щетки.

Пятна следует удалять с помощью средства для очистки обивки.

Для очистки ремней безопасности пользуйтесь теплой водой или средством для чистки салона.

Внимание

Закройте имеющиеся в одежде замки на липучках, поскольку используемая в них липучка может повредить обивку сидений.

Это же правило применимо и к другим предметам одежды с деталями, имеющими острые края, такими как застежки-молнии, пряжки ремней или заклепки джинсов.

Пластмассовые и резиновые детали

Пластмассовые и резиновые детали можно чистить теми же очистителями, что и кузов. При необходимости, используйте очиститель для салона. Другие средства применять не следует. Прежде всего, это относится к растворителям и бензину. Не очищайте струей под высоким давлением.

Сервис и техническое обслуживание

Общая информация	225
Рекомендуемые рабочие жидкости, смазочные материалы и запасные части ..	226

Общая информация

Сервисная информация

Для экономной и безопасной эксплуатации автомобиля и поддержания его в хорошем состоянии необходимо выполнять техническое обслуживание автомобиля с установленной периодичностью.

В мастерской имеется подробный обновленный план-график технического обслуживания вашего автомобиля.

Дисплей технического обслуживания ⇨ 93.

Европейские требования к периодичности технического обслуживания

Техническое обслуживание вашего автомобиля необходимо выполнять через каждые 30000 км или 1 раз в год, в зависимости от того, какое событие возникнет первым, если на дисплее техобслуживания не указано иное.

Европейские интервалы обслуживания действуют в следующих странах:

Андорра, Австрия, Бельгия, Босния-Герцеговина, Болгария, Хорватия, Кипр, Чешская Республика, Дания, Эстония, Финляндия, Франция, Германия, Греция, Гренландия, Венгрия, Исландия, Ирландия, Италия, Латвия, Литва, Люксембург, Македония, Мальта, Черногория, Нидерланды, Норвегия, Польша, Португалия, Румыния, Сербия, Словакия, Словения, Испания, Швеция, Швейцария, Великобритания.

Дисплей технического обслуживания ⇨ 93.

Международные требования к периодичности технического обслуживания

Техническое обслуживание вашего автомобиля необходимо выполнять через каждые 15000 км или 1 раз в год, в зависимости от того, какое событие возникнет первым, если на дисплее техобслуживания не указано иное.

Международные интервалы обслуживания действуют для стран, которые не перечислены для европейских интервалов обслуживания.

Дисплей технического обслуживания ⇨ 93.

Подтверждение

Выполнение технического обслуживания подтверждается записью в Сервисном и Гарантийном буклете. Дата и пробег заверяются печатью станции техобслуживания и подписью.

Подтвержденное прохождение технического обслуживания является обязательным условием выполнения гарантийных и других обязательств и учитывается при продаже автомобиля, поэтому следите, чтобы Сервисный и Гарантийный буклет заполнялся правильно.

Периодичность технического обслуживания, рассчитываемая на основании ресурса моторного масла

Интервалы обслуживания основаны на нескольких параметрах в зависимости от эксплуатации.

Дисплей техобслуживания указывает водителю время замены моторного масла.

Дисплей технического обслуживания ⇨ 93.

Рекомендуемые рабочие жидкости, смазочные материалы и запасные части

Рекомендуемые жидкости и масла

Пользуйтесь только проверенными и разрешенными к использованию продуктами. Использование непроверенных жидкостей и масел может стать причиной повреждений, не подпадающих под гарантийные обязательства.

Предупреждение

Эти вещества опасны и могут быть ядовитыми. Обращайтесь с ними с осторожностью. Прочитайте приведенную на упаковках информацию.

Моторное масло

Моторные масла обозначают параметрами качества и вязкости. При этом при выборе моторного масла

имейте в виду, что качество важнее, чем вязкость. Качество масла обеспечивает, например, чистоту двигателя, защиту от износа и контроль старения масла, а сорт вязкости указывает густоту масла в определенном диапазоне температур.

Новое моторное масло Dexos 2™ представляет собой современное высококачественное масло с универсальными характеристиками, применяемое для бензиновых и дизельных двигателей. Если оно отсутствует, можно применять указанные моторные масла другого качества.

Качество моторных масел для европейского графика технического обслуживания

Dexos 2™ = Для всех бензиновых и дизельных двигателей

Масла, применяемые взамен Dexos 2™, если это масло отсутствует:

GM-LL-A-025 = Бензиновые двигатели
GM-LL-B-025 = Дизельные двигатели

Качество моторных масел для международного графика технического обслуживания

Dexos 2™ = Для всех бензиновых и дизельных двигателей

Масла, применяемые взамен Dexos 2™, если это масло отсутствует:

GM-LL-A-025 = Бензиновые двигатели
GM-LL-B-025 = Дизельные двигатели

Масла, применяемые взамен GM-LL-A-025 или GM-LL-B-025, если эти два вида масел отсутствуют:

ACEA-A3/B3 = Бензиновые двигатели или A3/B4
ACEA-A3/B4 = Дизельные двигатели с сажевым фильтром дизельного топлива (DPF)
ACEA-C3 = Дизельные двигатели с сажевым фильтром (DPF)

Моторное масло для двигателя A20DTR

Следует применять исключительно моторное масло с качеством Dexos 2™ или GM-LL-B-025 с вязкостью 0W-40. Использование моторного масла другого качества и вязкости запрещается.

Доливка моторного масла

Если моторные масла разных производителей и брендов отвечают установленным для моторного масла требованиям по качеству и вязкости, их можно смешивать.

Если моторное масло требуемого качества отсутствует, можно использовать максимум 1 литр масла сорта ACEA C3 (не более одного раза на каждую смену масла). Вязкость следует выбирать из нижеперечисленных сортов вязкости.

Применять моторное масло только качества ACEA A1/B1 или только A5/B5 запрещается, поскольку это при некоторых условиях эксплуатации может привести к серьезному повреждению двигателя.

Дополнительные присадки к моторному маслу

Использование дополнительных присадок к моторному маслу может привести к выходу двигателя из строя и аннулирует гарантию.

Сорта вязкости моторного масла

Применяйте моторные масла только сортов вязкости SAE 5W-30 или 5W-40, 0W-30 или 0W-40.

Сорт вязкости по SAE указывает вязкость масла.

Универсальное масло обозначается двумя кодами. Первый цифровой код, за которым следует буква "W", указывает вязкость при низкой температуре, а второй цифровой код - вязкость при высокой температуре. Выбирайте соответствующий сорт вязкости в зависимости от минимальной температуры окружающей среды.

■ до -25°C:

SAE 5W-30 или SAE 5W-40

■ ниже -25°C:

SAE 0W-30 или SAE 0W-40

Охлаждающая жидкость и антифриз

Используйте только бесиликатные антифризы с длительным сроком службы (LLC).

Система заправлена на заводе-изготовителе охлаждающей жидкостью, предназначенной для защиты от коррозии и от замерзания до температуры около -28 °C. Такую концентрацию следует поддерживать круглый год. Применение дополнительных присадок к охлаждающей жидкости, предназначенных для обеспечения дополнительной защиты от коррозии или для укупорки небольшой течи, может создать проблемы при работе двигателя. Компания не несет ответственности за последствия, возникшие в результате применения дополнительных присадок к охлаждающей жидкости.

Жидкости тормозной системы и сцепления

Следует применять тормозную жидкость только качества выше требований DOT4.

Со временем тормозная жидкость поглощает влагу, что может повлиять на эффективность тормозов.

Поэтому тормозную жидкость следует заменять через установленные периоды времени.

Чтобы предотвратить поглощение тормозной жидкостью влаги, ее следует хранить в герметичной таре.

Убедитесь, что тормозная жидкость не загрязнена.

Технические данные

Идентификационные данные автомобиля	230
Данные автомобиля	232

Идентификационные данные автомобиля

Идентификационный номер автомобиля



Идентификационный номер автомобиля можно увидеть через ветровое стекло.

Паспортная табличка



Наклейка с обозначением находится в проеме передней левой двери.

Данные автомобиля

Параметры двигателя

Торговое обозначение Обозначение двигателя	1.6 A16XER	1.6 Turbo A16LET	1.8 A18XER	2.0 Turbo A20NHT	2.8 V6 Turbo A28NET	OPC A28NER
Количество цилиндров	4	4	4	4	6	6
Рабочий объем [см ³]	1598	1598	1796	1998	2792	2792
Мощность двигателя [кВт] при об/мин	85 6000	132 5500	103 6300	162 5300	191 5500	239 5250
Крутящий момент [Нм] при об/мин	155 4000	230 2200-5500	175 3800	350 2000-4000	350 1900-4500	435 5250
Тип топлива	Бензин	Бензин	Бензин	Бензин	Бензин	Бензин
Октановое число по исследовательскому методу (RON)						
рекомендуемое	95	95	95	95	95	98
разрешенное	98	98	98	98	98	95
разрешенное	91	91 ¹⁾	91	91	91 ¹⁾	91 ¹⁾
Расход масла [л/1000 км]	0,6	0,6	0,6	0,6	0,6	0,6

¹⁾ За исключением высоких нагрузок двигателя, полной загрузки, а также езды в горах с трейлером/прицепом или большой полезной нагрузкой.

Торговое обозначение	2.0 CDTI	2.0 CDTI	ecoFlex 96 кВт	2.0 CDTI	ecoFlex 118 кВт	2.0 CDTI
Обозначение двигателя	A20DTC	A20DTJ	A20DTH	A20DTH	A20DTH	A20DTR
Количество цилиндров	4	4	4	4	4	4
Рабочий объем [см ³]	1956	1956	1956	1956	1956	1956
Мощность двигателя [кВт] при об/мин	81 4000	96 4000	96 4000	118 4000	118 4000	140 4500
Крутящий момент [Нм] при об/мин	260 1750-2500	300 1750-2500	300 1750-2500	350 1750-2500	350 1750-2500	400 2000
Тип топлива	Дизельное топливо	Дизельное топливо	Дизельное топливо	Дизельное топливо	Дизельное топливо	Дизельное топливо
Расход масла [л/1000 км]	0,6	0,6	0,6	0,6	0,6	0,6

Тягово-динамические характеристики

Седан/хэтчбэк

Двигатель	A16XER	A16LET	A18XER	A20NHT	A20NHT AWD ²⁾	A28NET	A28NER
Максимальная скорость ³⁾ [км/ч]							
Механическая коробка передач	192	225	207	242	240	250	250
Автоматическая коробка передач	–	–	–	240	239	250	–

Двигатель	A20DTC	A20DTJ	A20DTH ecoFlex 96 кВт	A20DTH	A20DTH ecoFlex 118 кВт	A20DTR
Максимальная скорость [км/ч]						
Механическая коробка передач	190	205	207	218	221	4)
Автоматическая коробка передач	–	204	–	215	–	4)

2) Система полного привода.

3) До указанной максимальной скорости автомобиль можно разогнать при общей массе автомобиля, равной его снаряженной массе (без учета водителя) плюс 200 кг груза. Специальное оснащение может снижать максимальную скорость.

4) Значения на момент печати не доступны.

Кузов-универсал

Двигатель	A16XER	A16LET	A18XER	A20NHT	A20NHT - AWD	A28NET	A28NER
Максимальная скорость [км/ч]							
Механическая коробка передач	187	220	202	236	234	250	250
Автоматическая коробка передач	–	–	–	234	232	248	–

Двигатель	A20DTC	A20DTJ	A20DTH ecoFlex 96 кВт	A20DTH	A20DTH ecoFlex 118 кВт	A20DTR
Максимальная скорость [км/ч]						
Механическая коробка передач	185	200	203	212	215	
Автоматическая коробка передач	–	198	–	210	–	

Расход топлива - выбросы CO₂

Седан/хэтчбэк

Механическая коробка передач / автоматическая коробка передач

Двигатель	A16XER	A16LET	A18XER	A20NHT	A20NHT AWD ⁵⁾	A28NET	A28NER
в городском цикле [л/100 км]	10,3/-	10,6/-	10,5/-	12,8/14,2	13,1/14,4	16,2/16,6	16,6/-
на трассе [л/100 км]	5,7/-	6,0/-	5,9/-	6,5/6,9	6,9/7,1	7,8/7,7	8,4/-
всего [л/100 км]	7,4/-	7,7/-	7,6/-	8,8/9,6	9,2/9,8	10,9/11,0	11,4/-
CO ₂ [г/км]	174/-	179/-	178/-	208/225	215/229	256/258	268/-

Двигатель	A20DTC	A20DTJ	A20DTH ecoFlex 96 кВт	A20DTH	A20DTH ecoFlex 118 кВт	A20DTR
в городском цикле [л/100 км]	7,7/-	7,7/9,3	6,8/-	7,7/9,3	6,8/-	6)
на трассе [л/100 км]	4,7/-	4,7/5,3	4,2/-	4,7/5,3	4,2/-	6)
всего [л/100 км]	5,8/-	5,8/6,8	5,2/-	5,8/6,8	5,2/-	6)
CO ₂ [г/км]	154/-	154/179	136/-	154/179	136/-	6)

5) Система постоянного полного привода

6) Значения на момент печати не доступны.

Кузов-универсал

Механическая коробка передач / автоматическая коробка передач

Двигатель	A16XER	A16LET	A18XER	A20NHT	A20NHT AWD ⁵⁾	A28NET	A28NER
в городском цикле [л/100 км]	10,5/-	10,9/-	10,6/-	12,9/14,3	13,2/14,5	16,7/17,1	17,0/-
на трассе [л/100 км]	6,1/-	6,2/-	6,2/-	6,6/7,0	7,0/7,2	8,0/7,9	8,6/-
всего [л/100 км]	7,7/-	7,9/-	7,8/-	8,9/9,7	9,3/9,9	11,2/11,3	11,7/-
CO ₂ [г/км]	182/-	186/-	183/-	209/228	219/233	263/265	274/-

Двигатель	A20DTC	A20DTJ	A20DTH ecoFlex 96 кВт	A20DTH	A20DTH ecoFlex 118 кВт	A20DTR
в городском цикле [л/100 км]	7,9/-	7,9/9,5	6,9	7,9/9,5	6,9	6)
на трассе [л/100 км]	4,9/-	4,9/5,4	4,3	4,9/5,4	4,3	6)
всего [л/100 км]	6,0/-	6,0/6,9	5,3	6,0/6,9	5,3	6)
CO ₂ [г/км]	159/-	159/182	139	159/182	139	6)

5) Система постоянного полного привода

6) Значения на момент печати не доступны.

Весовые характеристики автомобиля

Собственная масса базовой модели без дополнительного оборудования

Insignia, 4-дверный седан	Двигатель	Механическая коробка передач	Автоматическая коробка передач
без/с кондиционером [кг]	A16XER, A18XER	1503/–	–
	A16LET	–/1570	–
	A20DTC	–/1613	–
	A20DTH ecoFlex 96 кВт	1613/–	–
	A20DTH	1613/–	1613/–
	A20DTH ecoFlex 118 кВт	1613/–	–
	A20DTJ	–/1613	1613/–
	A20DTR	–/1665	–/1690
	A20DTR, полный привод	–/1780	–/1805
	A20NHT	–/1613	–/1655
	A20NHT - полный привод	–/1733	–/1770
	A28NET	–/1810	–/1835
	A28NER	–/1810	–

Собственная масса базовой модели без дополнительного оборудования

Insignia, 5-дверный седан	Двигатель	Механическая коробка передач	Автоматическая коробка передач
без/с кондиционером [кг]	A16XER, A18XER	1503/-	-
	A16LET	-/1585	-
	A20DTC	-/1613	-
	A20DTH ecoFlex 96 кВт	1613/-	-
	A20DTH	1613/-	1655/-
	A20DTH ecoFlex 118 кВт	1613/-	-
	A20DTJ	-/1613	1655/-
	A20DTR	-/1680	-/1705
	A20DTR, полный привод	-/1795	-/1820
	A20NHT	-/1645	-/1670
	A20NHT - полный привод	-/1733	-/1785
	A28NET	-/1825	-/1843
	A28NER	-/1825	-

Собственная масса базовой модели без дополнительного оборудования

Кузов-универсал Insignia	Двигатель	Механическая коробка передач	Автоматическая коробка передач
без/с кондиционером [кг]	A16XER	-/1610	-
	A16LET	-/1660	-
	A18XER	-/1613	-
	A20DTC	-/1730	-
	A20DTH ecoFlex 96 кВт	-/1733	-
	A20DTH	-/1733	1733/1743
	A20DTH ecoFlex 118 кВт	-/1733	-
	A20DTJ	-/1730	-/1733
	A20DTR	-/1733	-/1775
	A20DTR, полный привод	-/1843	-/1900
	A20NHT	-/1725	-/1733
	A20NHT - полный привод	-/1843	-/1843
	A28NET	-/1940	-/1953
	A28NER	-/1940	-

Собственная масса базовой модели со всем дополнительным оборудованием

Insignia, 4-дверный седан	Двигатель	Механическая коробка передач	Автоматическая коробка передач
без/с кондиционером [кг]	A16XER	-/1672	-
	A16LET	-/1729	-
	A18XER	-/1692	-
	A20DTC	-/1778	-
	A20DTH ecoFlex 96 кВт	-/1806	-
	A20DTH	-/1806	-/1829
	A20DTH ecoFlex 118 кВт	-/1806	-
	A20DTJ	-/1793	-/1819
	A20DTR	-/1822	-/1846
	A20DTR, полный привод	-/1938	-/1962
	A20NHT	-/1789	-/1813
	A20NHT - полный привод	-/1905	-/1929
	A28NET	-/1968	-/1992
	A28NER	-/1968	-

Собственная масса базовой модели со всем дополнительным оборудованием

Insignia, 5-дверный седан	Двигатель	Механическая коробка передач	Автоматическая коробка передач
без/с кондиционером [кг]	A16XER	-/1687	-
	A16LET	-/1744	-
	A18XER	-/1707	-
	A20DTC	-/1793	-
	A20DTH ecoFlex 96 кВт	-/1821	-
	A20DTH	-/1821	-/1844
	A20DTH ecoFlex 118 кВт	-/1821	-
	A20DTJ	-/1808	-/1834
	A20DTR	-/1837	-/1861
	A20DTR, полный привод	-/1953	-/1977
	A20NHT	-/1804	-/1828
	A20NHT - полный привод	-/1920	-/1944
	A28NET	-/1983	-/2007
	A28NER	-/1983	-

Собственная масса базовой модели со всем дополнительным оборудованием

Кузов-универсал Insignia	Двигатель	Механическая коробка передач	Автоматическая коробка передач
без/с кондиционером [кг]	A16XER	-/1784	-
	A16LET	-/1837	-
	A18XER	-/1799	-
	A20DTC	-/1899	-
	A20DTH ecoFlex 96 кВт	-/1918	-
	A20DTH	-/1918	-/1942
	A20DTH ecoFlex 118 кВт	-/1918	-
	A20DTJ	-/1908	-/1941
	A20DTR	-/1932	-/1956
	A20DTR, полный привод	-/2053	-/2077
	A20NHT	-/1899	-/1923
	A20NHT - полный привод	-/2021	-/2045
	A28NET - полный привод	-/2074	-/2098
	A28NER	-/2074	-

Размеры автомобиля

	4-дверный седан	5-дверный седан	Кузов-универсал
Длина [мм]	4830	4830	4908
Ширина без наружных зеркал [мм]	1856	1856	1856
Ширина с двумя наружными зеркалами [мм]	2084	2084	2084
Высота (без антенны) [мм]	1498	1498	1520
Длина багажного отделения, по полу [мм]	1003	1003	1086
Длина багажного отделения при сложенных задних сиденьях [мм]	1895	1895	1908
Ширина багажного отделения [мм]	1027	1027	1030
Высота багажного отделения [мм]	356	436	677
База [мм]	2737	2737	2737
Диаметр поворота [м]	11,4	11,4	11,4

Заправочные емкости

Моторное масло

Двигатель	A16XER	A16LET	A18XER	A20NHT	A28NET	A28NER
Включая фильтр [л]	4,5	4,5	4,5	6,0	6,3	6,3
Между отметками MIN и MAX [л]	1,0	1,0	1,0	1,0	1,0	1,0

Двигатель	A20DTC	A20DTJ	A20DTH	A20DTH	A20DTH	A20DTR
			ecoFlex 96 кВт		ecoFlex 118 кВт	
Включая фильтр [л]	4,5	4,5	4,5	4,5	4,5	4,5
Между отметками MIN и MAX [л]	1,0	1,0	1,0	1,0	1,0	1,0

Топливный бак

Бензиновый/дизельный, номинальная заправочная емкость [л]

70

Давление в шинах

Давление в шинах автомобилей с передним приводом

Седан/хэтчбэк

Двигатель	Шины	Comfort, до 3 пассажиров		ECO, до 3 пассажиров		При полной загрузке	
		спереди [кПа/бар] ([фунтов/ кв.дюйм])	сзади [кПа/бар] ([фунтов/ кв.дюйм])	спереди [кПа/бар] ([фунтов/ кв.дюйм])	сзади [кПа/бар] ([фунтов/ кв.дюйм])	спереди [кПа/бар] ([фунтов/ кв.дюйм])	сзади [кПа/бар] ([фунтов/ кв.дюйм])
A16XER	205/60 R16 ⁷⁾ , 215/60 R16, 215/55 R17 ⁷⁾ , 245/35 R20 ⁸⁾ , 225/50 R17 ⁷⁾⁸⁾ , 245/45 R18, 245/40 R19 ⁸⁾ 225/55 R17	220/2,2 (32)	200/2,0 (29)	270/2,7 (39)	260/2,6 (38)	220/2,2 (32)	270/2,7 (39)
		220/2,2 (32)	200/2,0 (29)	300/3,0 (43)	300/3,0 (43)	220/2,2 (32)	270/2,7 (39)

7) Допускается использование только в качестве зимних шин.

8) Усиленная модель (XL).

Двигатель	Шины	Comfort, до 3 пассажиров		ECO, до 3 пассажиров		При полной загрузке	
		спереди	сзади	спереди	сзади	спереди	сзади
		[кПа/бар] ([фунтов/ кв.дюйм)]	[кПа/бар] ([фунтов/ кв.дюйм)]	[кПа/бар] ([фунтов/ кв.дюйм)]	[кПа/бар] ([фунтов/ кв.дюйм)]	[кПа/бар] ([фунтов/ кв.дюйм)]	[кПа/бар] ([фунтов/ кв.дюйм)]
A16 LET	225/50 R17 ⁷⁾ , 225/45 R18 ⁷⁾	220/2,2 (32)	200/2,0 (29)	–	–	220/2,2 (32)	270/2,7 (39)
	215/55 R17 ⁷⁾ , 235/45 R18 ⁷⁾ , 245/45 R18, 245/40 R19 ⁸⁾ , 245/35 R20 ⁸⁾	220/2,2 (32)	200/2,0 (29)	270/2,7 (39)	260/2,6 (38)	220/2,2 (32)	270/2,7 (39)
	225/55 R17	220/2,2 (32)	200/2,0 (29)	300/3,0 (43)	300/3,0 (43)	220/2,2 (32)	270/2,7 (39)

⁷⁾ Допускается использование только в качестве зимних шин.

⁸⁾ Усиленная модель (XL).

Двигатель	Шины	Comfort, до 3 пассажиров		ECO, до 3 пассажиров		При полной загрузке	
		спереди	сзади	спереди	сзади	спереди	сзади
		[кПа/бар] ([фунтов/ кв.дюйм])	[кПа/бар] ([фунтов/ кв.дюйм])	[кПа/бар] ([фунтов/ кв.дюйм])	[кПа/бар] ([фунтов/ кв.дюйм])	[кПа/бар] ([фунтов/ кв.дюйм])	[кПа/бар] ([фунтов/ кв.дюйм])
A18XER	205/60 R16 ⁷⁾ , 215/60 R16, 215/55 R17 ⁷⁾ , 245/35 R20 ⁸⁾ 225/50 R17 ⁷⁾⁸⁾ , 225/45 R18 ⁷⁾⁸⁾ , 235/45 R18 ⁷⁾ , 245/45 R18, 245/40 R19 ⁸⁾ 225/55 R17	220/2,2 (32)	200/2,0 (29)	270/2,7 (39)	260/2,6 (38)	220/2,2 (32)	270/2,7 (39)

⁷⁾ Допускается использование только в качестве зимних шин.

⁸⁾ Усиленная модель (XL).

Двигатель	Шины	Comfort, до 3 пассажиров		ЕСО, до 3 пассажиров		При полной загрузке	
		спереди	сзади	спереди	сзади	спереди	сзади
		[кПа/бар] ([фунтов/ кв.дюйм])	[кПа/бар] ([фунтов/ кв.дюйм])	[кПа/бар] ([фунтов/ кв.дюйм])	[кПа/бар] ([фунтов/ кв.дюйм])	[кПа/бар] ([фунтов/ кв.дюйм])	[кПа/бар] ([фунтов/ кв.дюйм])
A20NHT с механической коробкой передач	225/50 R17 ⁷⁾ 8), 225/45 R18 ⁷⁾⁸⁾	240/2,4 (35)	220/2,2 (32)	–	–	250/2,5 (36)	300/3,0 (43)
	215/55 R17 ⁷⁾ , 235/45 R18 ⁷⁾ , 245/45 R18, 245/40 R19 ⁸⁾	220/2,2 (32)	200/2,0 (29)	270/2,7 (39)	260/2,6 (38)	220/2,2 (32)	270/2,7 (39)
	225/55 R17	220/2,2 (32)	200/2,0 (29)	300/3,0 (43)	300/3,0 (43)	220/2,2 (32)	270/2,7 (39)
	245/35 R20 ⁸⁾	230/2,3 (33)	210/2,1 (30)	270/2,7 (39)	260/2,6 (38)	250/2,5 (36)	300/3,0 (43)
	225/50 R17 ⁷⁾⁸⁾ , 225/45 R18 ⁷⁾⁸⁾	240/2,4 (35)	220/2,2 (32)	–	–	250/2,5 (36)	300/3,0 (43)
A20NHT с автоматической коробкой передач	215/55 R17 ⁷⁾ , 235/45 R18 ⁷⁾ , 245/45 R18, 245/40 R19 ⁸⁾	220/2,2 (32)	200/2,0 (29)	270/2,7 (39)	260/2,6 (38)	220/2,2 (32)	270/2,7 (39)
	225/55 R17	220/2,2 (32)	200/2,0 (29)	300/3,0 (43)	300/3,0 (43)	220/2,2 (32)	270/2,7 (39)

7) Допускается использование только в качестве зимних шин.

8) Усиленная модель (XL).

Двигатель	Шины	Comfort, до 3 пассажиров		ЕСО, до 3 пассажиров		При полной загрузке	
		спереди	сзади	спереди	сзади	спереди	сзади
		[кПа/бар] ([фунтов/ кв.дюйм])	[кПа/бар] ([фунтов/ кв.дюйм])	[кПа/бар] ([фунтов/ кв.дюйм])	[кПа/бар] ([фунтов/ кв.дюйм])	[кПа/бар] ([фунтов/ кв.дюйм])	[кПа/бар] ([фунтов/ кв.дюйм])
	245/35 R20 ⁸⁾	240/2,4 (35)	220/2,2 (32)	270/2,7 (39)	260/2,6 (38)	250/2,5 (36)	300/3,0 (43)
A20DTC	225/50 R17 ⁷⁾⁸⁾ , 225/45 R18 ⁷⁾⁸⁾	220/2,2 (32)	200/2,0 (29)	–	–	220/2,2 (32)	270/2,7 (39)
	205/60 R16 ⁷⁾ , 215/60 R16, 215/55 R17 ⁷⁾ , 235/45 R18 ⁷⁾ , 245/45 R18, 245/40 R19 ⁸⁾ , 245/35 R20 ⁸⁾	220/2,2 (32)	200/2,0 (29)	270/2,7 (39)	260/2,6 (38)	220/2,2 (32)	270/2,7 (39)
	225/55 R17	220/2,2 (32)	200/2,0 (29)	280/2,8 (41)	280/2,8 (41)	220/2,2 (32)	270/2,7 (39)

8) Усиленная модель (XL).

7) Допускается использование только в качестве зимних шин.

Двигатель	Шины	Comfort, до 3 пассажиров		ECO, до 3 пассажиров		При полной загрузке	
		спереди	сзади	спереди	сзади	спереди	сзади
		[кПа/бар] ([фунтов/ кв.дюйм)]	[кПа/бар] ([фунтов/ кв.дюйм)]	[кПа/бар] ([фунтов/ кв.дюйм)]	[кПа/бар] ([фунтов/ кв.дюйм)]	[кПа/бар] ([фунтов/ кв.дюйм)]	[кПа/бар] ([фунтов/ кв.дюйм)]
A20DTJ с механической коробкой передач	215/60 R16,	220/2,2 (32)	200/2,0 (29)	270/2,7 (39)	260/2,6 (38)	230/2,3 (33)	280/2,8 (41)
	225/50 R17 ⁷⁾ 8),						
	225/45 R18 ⁷⁾ 8)						
	205/60 R16 ⁷⁾ ,	220/2,2 (32)	200/2,0 (29)	270/2,7 (39)	260/2,6 (38)	220/2,2 (32)	270/2,7 (39)
	215/55 R17 ⁷⁾ ,						
	235/45 R18 ⁷⁾ ,						
	245/45 R18, 245/40 R19 ⁸⁾						
225/55 R17	220/2,2 (32)	200/2,0 (29)	280/2,8 (41)	280/2,8 (41)	220/2,2 (32)	270/2,7 (39)	
245/35 R20 ⁸⁾	230/2,3 (33)	210/2,1 (30)	270/2,7 (39)	260/2,6 (38)	230/2,3 (33)	280/2,8 (41)	

7) Допускается использование только в качестве зимних шин.

8) Усиленная модель (XL).

Двигатель	Шины	Comfort, до 3 пассажиров		ECO, до 3 пассажиров		При полной загрузке	
		спереди	сзади	спереди	сзади	спереди	сзади
		[кПа/бар] ([фунтов/ кв.дюйм)]	[кПа/бар] ([фунтов/ кв.дюйм)]	[кПа/бар] ([фунтов/ кв.дюйм)]	[кПа/бар] ([фунтов/ кв.дюйм)]	[кПа/бар] ([фунтов/ кв.дюйм)]	[кПа/бар] ([фунтов/ кв.дюйм)]
A20DTJ с автоматической коробкой передач	215/60 R16,	230/2,3 (33)	210/2,1 (30)	270/2,7 (39)	260/2,6 (38)	230/2,3 (33)	280/2,8 (41)
	225/50 R17 ⁷⁾),						
	225/45 R18 ⁷⁾),						
	205/60 R16 ⁷⁾ ,	220/2,2 (32)	200/2,0 (29)	270/2,7 (39)	260/2,6 (38)	220/2,2 (32)	270/2,7 (39)
	215/55 R17 ⁷⁾ ,						
	235/45 R18 ⁷⁾ ,						
	245/45 R18, 245/40 R19 ⁸⁾						
225/55 R17	220/2,2 (32)	200/2,0 (29)	280/2,8 (41)	280/2,8 (41)	220/2,2 (32)	270/2,7 (39)	
245/35 R20 ⁸⁾	230/2,3 (33)	210/2,1 (30)	270/2,7 (39)	260/2,6 (38)	230/2,3 (33)	280/2,8 (41)	

7) Допускается использование только в качестве зимних шин.

8) Усиленная модель (XL).

Двигатель	Шины	Comfort, до 3 пассажиров		ЕСО, до 3 пассажиров		При полной загрузке	
		спереди [кПа/бар] ([фунтов/ кв.дюйм])	сзади [кПа/бар] ([фунтов/ кв.дюйм])	спереди [кПа/бар] ([фунтов/ кв.дюйм])	сзади [кПа/бар] ([фунтов/ кв.дюйм])	спереди [кПа/бар] ([фунтов/ кв.дюйм])	сзади [кПа/бар] ([фунтов/ кв.дюйм])
A20DTH с механической коробкой передач	215/60 R16	230/2,3 (33)	210/2,1 (30)	270/2,7 (39)	260/2,6 (38)	240/2,4 (35)	290/2,9 (42)
	225/50 R17 ⁷⁾ 8), 225/45 R 18 ⁷⁾⁸⁾	240/2,4 (35)	220/2,2 (32)	–	–	240/2,4 (35)	290/2,9 (42)
	215/55 R 17 ⁷⁾ , 235/45 R18 ⁷⁾ , 245/45 R18, 245/40 R19 ⁸⁾	220/2,2 (32)	200/2,0 (29)	270/2,7 (39)	260/2,6 (38)	220/2,2 (32)	270/2,7 (39)
	225/55 R17	220/2,2 (32)	200/2,0 (29)	280/2,8 (41)	280/2,8 (41)	220/2,2 (32)	270/2,7 (39)
	245/35 R20 ⁸⁾	220/2,2 (32)	200/2,0 (29)	270/2,7 (39)	260/2,6 (38)	230/2,3 (33)	280/2,8 (41)

7) Допускается использование только в качестве зимних шин.

8) Усиленная модель (XL).

Двигатель	Шины	Comfort, до 3 пассажиров		ECO, до 3 пассажиров		При полной загрузке	
		спереди	сзади	спереди	сзади	спереди	сзади
		[кПа/бар] ([фунтов/ кв.дюйм)]	[кПа/бар] ([фунтов/ кв.дюйм)]	[кПа/бар] ([фунтов/ кв.дюйм)]	[кПа/бар] ([фунтов/ кв.дюйм)]	[кПа/бар] ([фунтов/ кв.дюйм)]	[кПа/бар] ([фунтов/ кв.дюйм)]
A20DTH с автоматической коробкой передач	225/50 R17 ⁷⁾ , 225/45 R18 ⁷⁾⁸⁾	240/2,4 (35)	220/2,2 (32)	–	–	240/2,4 (35)	290/2,9 (42)
	215/55 R17 ⁷⁾ , 235/45 R18 ⁷⁾ , 245/45 R18, 245/40 R19 ⁸⁾	220/2,2 (32)	200/2,0 (29)	270/2,7 (39)	260/2,6 (38)	220/2,2 (32)	270/2,7 (39)
	225/55 R17	220/2,2 (32)	200/2,0 (29)	280/2,8 (41)	280/2,8 (41)	220/2,2 (32)	270/2,7 (39)
	245/35 R20 ⁸⁾	220/2,2 (32)	200/2,0 (29)	270/2,7 (39)	260/2,6 (38)	230/2,3 (33)	280/2,8 (41)

⁷⁾ Допускается использование только в качестве зимних шин.

⁸⁾ Усиленная модель (XL).

Двигатель	Шины	Comfort, до 3 пассажиров		ЕСО, до 3 пассажиров		При полной нагрузке	
		спереди	сзади	спереди	сзади	спереди	сзади
		[кПа/бар] ([фунтов/ кв.дюйм])	[кПа/бар] ([фунтов/ кв.дюйм])	[кПа/бар] ([фунтов/ кв.дюйм])	[кПа/бар] ([фунтов/ кв.дюйм])	[кПа/бар] ([фунтов/ кв.дюйм])	[кПа/бар] ([фунтов/ кв.дюйм])
A20DTH ECOFlex с механической коробкой передач	225/50 R17 ⁷⁾⁸⁾ , 225/45 R18 ⁷⁾⁸⁾	240/2,4 (35)	220/2,2 (32)	–	–	240/2,4 (35)	290/2,9 (42)
	215/60 R16	230/2,3 (33)	210/2,1 (30)	270/2,7 (39)	260/2,6 (38)	240/2,4 (35)	290/2,9 (42)
	215/55 R17 ⁷⁾	220/2,2 (32)	200/2,0 (29)	270/2,7 (39)	260/2,6 (38)	220/2,2 (32)	270/2,7 (39)
	235/45 R18 ⁷⁾ , 245/40 R19 ⁸⁾ , 245/45 R18						
	225/55 R17	220/2,2 (32)	200/2,0 (29)	300/3,0 (43)	300/3,0 (43)	220/2,2 (32)	270/2,7 (39)
	245/35 R20 ⁸⁾	220/2,2 (32)	200/2,0 (29)	270/2,7 (39)	260/2,6 (38)	230/2,3 (33)	280/2,8 (41)

7) Допускается использование только в качестве зимних шин.

8) Усиленная модель (XL).

Двигатель	Шины	Comfort, до 3 пассажиров		ЕСО, до 3 пассажиров		При полной загрузке	
		спереди	сзади	спереди	сзади	спереди	сзади
		[кПа/бар] ([фунтов/ кв.дюйм)]	[кПа/бар] ([фунтов/ кв.дюйм)]	[кПа/бар] ([фунтов/ кв.дюйм)]	[кПа/бар] ([фунтов/ кв.дюйм)]	[кПа/бар] ([фунтов/ кв.дюйм)]	[кПа/бар] ([фунтов/ кв.дюйм)]
A20DTR	215/55 R17 ⁷⁾ , 235/45 R18 ⁷⁾ , 245/45 R18, 245/40 R19 ⁸⁾	220/2,2 (32)	200/2,0 (29)	270/2,7 (39)	260/2,6 (38)	230/2,3 (33)	280/2,8 (41)
	225/55 R17	220/2,2 (32)	200/2,0 (29)	280/2,8 (41)	280/2,8 (41)	230/2,3 (33)	280/2,8 (41)
	225/50 R17 ⁷⁾⁸⁾ , 225/45 R18 ⁷⁾⁸⁾	240/2,4 (34)	220/2,2 (32)	–	–	250/2,5 (36)	300/3,0 (43)
	245/35 R20 ⁸⁾	230/2,3 (33)	210/2,1 (30)	270/2,7 (39)	260/2,6 (38)	240/2,4 (34)	290/2,9 (41)
	Временное запасное колесо	420/4,2 (61)	420/4,2 (61)	–	–	420/4,2 (61)	420/4,2 (61)

⁷⁾ Допускается использование только в качестве зимних шин.

⁸⁾ Усиленная модель (XL).

Кузов-универсал

Двигатель	Шины	Comfort, до 3 пассажиров		ECO, до 3 пассажиров		При полной загрузке	
		спереди	сзади	спереди	сзади	спереди	сзади
		[кПа/бар] ([фунтов/ кв.дюйм)]	[кПа/бар] ([фунтов/ кв.дюйм)]	[кПа/бар] ([фунтов/ кв.дюйм)]	[кПа/бар] ([фунтов/ кв.дюйм)]	[кПа/бар] ([фунтов/ кв.дюйм)]	[кПа/бар] ([фунтов/ кв.дюйм)]
A16XER	205/60 R16 ⁷⁾ , 215/60 R16, 215/55 R17, ⁷⁾ 225/55 R17, 225/50 R17 ⁹⁾ , 225/45 R18 ⁷⁾⁸⁾ , 235/45 R18 ⁷⁾ , 245/45 R18, 245/40 R19 ⁸⁾ , 245/35 R20 ⁸⁾	220/2,2 (32)	240/2,4 (34)	270/2,7 (39)	290/2,9 (41)	220/2,2 (32)	290/2,9 (42)

7) Допускается использование только в качестве зимних шин.

9) В качестве зимних шин допускается применять только усиленные модификации шин.

8) Усиленная модель (XL).

Двигатель	Шины	Comfort, до 3 пассажиров		ECO, до 3 пассажиров		При полной загрузке	
		спереди [кПа/бар] ([фунтов/ кв.дюйм])	сзади [кПа/бар] ([фунтов/ кв.дюйм])	спереди [кПа/бар] ([фунтов/ кв.дюйм])	сзади [кПа/бар] ([фунтов/ кв.дюйм])	спереди [кПа/бар] ([фунтов/ кв.дюйм])	сзади [кПа/бар] ([фунтов/ кв.дюйм])
A18XER	205/60 R16 ⁷⁾ , 215/60 R16, 215/55 R17 ⁷⁾ , 225/55 R17, 225/50 R17 ⁹⁾ , 225/45 R18 ⁷⁾ , 235/45 R18 ⁷⁾ , 245/45 R18, 245/40 R19 ⁸⁾ , 245/35 R20 ⁸⁾	220/2,2 (32)	240/2,4 (34)	270/2,7 (39)	290/2,9 (41)	220/2,2 (32)	290/2,9 (42)

7) Допускается использование только в качестве зимних шин.

9) В качестве зимних шин допускается применять только усиленные модификации шин.

8) Усиленная модель (XL).

Двигатель	Шины	Comfort, до 3 пассажиров		ECO, до 3 пассажиров		При полной загрузке	
		спереди	сзади	спереди	сзади	спереди	сзади
		[кПа/бар] ([фунтов/ кв.дюйм])	[кПа/бар] ([фунтов/ кв.дюйм])	[кПа/бар] ([фунтов/ кв.дюйм])	[кПа/бар] ([фунтов/ кв.дюйм])	[кПа/бар] ([фунтов/ кв.дюйм])	[кПа/бар] ([фунтов/ кв.дюйм])
A16 LET	215/55 R17 ⁷⁾ ,	220/2,2 (32)	240/2,4 (34)	270/2,7 (39)	290/2,9 (42)	220/2,2 (32)	290/2,9 (42)
	225/55 R17, 225/50 R17 ⁹⁾ , 235/45 R18 ⁷⁾ , 245/45 R18, 245/40 R19 ⁸⁾ , 245/35 R20 ⁸⁾						
	225/45 R18 ⁷⁾⁸⁾	230/2,3 (33)	250/2,5 (36)	–	–	240/2,4 (34)	310/3,1 (45)

7) Допускается использование только в качестве зимних шин.

9) В качестве зимних шин допускается применять только усиленные модификации шин.

8) Усиленная модель (XL).

Двигатель	Шины	Comfort, до 3 пассажиров		ECO, до 3 пассажиров		При полной загрузке	
		спереди [кПа/бар] ([фунтов/ кв.дюйм])	сзади [кПа/бар] ([фунтов/ кв.дюйм])	спереди [кПа/бар] ([фунтов/ кв.дюйм])	сзади [кПа/бар] ([фунтов/ кв.дюйм])	спереди [кПа/бар] ([фунтов/ кв.дюйм])	сзади [кПа/бар] ([фунтов/ кв.дюйм])
A20NHT	225/50 R17 ⁹⁾ ,	240/2,4 (34)	260/2,6 (38)	270/2,7 (39)	290/2,9 (42)	250/2,5 (36)	320/3,2 (46)
	235/45 R18 ⁷⁾ ,						
	245/35 R20 ⁸⁾						
	225/45 R18 ⁷⁾⁸⁾	270/2,7 (39)	290/2,9 (42)	–	–	280/2,8 (40)	350/3,5 (51)
	215/55 R17 ⁷⁾	230/2,3 (33)	250/2,5 (36)	270/2,7 (39)	290/2,9 (42)	250/2,5 (36)	320/3,2 (46)
	225/55 R17,	220/2,2 (32)	240/2,4 (34)	270/2,7 (39)	290/2,9 (42)	220/2,2 (32)	290/2,9 (42)
245/40 R19 ⁸⁾							
	245/45 R18	220/2,2 (32)	240/2,4 (34)	270/2,7 (39)	290/2,9 (42)	230/2,3 (33)	300/3,0 (43)

⁹⁾ В качестве зимних шин допускается применять только усиленные модификации шин.

⁷⁾ Допускается использование только в качестве зимних шин.

⁸⁾ Усиленная модель (XL).

Двигатель	Шины	Comfort, до 3 пассажиров		ECO, до 3 пассажиров		При полной загрузке	
		спереди	сзади	спереди	сзади	спереди	сзади
		[кПа/бар] ([фунтов/ кв.дюйм])	[кПа/бар] ([фунтов/ кв.дюйм])	[кПа/бар] ([фунтов/ кв.дюйм])	[кПа/бар] ([фунтов/ кв.дюйм])	[кПа/бар] ([фунтов/ кв.дюйм])	[кПа/бар] ([фунтов/ кв.дюйм])
A20DTC	225/50 R17 ⁹⁾ ,	220/2,2 (32)	240/2,4 (34)	270/2,7 (39)	290/2,9 (42)	230/2,3 (33)	300/3,0 (43)
	215/55 R17 ⁷⁾ , 235/45 R18 ⁷⁾						
	225/45 R18 ⁷⁾⁸⁾	250/2,5 (36)	270/2,7 (39)	–	–	250/2,5 (36)	320/3,2 (46)
	245/45 R18,	220/2,2 (32)	240/2,4 (35)	270/2,7 (39)	290/2,9 (42)	220/2,2 (32)	290/2,9 (42)
	245/40 R19 ⁸⁾ , 245/35 R20 ⁸⁾						
	225/55 R17	220/2,2 (32)	240/2,4 (35)	290/2,9 (42)	320/3,2 (46)	220/2,2 (32)	290/2,9 (42)

9) В качестве зимних шин допускается применять только усиленные модификации шин.

7) Допускается использование только в качестве зимних шин.

8) Усиленная модель (XL).

Двигатель	Шины	Comfort, до 3 пассажиров		ECO, до 3 пассажиров		При полной загрузке	
		спереди [кПа/бар] ([фунтов/ кв.дюйм])	сзади [кПа/бар] ([фунтов/ кв.дюйм])	спереди [кПа/бар] ([фунтов/ кв.дюйм])	сзади [кПа/бар] ([фунтов/ кв.дюйм])	спереди [кПа/бар] ([фунтов/ кв.дюйм])	сзади [кПа/бар] ([фунтов/ кв.дюйм])
A20DTJ с механической коробкой передач	225/45 R18 ⁷⁾⁸⁾	250/2,5 (36)	270/2,7 (39)	–	–	250/2,5 (36)	320/3,2 (46)
	215/55 R17 ⁷⁾ ,	220/2,2 (32)	240/2,4 (35)	270/2,7 (39)	290/2,9 (42)	230/2,3 (33)	300/3,0 (43)
	225/50 R17 ⁹⁾ , 235/45 R18 ⁷⁾						
	225/55 R17	220/2,2 (32)	240/2,4 (35)	290/2,9 (42)	320/3,2 (46)	220/2,2 (32)	290/2,9 (42)
	245/45 R18,	220/2,2 (32)	240/2,4 (35)	270/2,7 (39)	290/2,9 (42)	220/2,2 (32)	290/2,9 (42)
	245/40 R19 ⁸⁾ , 245/35 R20 ⁸⁾						

7) Допускается использование только в качестве зимних шин.

8) Усиленная модель (XL).

9) В качестве зимних шин допускается применять только усиленные модификации шин.

Двигатель	Шины	Comfort, до 3 пассажиров		ECO, до 3 пассажиров		При полной загрузке	
		спереди	сзади	спереди	сзади	спереди	сзади
		[кПа/бар] ([фунтов/ кв.дюйм])	[кПа/бар] ([фунтов/ кв.дюйм])	[кПа/бар] ([фунтов/ кв.дюйм])	[кПа/бар] ([фунтов/ кв.дюйм])	[кПа/бар] ([фунтов/ кв.дюйм])	[кПа/бар] ([фунтов/ кв.дюйм])
A20DTJ с автоматической коробкой передач	225/45 R18 ⁷⁾⁸⁾	250/2,5 (36)	270/2,7 (39)	–	–	250/2,5 (36)	320/3,2 (46)
	215/55 R17 ⁷⁾ ,	230/2,3 (33)	250/2,5 (36)	270/2,7 (39)	290/2,9 (42)	230/2,3 (33)	300/3,0 (43)
	225/50 R17 ⁹⁾ ,						
	245/35 R20 ⁸⁾ ,						
	235/45 R18 ⁷⁾						
	225/55 R17	220/2,2 (32)	240/2,4 (35)	290/2,9 (42)	320/3,2 (46)	220/2,2 (32)	290/2,9 (42)
245/45 R18,	220/2,2 (32)	240/2,4 (35)	270/2,7 (39)	290/2,9 (42)	220/2,2 (32)	290/2,9 (42)	
245/40 R19 ⁸⁾							

7) Допускается использование только в качестве зимних шин.

8) Усиленная модель (XL).

9) В качестве зимних шин допускается применять только усиленные модификации шин.

Двигатель	Шины	Comfort, до 3 пассажиров		ECO, до 3 пассажиров		При полной загрузке	
		спереди [кПа/бар] ([фунтов/ кв.дюйм])	сзади [кПа/бар] ([фунтов/ кв.дюйм])	спереди [кПа/бар] ([фунтов/ кв.дюйм])	сзади [кПа/бар] ([фунтов/ кв.дюйм])	спереди [кПа/бар] ([фунтов/ кв.дюйм])	сзади [кПа/бар] ([фунтов/ кв.дюйм])
A20DTH, A20DTH ECOFlex с механической коробкой передач	225/45 R 18 ⁷⁾⁸⁾	250/2,5 (36)	270/2,7 (39)	–	–	250/2,5 (36)	320/3,2 (46)
	215/55 R 17 ⁷⁾ ,	230/2,3 (33)	250/2,5 (36)	270/2,7 (39)	290/2,9 (42)	240/2,4 (35)	310/3,1 (45)
	225/50 R17 ⁹⁾						
	225/55 R 17	220/2,2 (32)	240/2,4 (35)	290/2,9 (42)	320/3,2 (46)	220/2,2 (32)	290/2,9 (42)
	235/45 R18 ⁷⁾	230/2,3 (33)	250/2,5 (36)	270/2,7 (39)	290/2,9 (42)	230/2,3 (33)	300/3,0 (43)
	245/45 R18,	220/2,2 (32)	240/2,4 (35)	270/2,7 (39)	290/2,9 (42)	220/2,2 (32)	290/2,9 (42)
	245/40 R19 ⁸⁾						
245/35 R20 ⁸⁾	220/2,2 (32)	240/2,4 (35)	270/2,7 (39)	290/2,9 (42)	230/2,3 (33)	300/3,0 (43)	

7) Допускается использование только в качестве зимних шин.

8) Усиленная модель (XL).

9) В качестве зимних шин допускается применять только усиленные модификации шин.

Двигатель	Шины	Comfort, до 3 пассажиров		ECO, до 3 пассажиров		При полной загрузке	
		спереди [кПа/бар] ([фунтов/ кв.дюйм])	сзади [кПа/бар] ([фунтов/ кв.дюйм])	спереди [кПа/бар] ([фунтов/ кв.дюйм])	сзади [кПа/бар] ([фунтов/ кв.дюйм])	спереди [кПа/бар] ([фунтов/ кв.дюйм])	сзади [кПа/бар] ([фунтов/ кв.дюйм])
A20DTH с автоматической коробкой передач	225/45 R18 ⁷⁾⁸⁾	260/2,6 (38)	280/2,8 (41)	–	–	260/2,6 (38)	330/3,3 (48)
	215/55 R17 ⁷⁾ ,	230/2,3 (33)	250/2,5 (36)	270/2,7 (39)	290/2,9 (42)	240/2,4 (35)	310/3,1 (45)
	225/50 R17 ⁹⁾ ,						
	235/45 R18 ⁷⁾						
	225/55 R17	220/2,2 (32)	240/2,4 (35)	290/2,9 (42)	320/3,2 (46)	220/2,2 (32)	290/2,9 (42)
	245/45 R18,	220/2,2 (32)	240/2,4 (35)	270/2,7 (39)	290/2,9 (42)	220/2,2 (32)	290/2,9 (42)
245/40 R19 ⁸⁾							
245/35 R20 ⁸⁾	230/2,3 (33)	250/2,5 (36)	270/2,7 (39)	290/2,9 (42)	230/2,3 (33)	300/3,0 (43)	

7) Допускается использование только в качестве зимних шин.

8) Усиленная модель (XL).

9) В качестве зимних шин допускается применять только усиленные модификации шин.

Двигатель	Шины	Comfort, до 3 пассажиров		ECO, до 3 пассажиров		При полной загрузке	
		спереди	сзади	спереди	сзади	спереди	сзади
		[кПа/бар] ([фунтов/ кв.дюйм])	[кПа/бар] ([фунтов/ кв.дюйм])	[кПа/бар] ([фунтов/ кв.дюйм])	[кПа/бар] ([фунтов/ кв.дюйм])	[кПа/бар] ([фунтов/ кв.дюйм])	[кПа/бар] ([фунтов/ кв.дюйм])
A20DTR с механической коробкой передач	215/55 R17 ⁷⁾ ,	240/2,4 (35)	260/2,6 (38)	270/2,7 (39)	290/2,9 (42)	240/2,4 (35)	310/3,1 (45)
	225/50 R17 ⁹⁾						
	235/45 R18 ⁷⁾	240/2,4 (35)	260/2,6 (38)	270/2,7 (39)	290/2,9 (42)	250/2,5 (36)	320/3,2 (46)
	245/45 R18,	220/2,2 (32)	240/2,4 (35)	270/2,7 (39)	290/2,9 (42)	220/2,2 (32)	290/2,9 (42)
	245/40 R19 ⁸⁾						
	225/55 R17	220/2,2 (32)	240/2,4 (35)	290/2,9 (42)	320/3,2 (46)	220/2,2 (32)	290/2,9 (42)
	225/45 R18 ⁷⁾⁸⁾	250/2,5 (36)	270/2,7 (39)	–	–	260/2,6 (38)	330/3,3 (48)
	245/35 R20 ⁸⁾	230/2,3 (33)	250/2,5 (36)	270/2,7 (39)	290/2,9 (42)	230/2,3 (33)	300/3,0 (43)

7) Допускается использование только в качестве зимних шин.

9) В качестве зимних шин допускается применять только усиленные модификации шин.

8) Усиленная модель (XL).

Двигатель	Шины	Comfort, до 3 пассажиров		ECO, до 3 пассажиров		При полной загрузке	
		спереди [кПа/бар] ([фунтов/ кв.дюйм])	сзади [кПа/бар] ([фунтов/ кв.дюйм])	спереди [кПа/бар] ([фунтов/ кв.дюйм])	сзади [кПа/бар] ([фунтов/ кв.дюйм])	спереди [кПа/бар] ([фунтов/ кв.дюйм])	сзади [кПа/бар] ([фунтов/ кв.дюйм])
A20DTR с автоматической коробкой передач	215/55 R17 ⁷⁾ ,	240/2,4 (35)	260/2,6 (38)	270/2,7 (39)	290/2,9 (42)	250/2,5 (36)	320/3,2 (46)
	225/50 R17 ⁹⁾ , 235/45 R18 ⁷⁾						
	245/45 R18,	220/2,2 (32)	240/2,4 (35)	270/2,7 (39)	290/2,9 (42)	220/2,2 (32)	290/2,9 (42)
	245/40 R19 ⁸⁾						
	225/55 R17	220/2,2 (32)	240/2,4 (35)	290/2,9 (42)	320/3,2 (46)	220/2,2 (32)	290/2,9 (42)
	225/45 R18 ⁷⁾⁸⁾	260/2,6 (38)	280/2,8 (41)	–	–	260/2,6 (38)	330/3,3 (48)
	245/35 R20 ⁸⁾	230/2,3 (33)	250/2,5 (36)	270/2,7 (39)	290/2,9 (42)	240/2,4 (35)	310/3,1 (45)
Все	Временное запасное колесо	420/4,2 (61)	420/4,2 (61)	–	–	420/4,2 (61)	420/4,2 (61)

7) Допускается использование только в качестве зимних шин.

9) В качестве зимних шин допускается применять только усиленные модификации шин.

8) Усиленная модель (XL).

Давление в шинах автомобилей с полным приводом

Седан/хэтчбэк

Двигатель	Шины	Comfort, до 3 пассажиров		ЕСО, до 3 пассажиров		При полной загрузке	
		спереди [кПа/бар] ([фунтов/ кв.дюйм)]	сзади [кПа/бар] ([фунтов/ кв.дюйм)]	спереди [кПа/бар] ([фунтов/ кв.дюйм)]	сзади [кПа/бар] ([фунтов/ кв.дюйм)]	спереди [кПа/бар] ([фунтов/ кв.дюйм)]	сзади [кПа/бар] ([фунтов/ кв.дюйм)]
A20NHT с механической коробкой передач	225/50 R17 ⁷⁾⁸⁾ ,	250/2,5 (36)	230/2,3 (33)	–	–	250/2,5 (36)	300/3,0 (43)
	225/45 R18 ⁷⁾⁸⁾						
	215/55 R17 ⁷⁾ ,	230/2,3 (33)	210/2,1 (30)	270/2,7 (39)	260/2,6 (38)	240/2,4 (35)	290/2,9 (42)
	225/55 R17, 235/45 R18 ⁷⁾ , 245/45 R18, 245/40 R19						
	245/35 R20 ⁸⁾	240/2,4 (35)	220/2,2 (32)	270/2,7 (39)	260/2,6 (38)	250/2,5 (36)	300/3,0 (43)

7) Допускается использование только в качестве зимних шин.

8) Усиленная модель (XL).

Двигатель	Шины	Comfort, до 3 пассажиров		ECO, до 3 пассажиров		При полной загрузке	
		спереди [кПа/бар] ([фунтов/ кв.дюйм])	сзади [кПа/бар] ([фунтов/ кв.дюйм])	спереди [кПа/бар] ([фунтов/ кв.дюйм])	сзади [кПа/бар] ([фунтов/ кв.дюйм])	спереди [кПа/бар] ([фунтов/ кв.дюйм])	сзади [кПа/бар] ([фунтов/ кв.дюйм])
A20NHT с автоматической коробкой передач	225/50 R17 ⁷⁾⁸⁾ ,	260/2,6 (38)	240/2,4 (35)	–	–	260/2,6 (38)	310/3,1 (45)
	225/45 R18 ⁷⁾⁸⁾						
	215/55 R17 ⁷⁾ ,	230/2,3 (33)	210/2,1 (30)	270/2,7 (39)	260/2,6 (38)	240/2,4 (35)	290/2,9 (42)
	225/55 R17, 235/45 R18 ⁷⁾ , 245/45 R18, 245/40 R19						
	245/35 R20 ⁸⁾	250/2,5 (36)	230/2,3 (33)	270/2,7 (39)	260/2,6 (38)	250/2,5 (36)	300/3,0 (43)

7) Допускается использование только в качестве зимних шин.

8) Усиленная модель (XL).

Двигатель	Шины	Comfort, до 3 пассажиров		ECO, до 3 пассажиров		При полной загрузке	
		спереди [кПа/бар] ([фунтов/ кв.дюйм])	сзади [кПа/бар] ([фунтов/ кв.дюйм])	спереди [кПа/бар] ([фунтов/ кв.дюйм])	сзади [кПа/бар] ([фунтов/ кв.дюйм])	спереди [кПа/бар] ([фунтов/ кв.дюйм])	сзади [кПа/бар] ([фунтов/ кв.дюйм])
A20DTR с механической коробкой передач	225/50 R17 ⁷⁾ 8),	250/2,5 (36)	230/2,3 (33)	–	–	260/2,6 (38)	310/3,1 (45)
	225/45 R18 ⁷⁾ 8)						
	215/55 R17 ⁷⁾ ,	220/2,2 (32)	200/2,0 (29)	270/2,7 (39)	260/2,6 (38)	230/2,3 (33)	280/2,8 (41)
	225/55 R17, 235/45 R18 ⁷⁾ , 245/45 R18, 245/40 R19						
	245/35 R20 ⁸⁾	240/2,4 (35)	220/2,2 (32)	270/2,7 (39)	260/2,6 (38)	250/2,5 (36)	300/3,0 (43)

7) Допускается использование только в качестве зимних шин.

8) Усиленная модель (XL).

Двигатель	Шины	Comfort, до 3 пассажиров		ECO, до 3 пассажиров		При полной загрузке	
		спереди [кПа/бар] ([фунтов/ кв.дюйм])	сзади [кПа/бар] ([фунтов/ кв.дюйм])	спереди [кПа/бар] ([фунтов/ кв.дюйм])	сзади [кПа/бар] ([фунтов/ кв.дюйм])	спереди [кПа/бар] ([фунтов/ кв.дюйм])	сзади [кПа/бар] ([фунтов/ кв.дюйм])
A20DTR с автоматической коробкой передач	225/50 R17 ⁷⁾⁸⁾ ,	250/2,5 (36)	230/2,3 (33)	–	–	260/2,6 (38)	310/3,1 (45)
	225/45 R18 ⁷⁾⁸⁾						
	215/55 R17 ⁷⁾ ,	230/2,3 (33)	210/2,1 (30)	270/2,7 (39)	260/2,6 (38)	240/2,4 (35)	290/2,9 (42)
	225/55 R17, 235/45 R18 ⁷⁾ , 245/45 R18, 245/40 R19						
	245/35 R20 ⁸⁾	240/2,4 (35)	220/2,2 (32)	270/2,7 (39)	260/2,6 (38)	250/2,5 (36)	300/3,0 (43)

7) Допускается использование только в качестве зимних шин.

8) Усиленная модель (XL).

Двигатель	Шины	Comfort, до 3 пассажиров		ECO, до 3 пассажиров		При полной загрузке	
		спереди [кПа/бар] ([фунтов/ кв.дюйм])	сзади [кПа/бар] ([фунтов/ кв.дюйм])	спереди [кПа/бар] ([фунтов/ кв.дюйм])	сзади [кПа/бар] ([фунтов/ кв.дюйм])	спереди [кПа/бар] ([фунтов/ кв.дюйм])	сзади [кПа/бар] ([фунтов/ кв.дюйм])
A28NET с механической коробкой передач	225/50 R17 ⁷⁾ ⁸⁾ ,	270/2,7 (39)	250/2,5 (36)	–	–	270/2,7 (39)	320/3,2 (46)
	225/45 R18 ⁷⁾ ⁸⁾						
	215/55 R17 ⁷⁾ ,	260/2,6 (38)	240/2,4 (35)	–	–	270/2,7 (39)	320/3,2 (46)
	225/55 R17, 235/45 R18 ⁷⁾ , 245/45 R18, 245/40 R19						
	245/35 R20 ⁸⁾	270/2,7 (39)	250/2,5 (36)	–	–	280/2,8 (41)	330/3,3 (48)

7) Допускается использование только в качестве зимних шин.

8) Усиленная модель (XL).

Двигатель	Шины	Comfort, до 3 пассажиров		ECO, до 3 пассажиров		При полной загрузке	
		спереди [кПа/бар] ([фунтов/ кв.дюйм])	сзади [кПа/бар] ([фунтов/ кв.дюйм])	спереди [кПа/бар] ([фунтов/ кв.дюйм])	сзади [кПа/бар] ([фунтов/ кв.дюйм])	спереди [кПа/бар] ([фунтов/ кв.дюйм])	сзади [кПа/бар] ([фунтов/ кв.дюйм])
A28NET с автоматической коробкой передач	225/50 R17 ⁷⁾ ⁸⁾ ,	270/2,7 (39)	250/2,5 (36)	–	–	280/2,8 (41)	330/3,3 (48)
	225/45 R18 ⁷⁾ ⁸⁾ , 215/55 R17 ⁷⁾ , 225/55 R17, 235/45 R18 ⁷⁾ , 245/45 R18, 245/40 R19						
	245/35 R20 ⁸⁾	260/2,6 (38)	240/2,4 (35)	–	–	270/2,7 (39)	320/3,2 (46)
A28 NER	235/45 R18 ⁷⁾ ,	250/2,5 (36)	230/2,3 (33)	–	–	260/2,6 (38)	320/3,2 (46)
	245/40 R19 ⁸⁾						

7) Допускается использование только в качестве зимних шин.

8) Усиленная модель (XL).

Двигатель	Шины	Comfort, до 3 пассажиров		ECO, до 3 пассажиров		При полной загрузке	
		спереди [кПа/бар] ([фунтов/ кв.дюйм])	сзади [кПа/бар] ([фунтов/ кв.дюйм])	спереди [кПа/бар] ([фунтов/ кв.дюйм])	сзади [кПа/бар] ([фунтов/ кв.дюйм])	спереди [кПа/бар] ([фунтов/ кв.дюйм])	сзади [кПа/бар] ([фунтов/ кв.дюйм])
	255/35 R20 ⁸⁾	270/2,7 (39)	250/2,5 (36)	–	–	280/2,8 (41)	330/3,3 (48)
Все	Временное запасное колесо	420/4,2 (61)	420/4,2 (61)	–	–	420/4,2 (61)	420/4,2 (61)

⁸⁾ Усиленная модель (XL).

Кузов-универсал

Двигатель	Шины	Comfort, до 3 пассажиров		ECO, до 3 пассажиров		При полной загрузке	
		спереди	сзади	спереди	сзади	спереди	сзади
		[кПа/бар] ([фунтов/ кв.дюйм)]	[кПа/бар] ([фунтов/ кв.дюйм)]	[кПа/бар] ([фунтов/ кв.дюйм)]	[кПа/бар] ([фунтов/ кв.дюйм)]	[кПа/бар] ([фунтов/ кв.дюйм)]	[кПа/бар] ([фунтов/ кв.дюйм)]
A20NHT с механической коробкой передач	225/50 R17 ⁸⁾ , 215/55 R17 ⁷⁾	250/2,5 (36)	250/2,5 (36)	270/2,7 (39)	290/2,9 (42)	250/2,5 (36)	320/3,2 (46)
	225/55 R17	220/2,2 (32)	220/2,2 (32)	270/2,7 (39)	290/2,9 (42)	220/2,2 (32)	290/2,9 (42)
	225/45 R18 ⁷⁾⁸⁾	270/2,7 (39)	270/2,7 (39)	–	–	280/2,8 (41)	340/3,4 (49)
	235/45 R18 ⁷⁾	250/2,5 (36)	250/2,5 (36)	270/2,7 (39)	290/2,9 (42)	260/2,6 (38)	330/3,3 (48)
	245/45 R18	220/2,2 (32)	220/2,2 (32)	270/2,7 (39)	290/2,9 (42)	230/2,3 (33)	300/3,0 (43)
	245/40 R19 ⁸⁾	220/2,2 (32)	220/2,2 (32)	270/2,7 (39)	290/2,9 (42)	220/2,2 (32)	290/2,9 (42)
	245/35 R20 ⁸⁾	240/2,4 (35)	240/2,4 (35)	270/2,7 (39)	290/2,9 (42)	240/2,4 (35)	310/3,1 (45)

8) Усиленная модель (XL).

7) Допускается использование только в качестве зимних шин.

Двигатель	Шины	Comfort, до 3 пассажиров		ECO, до 3 пассажиров		При полной загрузке	
		спереди [кПа/бар] ([фунтов/ кв.дюйм])	сзади [кПа/бар] ([фунтов/ кв.дюйм])	спереди [кПа/бар] ([фунтов/ кв.дюйм])	сзади [кПа/бар] ([фунтов/ кв.дюйм])	спереди [кПа/бар] ([фунтов/ кв.дюйм])	сзади [кПа/бар] ([фунтов/ кв.дюйм])
A20NHT с автоматической коробкой передач	225/50 R17 ⁸⁾⁷⁾ , 215/55 R17 ⁷⁾	250/2,5 (36)	250/2,5 (36)	270/2,7 (39)	290/2,9 (42)	260/2,6 (38)	330/3,3 (48)
	225/55 R17	220/2,2 (32)	220/2,2 (32)	270/2,7 (39)	290/2,9 (42)	220/2,2 (32)	290/2,9 (42)
	225/45 R18 ⁷⁾⁸⁾	270/2,7 (39)	270/2,7 (39)	–	–	280/2,8 (41)	340/3,4 (49)
	235/45 R18 ⁷⁾	250/2,5 (36)	250/2,5 (36)	270/2,7 (39)	290/2,9 (42)	260/2,6 (38)	330/3,3 (48)
	245/45 R18	220/2,2 (32)	220/2,2 (32)	270/2,7 (39)	290/2,9 (42)	230/2,3 (33)	300/3,0 (43)
	245/40 R19 ⁸⁾	220/2,2 (32)	220/2,2 (32)	270/2,7 (39)	290/2,9 (42)	220/2,2 (32)	290/2,9 (42)
	245/35 R20 ⁸⁾	240/2,4 (35)	240/2,4 (35)	270/2,7 (39)	290/2,9 (42)	250/2,5 (36)	320/3,2 (46)
A20DTR	215/55 R17 ⁷⁾⁸⁾ , 225/50 R17 ⁸⁾⁷⁾ , 235/45 R18 ⁷⁾⁸⁾ , 245/35 R20 ⁸⁾	240/2,4 (35)	240/2,4 (35)	270/2,7 (39)	290/2,9 (42)	250/2,5 (36)	320/3,2 (46)
	225/55 R17	220/2,2 (32)	220/2,2 (32)	270/2,7 (39)	290/2,9 (42)	220/2,2 (32)	290/2,9 (42)
	245/40 R19 ⁸⁾	220/2,2 (32)	220/2,2 (32)	270/2,7 (39)	290/2,9 (42)	220/2,2 (32)	290/2,9 (42)
	245/45 R18	220/2,2 (32)	220/2,2 (32)	270/2,7 (39)	290/2,9 (42)	230/2,3 (33)	300/3,0 (43)

8) Усиленная модель (XL).

7) Допускается использование только в качестве зимних шин.

Двигатель	Шины	Comfort, до 3 пассажиров		ECO, до 3 пассажиров		При полной нагрузке	
		спереди	сзади	спереди	сзади	спереди	сзади
		[кПа/бар] ([фунтов/ кв.дюйм])	[кПа/бар] ([фунтов/ кв.дюйм])	[кПа/бар] ([фунтов/ кв.дюйм])	[кПа/бар] ([фунтов/ кв.дюйм])	[кПа/бар] ([фунтов/ кв.дюйм])	[кПа/бар] ([фунтов/ кв.дюйм])
	225/45 R 18 ⁷⁾⁸⁾	270/2,7 (39)	270/2,7 (39)	–	–	280/2,8 (41)	340/3,4 (49)
A28NET с механической коробкой передач	215/55 R17 ⁷⁾⁸⁾ ,	280/2,8 (41)	280/2,8 (41)	–	–	300/3,0 (43)	340/3,4 (49)
	225/50 R17 ⁸⁾⁷⁾ ,						
	235/45 R18 ⁷⁾						
	225/55 R17	250/2,5 (36)	250/2,5 (36)	270/2,7 (39)	290/2,9 (42)	270/2,7 (39)	340/3,4 (49)
	225/45 R18 ⁷⁾⁸⁾ ,	270/2,7 (39)	270/2,7 (39)	–	–	280/2,8 (41)	340/3,4 (49)
	245/35 R20 ⁸⁾						
	245/45 R18	260/2,6 (38)	260/2,6 (38)	–	–	280/2,8 (41)	340/3,4 (49)
	245/40 R19 ⁸⁾	240/2,4 (35)	240/2,4 (35)	–	–	250/2,5 (36)	320/3,2 (46)

7) Допускается использование только в качестве зимних шин.

8) Усиленная модель (XL).

Двигатель	Шины	Comfort, до 3 пассажиров		ECO, до 3 пассажиров		При полной нагрузке	
		спереди [кПа/бар] ([фунтов/ кв.дюйм])	сзади [кПа/бар] ([фунтов/ кв.дюйм])	спереди [кПа/бар] ([фунтов/ кв.дюйм])	сзади [кПа/бар] ([фунтов/ кв.дюйм])	спереди [кПа/бар] ([фунтов/ кв.дюйм])	сзади [кПа/бар] ([фунтов/ кв.дюйм])
A28NET с автоматической коробкой передач	215/55 R17 ⁷⁾ , 225/50 R17 ⁸⁾⁷⁾ , 235/45 R18 ⁷⁾	280/2,8 (41)	280/2,8 (41)	–	–	300/3,0 (43)	340/3,4 (49)
	225/55 R17	260/2,6 (38)	260/2,6 (38)	270/2,7 (39)	290/2,9 (42)	270/2,7 (39)	340/3,4 (49)
	225/45 R18 ⁷⁾⁸⁾ , 245/35 R20 ⁸⁾	270/2,7 (39)	270/2,7 (39)	–	–	280/2,8 (41)	340/3,4 (49)
	245/45 R18	270/2,7 (39)	270/2,7 (39)	–	–	280/2,8 (41)	340/3,4 (49)
	245/40 R19 ⁸⁾	240/2,4 (35)	240/2,4 (35)	–	–	260/2,6 (38)	330/3,3 (48)
	A28 NER	235/45 R18 ⁷⁾ , 245/40 R19 ⁸⁾	250/2,5 (36)	230/2,3 (33)	–	–	260/2,6 (38)
255/35 R20 ⁸⁾		270/2,7 (39)	250/2,5 (36)	–	–	280/2,8 (41)	340/3,4 (49)
Все	Временное запасное колесо	420/4,2 (61)	420/4,2 (61)	–	–	420/4,2 (61)	420/4,2 (61)

7) Допускается использование только в качестве зимних шин.

8) Усиленная модель (XL).

Установочные размеры тягово-сцепного устройства

Седан/хэтчбэк

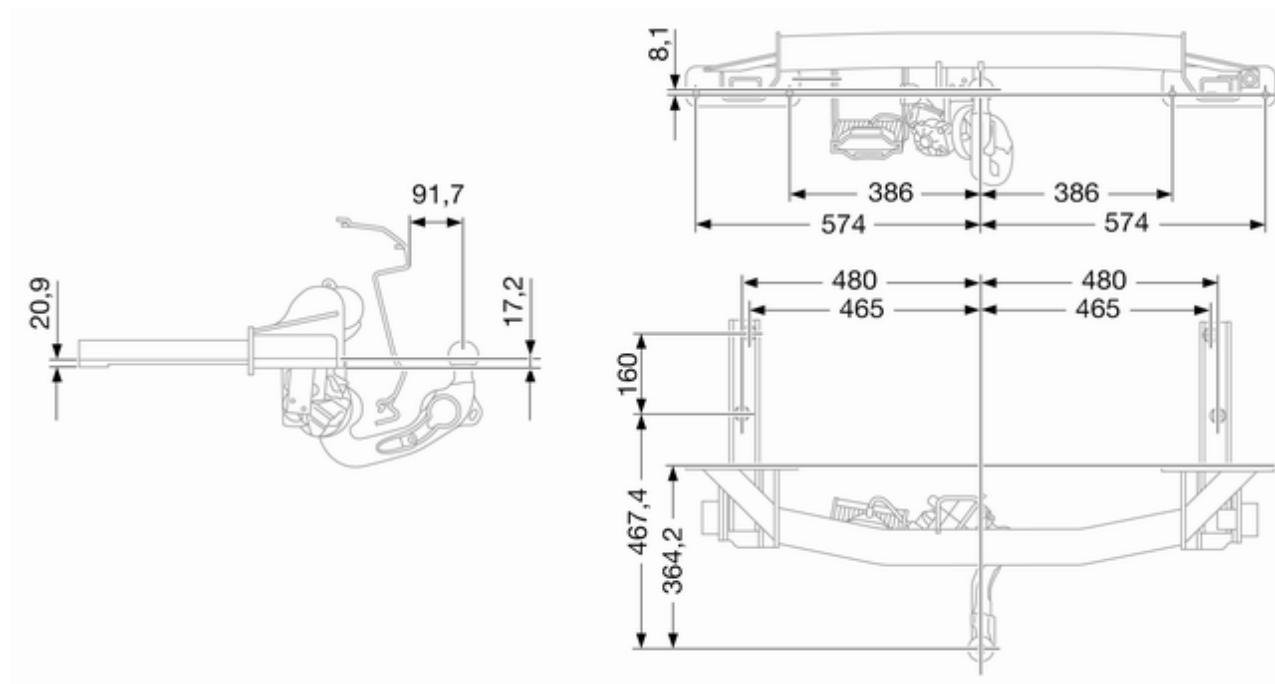

Кузов-универсал

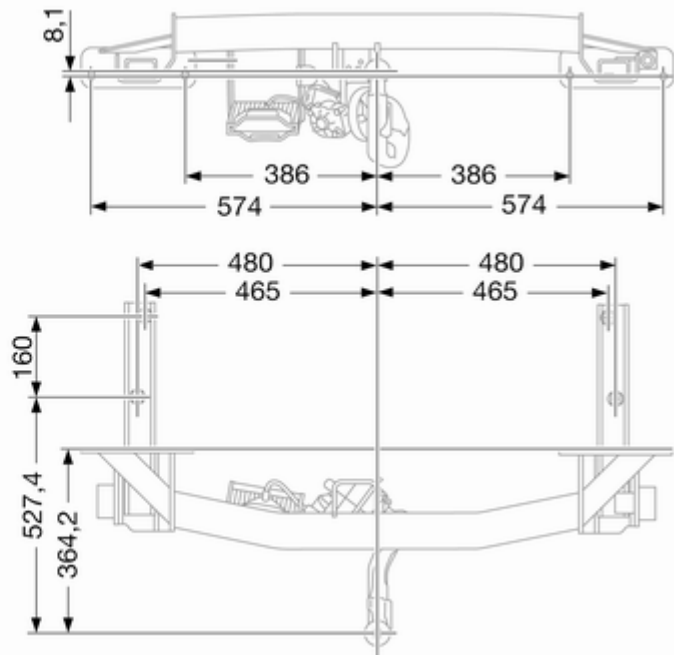
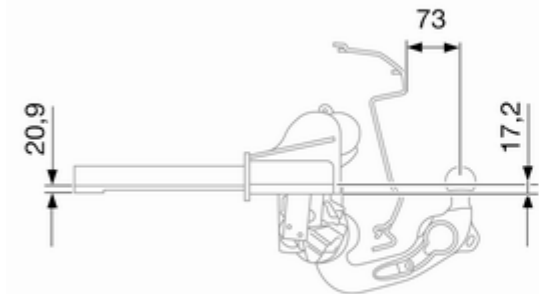

Информация о клиенте

Запись данных автомобиля и конфиденциальность 281

Запись данных автомобиля и конфиденциальность

Регистраторы данных о событиях

На автомобиле установлен ряд комплексных систем, которые контролируют его определенные параметры и управляют ими. Часть информации накапливается во время нормальной работы автомобиля и облегчает процесс устранения выявленных неисправностей. Сбор остальных данных осуществляется только по время столкновений или в близких к ним условиях. Для этого в автомобиле имеются программные регистраторы данных о событиях

Системы могут осуществлять запись информации о состоянии автомобиля и управлении им (например, о скорости двигателя, нажатии на педаль тормоза, применении ремней безопасности). Для чтения этих данных применяется специальное оборудование,

которое определенным образом подключается к автомобилю. Чтение данных осуществляется во время технического обслуживания автомобиля на станции техобслуживания. Некоторые данные передаются электронным образом в глобальную диагностическую систему GM. Производитель не имеет доступа к информации о столкновениях и не передает эти данные кому-либо, кроме следующих случаев:

- при наличии разрешения владельца или, в случае аренды, арендатора автомобиля,
- при поступлении официального запроса полиции и других государственных структур,
- для защиты производителя в случае судебных преследований,
- в других предусмотренных законом случаях.

Кроме того, производитель может использовать собранную или полученную информацию

- для проведения исследований,
- для публикации в исследовательских целях (при условии соблюдения требований конфиденциальности),
- для совместного использования данных, не связанных с конкретным автомобилем, с другими организациями в исследовательских целях.

Предметный указатель

А			
Аварийная световая сигнализация	130	Бокс для хранения солнцезащитных очков	70
Автоматическая коробка передач	151	Бортовой компьютер	115
Автоматическое управление освещением	125	Буксировка автомобиля	219
Адаптивное рулевое управление.....	99	Буксировка другого автомобиля	221
Аккумуляторная батарея	185	Буксировка прицепа	175
Аксессуары и модернизация автомобиля	179	В	
Антиблокировочная тормозная система	157	Введение	3
Антиблокировочная тормозная система (ABS)	99	Вентиляционный люк	42
Б		Вентиляция.....	53, 136
Багажная сетка	77	Верхние проушины крепления ремней детских кресел безопасности	68
Багажник на крыше	81	Весовые характеристики автомобиля	238
Багажное отделение	27, 71	Вещевое отделение в подлокотнике	70
Блок предохранителей в багажном отделении	201	Включение освещения при посадке в автомобиль	134
Блок предохранителей в моторном отсеке	197	Воздухозаборник	144
Блок предохранителя в приборной панели	200	Выключатель света	124
Боковые указатели поворота ..	194	Выполнение работ	180

Г

Галогеновые фары	187
Глубина протектора	207
Графический информационный дисплей, цветной информационный дисплей	105

Д

Давление в шинах	204, 246
Давление моторного масла	101
Дальний свет	102, 126
Датчик качества воздуха.....	138
Держатели стаканов	69
Дисплей коробки передач	151
Дисплей технического обслуживания	93
Дополнительный отопитель.....	143
Дорожная аптечка	80

Ж

Жидкость омывателя	183
--------------------------	-----

З

Задние противотуманные фонари	131
Задние фонари	190
Задний противотуманный фонарь	102
Замена ламп	187

Замена щеток

стеклоочистителя	186
Замки для безопасности детей .	26
Запасное колесо	215
Запотевание стекол фар	132
Заправка	173
Заправочные емкости	244
Запуск двигателя	147
Запуск от дополнительной АКБ	217
Защита от разряда аккумуляторной батареи	135
Звуковой сигнал	15, 85
Зимние шины	204
Знак аварийной остановки	79

И

Идентификационный номер автомобиля	230
Имобилайзер	36, 102
Индикатор температуры охлаждающей жидкости двигателя	93
Индикаторы.....	94
Инструмент	203
Интерактивная система вождения.....	162
Информационные сообщения	108

К

Как пользоваться настоящим Руководством	3
Капот	181
Каталитический нейтрализатор	150
Климат-контроль	17
Ключи	21
Колеса и шины	204
Колпаки колес	208
Комплект для ремонта шин	209
Кондиционер	137
Коробка передач	17
Краткое описание приборной панели	12
Крепежные проушины	75
Круиз-контроль	164
Крышка багажного отделения . .	73
Ксеноновые фары	190

М

Места, где можно устанавливать детские сиденья	65
Механическая коробка передач	156
Мигание фарами	126
Моторное масло	181

Н

Нажмите педаль тормоза	102
Напоминание о ремне безопасности	96
Наружная температура	88
Наружное освещение	13, 102
Начало движения	18
Недостаточно топлива	101
Неисправности	153
Неисправность электрического стояночного тормоза.....	99
Неподвижные вентиляционные отверстия .	144
Нормальная работа кондиционера	145

О

Обкатка нового автомобиля ...	146
Обогрев заднего стекла	41
Обозначение шин	204
Обслуживание	145, 225
Общая информация	175
Одометр	92
Омыватели и стеклоочистители	15
Опасность, Предупреждение и Внимание	4

Органы управления на рулевом колесе	84
Освещение номерного знака . .	194
Освещение при езде за границей	126
Освещение салона	132, 195
Освещение центральной консоли	134
Отключение подушки безопасности	61, 97
Открытая дверь	102
Отпирание автомобиля	6
Отработавшие газы	149
Охлаждающая жидкость двигателя	182
Очиститель/омыватель ветрового стекла	85
Очиститель/омыватель заднего стекла	87

П

Панорамное зеркало	36
Параметры двигателя	232
Паспорт автомобиля	21
Паспортная табличка	230
Пепельницы	90
Передние противотуманные фонари	131
Передний ящик для хранения вещей.....	70

Переключение на повышенную передачу.....	99
Перчаточный ящик	69
Плафоны для чтения	133
Подголовники	46
Подлокотник.....	52, 53
Подогрев	37, 53
Подсветка на солнцезащитном козырьке . .	133
Подсветка приборной панели .	195
Подсветка при выходе из автомобиля	134
Подушка безопасности и натяжители ремней безопасности	96
Положение сиденья	47
Положения замка зажигания . .	147
Предварительный подогрев ...	100
Предотвращение резкого повышения оборотов	148
Предохранители	196
Предупреждающие звуковые сигналы	112
Предупреждение о выходе за пределы полосы движения.....	99
Прикуриватель	90
Программы вождения	153
Противотуманная фара ...	102, 190
Противоугонная сигнализация .	34

Противоугонная система	33
Пульт дистанционного управления	22

Р

Размеры автомобиля	244
Расход топлива - выбросы CO ₂	174, 236
Регистраторы данных о событиях.....	281
Регулировка зеркал	9
Регулировка подголовника	8
Регулировка положения рулевого колеса	10, 84
Регулировка сидений	6, 48
Регулировка угла наклона фар	126
Регулируемые рефлекторы вентиляционных отверстий .	143
Режим автоматического противоохлаждения	38
Рекомендуемые жидкости и масла	226
Ремень безопасности	9
Ремни безопасности	54
Ручное включение режима предотвращения бликов	38
Ручной режим	153

С

Сажевый фильтр дизельного двигателя.....	100, 149
Сбой электропитания	154
Сведения о разрешенных нагрузках	82
Селектор передач	151
Сервисная информация	225
Сигнализатор неисправности ...	97
Сигналы поворота и смены полосы движения	130
Символы	4
Система автоматического поддержания скорости движения	102
Система адаптивного переднего освещения	127
Система адаптивных фар	102
Система боковых подушек безопасности	60
Система динамической стабилизации прицепа	178
Система зарядки	97
Система контроля давления в шинах.....	101, 205
Система контроля тягового усилия	160
Система контроля тягового усилия отключена.....	100

Система обнаружения дорожных знаков.....	112
Система обогрева и вентиляции	136
Система передних подушек безопасности	59
Система подушек безопасности	58
Система помощи при парковке	166
Система помощи при трогании на подъеме	160
Система помощи при экстренном торможении	160
Система постоянного полного привода	156
Система предупреждения о выходе за пределы полосы движения.....	170
Система управления грузом	75
Система шторок безопасности для защиты головы	61
Системы безопасности детей ...	63
Системы крепления ISOFIX детских кресел безопасности	68
Складывание	37
Скоро потребуется выполнить очередное техническое обслуживание автомобиля	98

Смена колеса	213
Смена шин и размер колеса ...	208
Солнцезащитные козырьки	41
Солнцезащитные шторки	41
Сорта топлива для бензиновых двигателей	172
Сорта топлива для дизельных двигателей	172
Сохранение индивидуальных настроек	117
Сохраненные установки.....	23
Спидометр	91
Стоянка	19, 148
Стояночный свет	131
Стояночный тормоз.....	158
Счетчик текущего пробега	92
Т	
Тахометр	92
Технические данные автомобиля	3
Тормозная жидкость	184
Тормозная система	157, 184
Тормозная система и сцепление	98
Трехточечный ремень безопасности	55
Тягово-динамические характеристики	234
Тягово-сцепное устройство	176

У

Удаление воздуха из дизельной топливной системы	185
Указатель поворота	96
Указатель уровня топлива	92
Ультразвуковая система помощи при парковке	99
Управление автомобилем	146
Управление подсветкой приборной панели	132
Управление стеклоподъемниками вручную	39
Установочные размеры тягово-сцепного устройства	279
Утилизация отработавшего срок службы автомобиля	180
Уход за автомобилем	222
Уход за салоном	224

Ф

Фильтр салона	145
Фонари заднего хода	132
Функция помощи при парковке .	37

Х

Ходовые качества и советы по буксировке	175
Хранение автомобиля.....	179

Ц

Центральный замок	23
Цепи противоскольжения	208

Ч

Часы.....	88
-----------	----

Ш

Шины	204
Штепсельные розетки	89

Э

Электрическая регулировка	36
Электрические стеклоподъемники	39
Электрический привод регулировки сидений.....	51
Электрический стояночный тормоз.....	98
Электронная система динамической стабилизации	100, 161
Электронная система динамической стабилизации отключена.....	100
Электронная система климат-контроля.....	138

D

Driver Information Center.....	103
--------------------------------	-----

Q

Quickheat (система быстрого
прогрева)..... 143

